

**Catalog Number(s) • Numéro(s) de catalogue • Número(s) de catálogo: CCFB, CCFBC-NS, CCFBC-CR**

**Country of Origin: Made in US • Fabriqué aux États-Unis • Hecho en US**

Legrand electrical systems conform to and should be properly grounded in compliance with requirements of the current National Electrical Code or codes administered by local authorities.

All electrical products may present a possible shock or fire hazard if improperly installed or used. Legrand electrical products may bear the mark of a Nationally Recognized Testing Laboratory (NRTL) and should be installed in conformance with current local and/or the National Electrical Code.

Les systèmes électriques Legrand sont conformes aux exigences du Code national de l'électricité en vigueur ou aux codes locaux et devraient être mis au sol conformément à ceux-ci.

Tous les produits électriques peuvent comporter un risque d'électrocution ou d'incendie s'ils sont mal installés ou mal utilisés. Les produits électriques Legrand peuvent porter la marque d'un laboratoire de vérification reconnu à l'échelle nationale (NRTL) et devraient être installés en respectant le Code national de l'électricité en vigueur ou les codes locaux.

Los sistemas eléctricos Legrand observan y deben ser conectados a tierra adecuadamente conforme a los requisitos del Código Eléctrico Nacional o los códigos vigentes establecidos por las autoridades locales.

Todos los productos eléctricos pueden presentar una posible descarga o riesgo de incendio si no son utilizados o instalados adecuadamente. Los productos Legrand pueden llevar la marca del Laboratorio de Pruebas Reconocido a Nivel Nacional (NRTL, por sus siglas en inglés) y deben ser instalados conforme el Código Eléctrico Nacional y/o local vigentes.

**Important: Please read all instructions before beginning.**

**Important : veuillez lire l'ensemble des instructions ?avant de commencer.**

**IMPORTANT: Lea todas las instrucciones ?antes de comenzar la instalación.**

**Caution: Do not operate resurfacing equipment over top of covers. This may result in damage to the surface finish of the product.**

**Attention : n'utilisez aucun équipement de renouvellement du revêtement sur le dessus des couverclesous peine d'endommager la finition du produit.**

**PRECAUCIÓN: No accione equipos de renovación de la superficie sobre la parte superior de las placas cobertoras del piso. Esto puede generar daños en el acabado superficial del producto.**

**Caution: Box has no post pour adjustment.**

**Attention : La boîte ne possède pas de réglage post-coulée.**

**PRECAUCIÓN: La caja no se puede ajustar después del volcado.**

**1**

Locate and position box in accordance with floor plans or blueprint.

Positionnez la boîte en fonction des plans de sol ou du bleu.

Localice y posicione la caja de acuerdo con los planos de planta o las copias heliográficas.

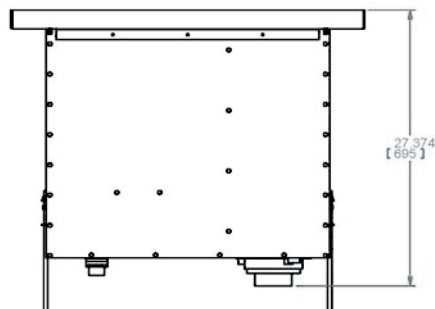
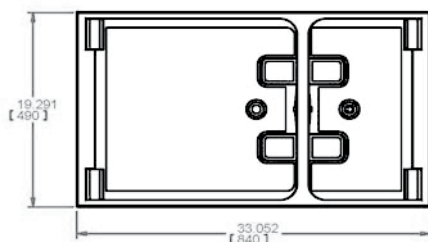

**Size: 15" x 26 1/2" x 22 3/4"**  
**Dimensions : 38,1 x 67,31 x 57,79 cm**  
**(15 x 26 1/2 x 22 3/4 po)**  
**Tamaño: 15" x 26 1/2" x 22 3/4"**

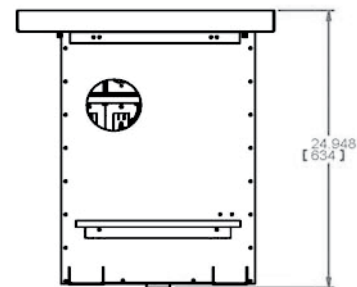
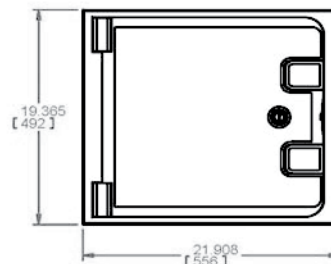

**Size: 15" x 16 1/2" x 22 3/4"**  
**Dimensions : 38,1 x 41,91 x 57,79 cm**  
**(15 x 16 1/2 x 22 3/4 po)**  
**Tamaño: 15" x 16 1/2" x 22 3/4"**

# 2

For on grade installations, add threaded rod with a diameter between 3/8" min and 1/2" max (supplied by others) into holes provided in leveling feet and support brackets. Add leveling nuts above and below the leveling foot for height adjustment. Place floor box on a pre-poured concrete pad or pre-cast concrete slab (supplied by others) in the area where the floor box is to be located. Level & anchor box. Top of box must be flush with concrete pour. For carept installations, leave the top surface of the concrete 1/4" lower than the top surface of the sheet metal frame. Concrete anchors which match the threaded rod size, are recommended as a method to secure the floor box to the concrete pad to prevent the box from floating during the concrete pour. If drains are supplied, leave enough clearance between the bottom of the box and the mounting pad to install the drainage system. (for on deck installations see Step 2B)

Pour des installations au niveau du sol, ajoutez une tige filetée d'un diamètre compris entre 9,5 mm (3/8 de pouce) minimum et 1,27 cm (1/2 pouce) maximum (fournis par des tiers) dans les trous situés sur les pieds de nivellement et les pattes de support. Ajoutez des écrous de nivellement au-dessus et au-dessous du pied de nivellement afin d'ajuster la hauteur. Placez la boîte de sol sur un socle en béton pré-coulé ou une dalle en béton préfabriquée (fournis par des tiers) à l'endroit où elle sera située. Mettre de niveau la boîte et la stabiliser. Le haut de la boîte doit être au même niveau que la coulée de béton. Pour des installations sur de la moquette, laissez la surface supérieure du béton 6,5 mm (1/4 de pouce) plus bas que la surface supérieure du châssis métallique. Il est recommandé d'utiliser des ancrages en béton correspondant à la taille de la tige filetée afin de bien attacher la boîte de sol au socle en béton et d'éviter qu'elle ne flotte pendant le coulage du béton. Si des canalisations sont fournies, laissez un dégagement suffisant entre le bas de la boîte et le socle de montage pour l'installation du réseau d'évacuation. (Pour des installations sur tablier, voir l'étape 2B.)

Para las instalaciones a nivel, agregue una barra roscada con un diámetro de entre 3/8" como mín. y 1/2" como máx. (suministrada por terceros) en los orificios de las patas de nivelación y las abrazaderas de soporte. Agregue las tuercas de nivelación arriba y abajo de la pata de nivelación para regular la altura. Coloque la caja de piso en una plataforma o un forjado de hormigón prefabricados (suministrados por terceros) en el área donde se debe ubicar la caja de piso. Nivele y fije la caja. La parte superior de la caja debe quedar al ras con el nivel de volcado de hormigón. Para las instalaciones en alfombras, deje la superficie superior del hormigón 1/4" por debajo de la superficie superior del bastidor de la placa metálica. Se recomiendan los anclajes de hormigón que coinciden con el tamaño de la barra roscada como un método para fijar la caja de piso a la placa de hormigón, y así evitar que la caja flote mientras se vuelca el hormigón. Si se suministran drenajes, deje el espacio suficiente entre el fondo de la caja y la placa de montaje para instalar el sistema de drenaje. (Para la instalación en cubiertas, consulte el paso 2B).

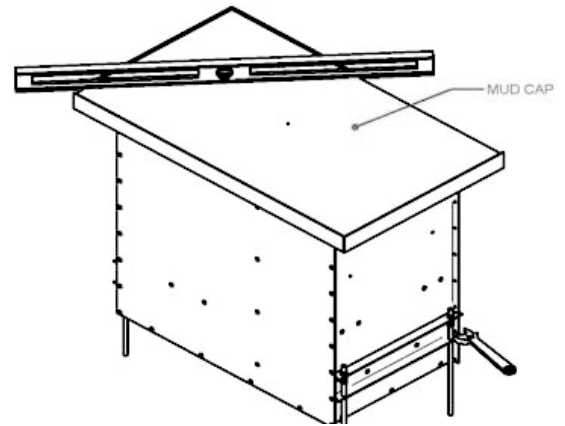
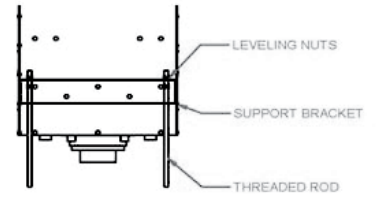

# 2b

Install threaded rod and nuts (supplied by others )as shown and level floor box as shown in Step 2.

Installez la tige et les écrous filetés (fournis par des tiers) comme indiqué et mettez la boîte de sol à niveau comme expliqué à l'étape 2.

Coloque la barra roscada y las tuercas (suministradas por terceros), como se muestra, y nivele la caja de piso, como se muestra en el Paso 2.

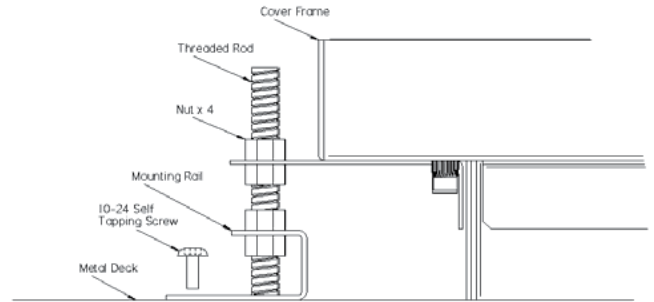
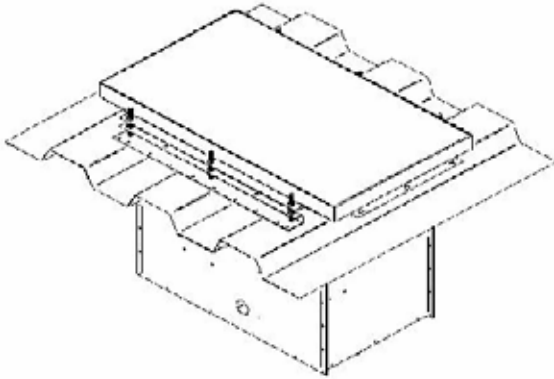

# 3

Remove mud cap to access the electrical and data compartments. Remove electrical and data panels.(If supplied with Box) Remove knockouts where required. Attach conduit for power and data cables using UL Listed components. All openings and unused knockouts must be closed or sealed off during final installation with UL Listed components.

Retirez le capuchon à boue pour accéder au compartiment électrique et à l'insert pour données. Retirez les panneaux électrique et de données (sifournis avec la boîte). Retirez les alvéoles défonçables lorsque cela est nécessaire. Fixez le conduit des câbles d'alimentation et de données à l'aide de composants homologué UL. Toutes les ouvertures et alvéoles défonçables inutilisées doivent être fermées ou condamnées pendant l'installation finale à l'aide de composants homologué UL.

Retire la tapa para lodos para tener acceso a los compartimentos de electricidad y de datos. Retire los paneles de electricidad y datos. (Sivienen con la caja). Retire los troqueles donde sea necesario. Conecte el tubo para los cables de alimentación y de datos; para esto, utilice componentes calificados por UL. Todas las aperturas y los troqueles sin usar deben cerrarse o sellarse en la instalación final con componentes calificados por UL.

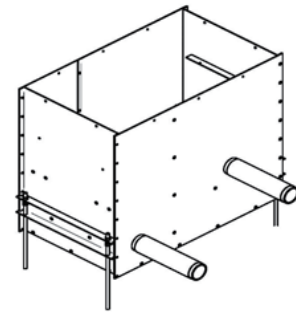

**NOTE:**

If 2x4 cross bracing, shown in step 6, is removed do not discard. 2x4 cross bracing will be needed for step 6.

**REMARQUE :**

si les traverses 2x4 (indiquées dans l'étape 6) sont retirées, ne les jetez pas. Elles seront utilisées à l'étape 6.

**Nota:**

Si se retira el apuntalamiento cruzado de 2 x 4, como se muestra en el paso 6, no lo deseché. Lo necesitará para el paso 6.

# 4

Attach drain pipes, air connection and water connection where required

Fixez les conduits d'évacuation, les raccordements d'air et d'eau là où cela s'avère nécessaire.

Conecte los tubos de drenaje, de conexión de aire y agua, donde corresponda.

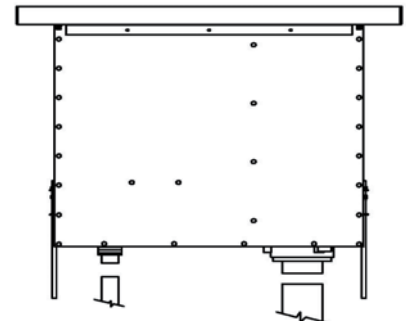

# 5

Remove Strainer from drain in Power section only and install Back-Flow Preventer (If Supplied) in the drain pipe. See Installation Instruction on back of the Back-Flow Preventer box. Replace strainer back on the drain. Back-Flow Preventers must be installed in power compartment if floor box is equipped with a water utilities compartment to maintain UL listing.

Retirez la pommelle de la canalisation dans la section d'alimentation uniquement et installez le clapet anti-retour (si fourni) dans le conduit d'évacuation. Consultez les instructions d'installation figurant au dos de la boîte du clapet anti-retour. Remplacez la pommelle sur la canalisation. Les clapets anti-retour doivent être installés dans le compartiment d'alimentation si la boîte de sol est équipée d'un compartiment d'approvisionnement en eau afin de garantir la conformité UL.

Retire el filtro del drenaje en la sección Alimentación solamente y coloque un dispositivo antiflujo de retorno (si viene suministrado) en el tubo de drenaje. Consulte la instrucción de instalación en la parte posterior de la caja del dispositivo antiflujo de retorno. Vuelva a colocar el filtro en el drenaje. Los dispositivos antiflujo de retorno deben instalarse en el compartimiento de alimentación si la caja de piso viene equipada con un compartimiento para servicios de agua a fin de mantener la calificación UL.

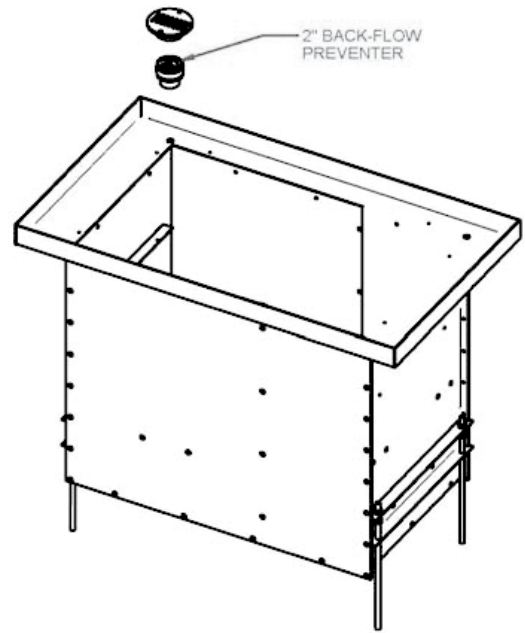

# 6

Replace or add 2x4 cross bracing as shown below prior to concrete pour to prevent potential side wall deformation.

Remplacez ou ajoutez des traverses 2x4, comme indiqué ci-dessous, avant le coulage du béton afin d'éviter toute déformation potentielle des parois latérales.

Vuelva a colocar o agregue el apuntalamiento cruzado de 2 x 4 como se muestra a continuación antes de volcar el hormigón para evitar que las paredes laterales se deformen.

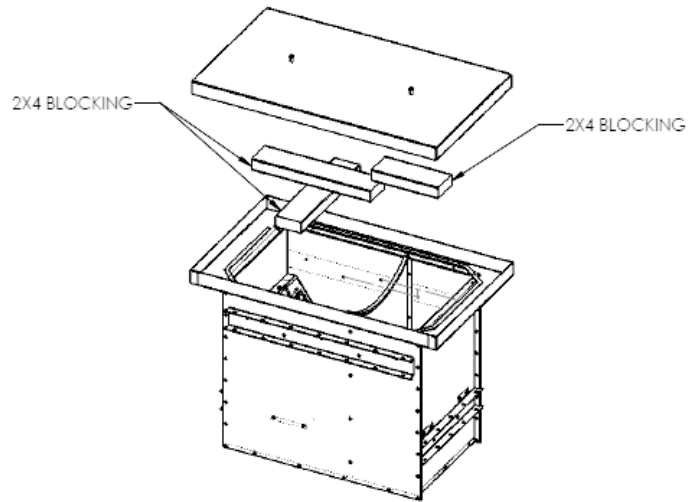

**7** Replace electrical and data panels (if supplied) and reinstall the mud cap. Pour concrete and screed to top of sheet metal frame. Hand troweling recommended near frame edges. For carpet installations leave the top surface of the concrete 1/4" lower than the top surface of the sheet metal frame.

Remettez en place les panneaux électrique et de données (si fournis) ainsi que le capuchon à boue. Faites couler le béton et la chape sur le dessus du châssis métallique. Il est recommandé d'utiliser une truelle à main près des bords de la boîte. Pour des installations sur de la moquette, laissez la surface supérieure du béton 6,4 mm (1/4 de pouce) plus bas que la surface supérieure du châssis métallique.

Vuelva a colocar los paneles de electricidad y datos (si vienen suministrados) y la tapa para lodos. Vuelque el hormigón y alise con regla hasta la parte superior del bastidor de la placa metálica. Se recomienda paletear a mano cerca de los bordes del bastidor. Para las instalaciones en alfombras, deje la superficie superior del hormigón 1/4" por debajo de la superficie superior del bastidor de la placa metálica.

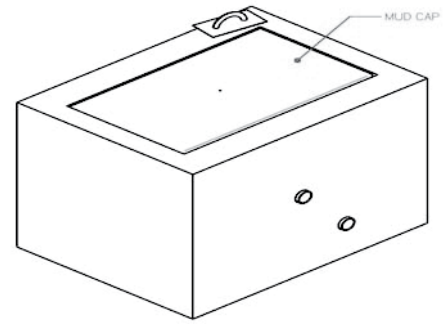

**NOTE:** Please note that the mud cap is not a load bearing surface and additional material should be placed into the mud cap to bear the appropriate traffic loads.

**REMARQUE :** notez que le capuchon à boue ne peut supporter aucune charge et que des matériaux supplémentaires doivent être placés à l'intérieur de celui-ci afin qu'il puisse supporter les volumes de trafic adéquats.

**Nota:** Tenga en cuenta que la tapa para lodos no es una superficie diseñada para soportar cargas y debe colocarse otro material en esta para que soporte las debidas cargas del tránsito.

**8** Locate and pull wires and cables for electrical and data/communications. Components have been omitted from the drawing for viewing purposes). Leave additional cable for future servicing of electrical and data components. If the excess electrical cable is too rigid to wind back down into the floor box, splice the main feed cables to a flexible type wire like diesel locomotive cable or similar with at least a 90 degree rating, before connecting the wire to the distribution blocks. Ensure the splice connection is made with a watertight seal.

Positionnez et tirez les câbles électriques et de données/ de communication (certains composants ne figurent pas sur les schémas afin d'avoir une meilleure visibilité). Laissez des câbles supplémentaires pour une maintenance ultérieure des composants électriques et de données. Si l'excès de câble est trop rigide pour s'enrouler à l'intérieur de la boîte de sol, joignez les câbles d'alimentation principaux à un câble flexible au moyen d'une épissure, tel qu'un câble de locomotive diesel ou équivalent, avec au moins 90 degrés de flexibilité, avant de relier le câble aux blocs répartiteurs. Assurez-vous que l'épissure de raccordement s'effectue au moyen d'un joint étanche.

Encuentre los cables de las comunicaciones eléctricas y de datos, y tiéndalos. Se omitieron los componentes en el plano para mejorar la visibilidad. Deje un poco de cable extra en caso de que más adelante deba realizar el mantenimiento de los componentes eléctricos y de datos. Si el cable de electricidad que sobra es demasiado rígido para enrollarlo y colocarlo dentro de la caja de piso, empalme los cables de alimentación principal con un tipo de cable flexible, como el cable de locomotora diésel o similar con una capacidad nominal mínima de 90 grados, antes de conectar el cable a los bloques de distribución. Asegúrese de que la conexión del empalme se haga con un sello impermeable.

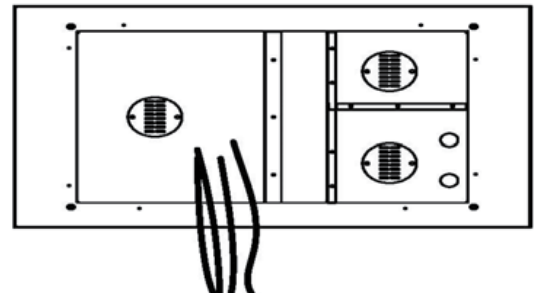

# 9

(Install Power Panel A1) Hook up power wires to Terminal Block as shown. All power in the electrical cables leading to the floor boxes must be turned off and locked out at the main panel to prevent injury or death to personnel. Install and terminate the main feed electrical cables to the terminal distribution blocks. Place power unit in enclosure.

(Installez le tableau de distribution de puissance A1) Branchez les câbles d'alimentation au bornier come indiqué. L'ensemble de l'alimentation des câbles électriques conduisant aux boîtes de sol doit être coupée et verrouillée au panneau principal afin d'éviter tout risque de blessure ou d'accident mortel pour le personnel. Installez et raccordez les câbles électriques d'alimentation principale aux blocs de jonction de distribution. Placez l'unité d'alimentation dans le boîtier.

(Instale el panel de alimentación A1) Conecte los cables de alimentación al bloque de terminales, como se muestra. Toda la energía de los cables de electricidad dirigida a las cajas de piso debe interrumpirse y bloquearse en el panel principal para evitar que el personal sufra lesiones o, incluso, la muerte. Instale los cables de electricidad de la alimentación principal y colóquelos en los bloques de distribución terminales. Coloque la unidad de alimentación en un receptáculo.

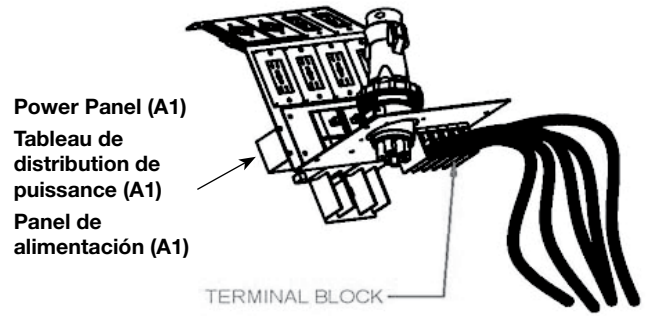

# 10

Install cover assembly using supplied 1/4-20 bolt & washer.

Installez le couvercle à l'aide du boulon et de la rondelle 1/4-20 fournis.

Instale el conjunto de cubierta con el perno y la arandela de 1/4-20 suministrados.

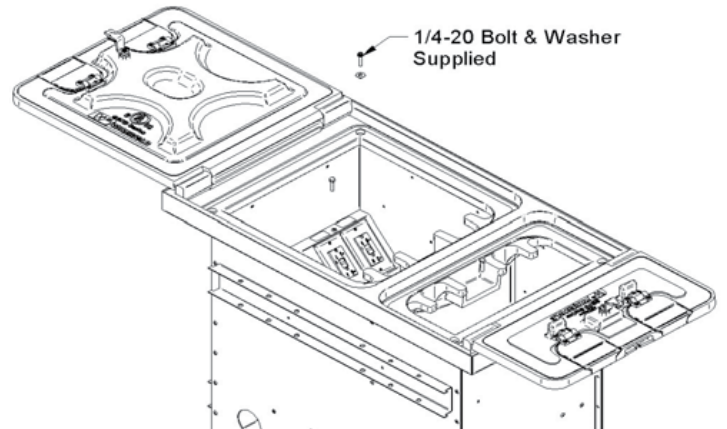

# 11

Install carpet if applicable.  
Mettez la moquette en place si nécessaire.  
Coloque la alfombra si corresponde.

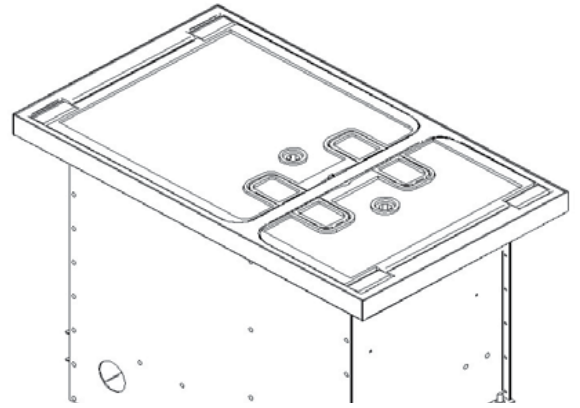

---

No: 1 011 529 0613

 **legrand**<sup>®</sup>

© Copyright 2013 Legrand All Rights Reserved.  
© Copyright 2013 Tous droits réservés Legrand.  
© Copyright 2013 Legrand Todos los derechos reservados.

860.233.6251  
1.877.BY.LEGRAND  
[www.legrand.us](http://www.legrand.us)  
[www.legrand.ca](http://www.legrand.ca)

