



Wiremold®
Evolution™ Series Fire Classified Floor Boxes
Série Evolution™ Boîtes de sol ignifuges
Cajas de pisos de la Serie Evolution™ a prueba de incendios

No: 10113770 – 0415

Installation Instructions • Notice d'Installation • Instrucciones de Instalación

Catalog Number(s) • Numéro(s) de Catalogue • Número(s) de Catálogo:

Floor Boxes: • Boîtes de sol : • Cajas para piso: EFB45S-FC, EFB45S-FC12, EFB45S-FC22

Covers: • Couvertres : • Cubiertas: EFB45BT Series, EFB45CT Series

Floor Structure: Concrete • Structure du sol : béton • Estructura del piso: hormigón

Floor Surface: Carpet, Tile, Wood, Concrete, and Terrazzo

Surface du sol : moquette, carrelage, plancher, béton et terrazzo

Superficie del piso: alfombra, baldosa, madera, hormigón y terrazo

Country of Origin • Pays d'origine • País de origen: Made in USA • Fabriqué au USA • Hecho en USA

IMPORTANT:

Please read all instructions before beginning installation

Legrand electrical systems conform to and should be properly grounded in compliance with requirements of the current National Electrical Code or codes administered by local authorities.

All electrical products may present a possible shock or fire hazard if improperly installed or used. Legrand electrical products may bear the mark of a Nationally Recognized Testing Laboratory and should be installed in conformance with current local and/or the National Electrical Code.

IMPORTANT :

VEUILLEZ LIRE L'ENSEMBLE DES INSTRUCTIONS AVANT DE COMMENCER L'INSTALLATION.

Les systèmes électriques Legrand sont conformes au Code National de l'électricité (National Electrical Code) ou aux codes locaux en vigueur et doivent être mis à la terre conformément à ces codes.

Tous les produits électriques peuvent présenter un risque d'électrocution ou d'incendie s'ils ne sont pas installés ou utilisés correctement. Les produits électriques Legrand peuvent porter la marque d'un laboratoire reconnu et doivent être installés conformément au Code national de l'électricité et/ou aux codes locaux en vigueur.

IMPORTANTE:

Lea todas las instrucciones antes de comenzar la instalación.

Los sistemas eléctricos Legrand cumplen con los requisitos del Código Eléctrico Nacional (National Electrical Code, NEC) actual o con los códigos impuestos por las autoridades locales y deben conectarse a tierra consecuentemente.

Todos los productos eléctricos pueden presentar un riesgo de descarga o incendio si se los instala o utiliza incorrectamente. Los productos eléctricos Legrand pueden llevar la marca de un laboratorio de pruebas reconocido a nivel nacional y se deben instalar conforme al código local en vigencia o al Código Eléctrico Nacional.

EFB45S-FC

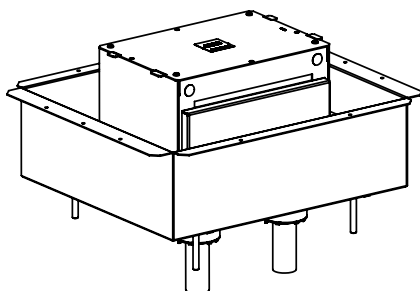

EFB45S-FC12

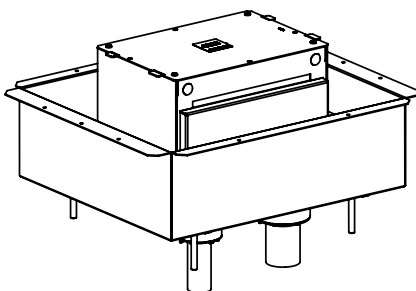

EFB45S-FC22

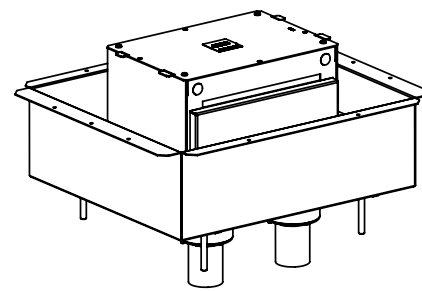

1

Cut opening into decking surface. Ensure that opening dimensions are approximately 16 7/16" x 18 3/4" [418mm x 476mm] as shown below.

Découpez une ouverture dans la surface du plancher. Assurez-vous que les dimensions d'ouverture sont d'environ 418 mm x 476 mm [16 7/16 po x 18 3/4 po] comme indiqué ci-dessous.

Corte la apertura en la superficie de la cubierta. Asegúrese de que las dimensiones de apertura sean de aproximadamente 16 7/16 in x 18 3/4 in (418 mm x 476 mm).

NOTE: Consult Structural Engineer before making any cuts into decking. Add additional supports as directed by Structural Engineer.

REMARQUE : Consultez un ingénieur en construction avant d'effectuer une découpe dans le plancher. Ajoutez des supports supplémentaires selon les directives de l'ingénieur en construction.

NOTA: Consulte con un ingeniero de estructuras antes de realizar los cortes en la cubierta. Agregue soportes adicionales según lo indique el ingeniero de estructuras.

Steel Deck (Corrugated) Plancher en acier (ondulé) Cubierta de acero (corrugada)

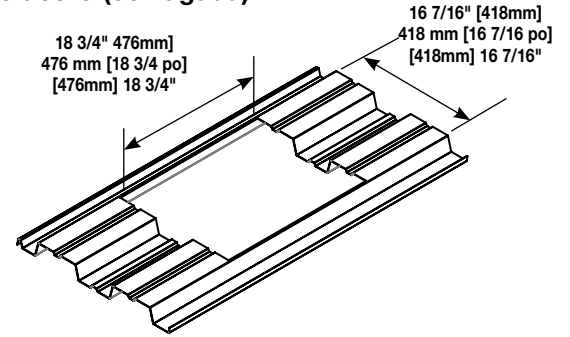

Plywood Deck Plancher en contreplaqué Cubierta de madera terciada

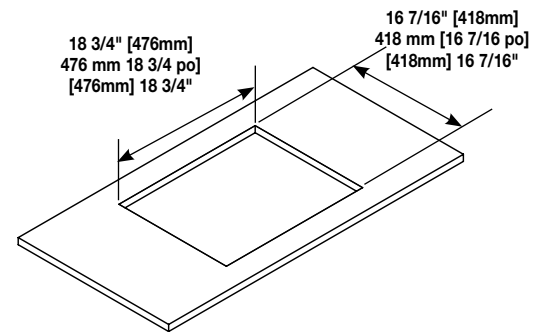

Center Line
Ligne centrale
Línea central

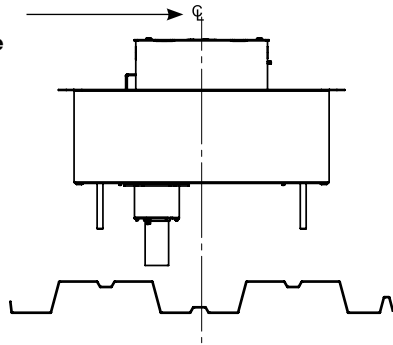

NOTE: Make sure center line of box aligns with the center of the deck trough as shown before cutting the opening.

REMARQUE : Assurez-vous que la ligne centrale de la boîte est alignée avec le centre du creux du plancher comme illustré avant de découper l'ouverture.

NOTA: Asegúrese de que la línea central de la caja quede alineada con el centro del canal de la cubierta como se muestra en la figura antes de cortar la apertura.

View of correctly installed box on decking
Illustration d'une boîte correctement installée sur un plancher
Vista de una caja instalada correctamente en la cubierta

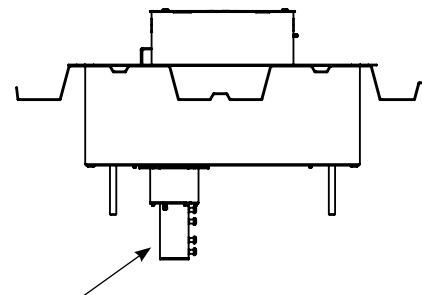

NOTE: Attach provided conduit caps on all unused feeds as shown.

REMARQUE : Posez les capuchons de conduit fournis sur tous les conduits d'alimentation non utilisés comme illustré.

NOTA: Conecte las tapas para conductos suministradas en todos los orificios de alimentación no utilizados como se muestra en la figura.

2

Hammer over the screw tabs as shown to steel decking. Secure pan to decking surface with screws or by seam welding.

Donnez un coup de marteau sur les languettes de la vis comme indiqué sur le plancher en acier. Fixez le plateau sur la surface du plancher à l'aide de vis ou d'un soudage continu.

Martille sobre las pestañas de los tornillos tal como se muestra para lograr una cubierta de acero. Asegure la placa a la superficie de la cubierta con tornillos o mediante soldadura continua.

Steel Deck Plancher en acier Cubierta de acero

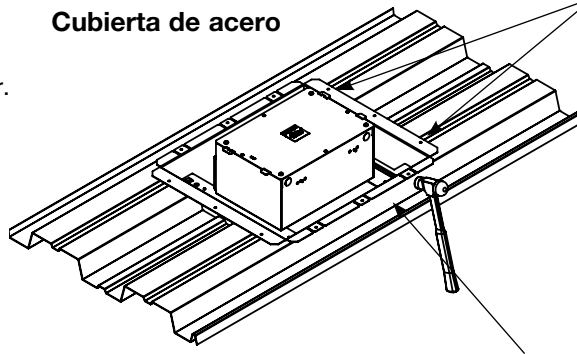

Attach flange to Deck with screws (not included) or weld. Repeat on opposite side.

Fixez la bride sur le plancher à l'aide de vis (non incluses) ou d'une soudure. Répétez sur le côté opposé.

Conecte la brida a la cubierta con tornillos (no incluidos) o mediante soldadura. Repita los pasos en el lado opuesto.

Plywood Deck Plancher en contreplaqué Cubierta de madera terciada

Attach flange to plywood with screws as needed to secure box during pour.

Fixez la bride sur le contreplaqué à l'aide de vis, en fonction des besoins, pour maintenir la boîte durant la pose de la chape.

Conecte la brida a la madera terciada con los tornillos necesarios para asegurar la caja durante el volcado.

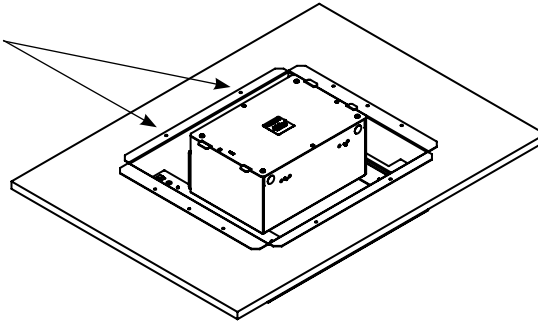

Hammer down tabs and attach to Deck with screws (not included) or weld. Eight tabs provided.

Donnez un coup de marteau sur les languettes et fixez la bride sur le plancher à l'aide de vis (non incluses) ou d'un soudage. Huit languettes fournies.

Martille las pestañas y únalas a la cubierta con los tornillos (no se incluyen) o bien utilice una soldadura. Se incluyen ocho pestañas.

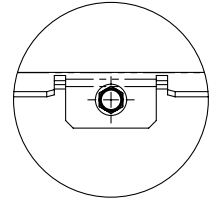

3

All boxes factory shipped at 3 1/4" [83mm], the minimum pour adjustment height for a two-hour fire rating. For pours, greater than or less than 3 1/4" [83mm], adjust height by using screw to get the desired pour height. See chart "Fire Classification Ranges & Minimum Thickness" for pour heights and fire ratings.

Toutes les boîtes sorties d'usine sont de 83 mm (3 1/4 po), la hauteur minimum de la chape pour une résistance au feu de 2 heures. Pour les chapes supérieures ou inférieures à 83 mm (3 1/4 po), réglez la hauteur à l'aide d'une vis pour obtenir la hauteur de chape souhaitée. Voir le tableau « Classification ignifuge et épaisseur minimum » pour les hauteurs de chape et les classements feu.

Todas las cajas se envían de fábrica con 83 mm (3 1/4 pulg.), que es la altura de ajuste mínimo de volcados para una clasificación contra incendios de dos horas. Para los volcados, superiores o menores a 83 mm (3 1/4 pulg.), ajuste la altura utilizando un tornillo para obtener la altura de vaciado que desee. Consulte el gráfico "Rangos de clasificación de incendio y espesores mínimos" para ver las alturas de volcado y las calificaciones de incendio.

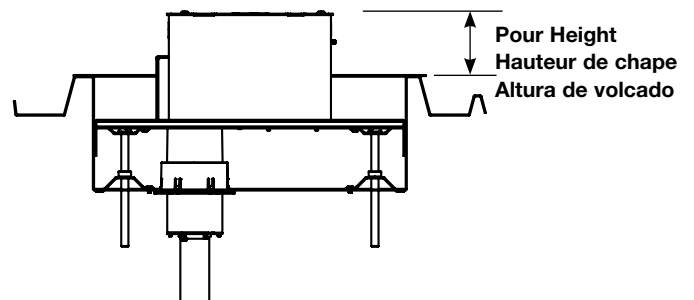
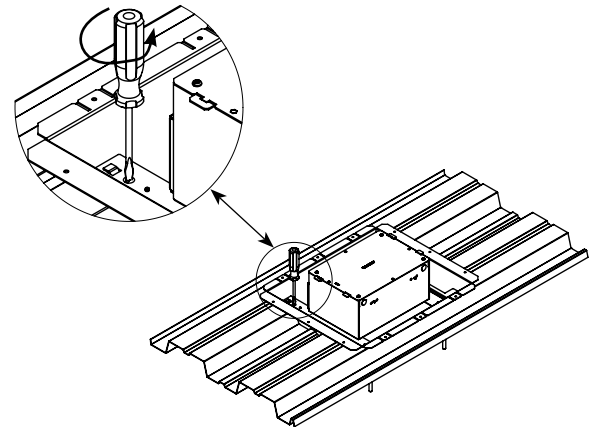

PRE-POUR BOX ADJUSTMENT RANGES

CLASSIFICATION HOUR RATING	CATALOG NUMBER	MINIMUM POUR HEIGHT	MAXIMUM POUR HEIGHT
1, 1 1/2, 2	EFB4S-FC	2" [51mm]	5 1/4" [133mm]
1, 1 1/2, 2, 3	EFB45S-FC12	2" [51mm]	6 1/2" [165mm]
1, 1 1/2, 2, 3	EFB45S-FC22	2" [51mm]	6 1/2" [165mm]

PLAGES DE RÉGLAGE DE LA BOÎTE AVANT POSE DE LA CHAPE

CLASSIFICATION IGNIFUGE EN HEURES	NUMÉRO DE CATALOGUE	MAXIMUM HAUTEUR DE CHAPE	MINIMUM HAUTEUR DE CHAPE
1, 1 1/2, 2	EFB45S-FC	(2 po) 51 mm	[5 1/4 po] 133 mm
1, 1 1/2, 2, 3	EFB45S-FC12	(2 po) 51 mm	[6 1/2 po] 165 mm
1, 1 1/2, 2, 3	EFB45S-FC22	(2 po) 51 mm	[6 1/2 po] 165 mm

RANGO DE AJUSTE DE LA CAJA PREVIO AL VOLCADO

CLASIFICACIÓN IGNÍFUGA	NÚMERO DE CATÁLOGO	MÍNIMA ALTURA DE VOLCADO	CARGA ALTURA DE VOLCADO
1, 1 1/2, 2	EFB45S-FC	2" (51 mm)	5 1/4 in (133 mm)
1, 1 1/2, 2, 3	EFB45S-FC12	2" (51 mm)	6 1/2 in (165 mm)
1, 1 1/2, 2, 3	EFB45S-FC22	2" (51 mm)	6 1/2 in (165 mm)

FIRE CLASSIFICATION RANGES & MINIMUM THICKNESS

REINFORCED CONCRETE SLAB (Plywood Decking)				
	MINIMUM THICKNESS FOR FIRE RESISTANCE RATING			
CEMENT TYPE	1 Hour	1 1/2 Hour	2 Hour	3 Hour
Normal Weight	3 1/2" [89mm]	4 5/16" [109mm]	5" [127mm]	6 3/16" [158mm]
Lightweight	2 1/2" [64mm]	3 1/8" [79mm]	3 5/8" [91mm]	4 7/16" [112mm]

CORRUGATED DECKING				
	MINIMUM THICKNESS FOR FIRE RESISTANCE RATING			
CEMENT TYPE	1 Hour	1 1/2 Hour	2 Hour	3 Hour
Normal Weight	3 1/2" [89mm]	4" [102mm]	4 1/2" [114mm]	5 1/5" [133mm]
Lightweight	2 5/8" [67mm]	3" [76mm]	3 1/4" [83mm]	4 3/16" [106mm]

CLASSIFICATION DE RÉACTION AU FEU ET ÉPAISSEUR MINIMUM

DALLE DE BÉTON ARMÉ (plancher en contreplaqué)				
	ÉPAISSEUR MINIMUM POUR LE DEGRÉ DE RÉSISTANCE AU FEU			
TYPE DE CIMENT	1 heure	1 heure et demie	2 heures	3 heures
Poids normal	89 mm [3 1/2 po]	109 mm [4 5/16 po]	127 mm [5 po]	158 mm [6 3/16 po]
Poids léger	64 mm [2 1/2 po]	79 mm [3 1/8 po]	91 mm [3 5/8 po]	112 mm [4 7/16 po]

PLANCHER ONDULÉ				
	ÉPAISSEUR MINIMUM POUR LE DEGRÉ DE RÉSISTANCE AU FEU			
TYPE DE CIMENT	1 heure	1 heure et demie	2 heures	3 heures
Poids normal	89 mm [3 1/2 po]	102 mm [4 po]	114 mm [4 1/2 po]	133 mm [5 1/5 po]
Poids léger	67 mm [2 5/8 po]	76 mm [3 po]	83 mm [3 1/4 po]	106 mm [4 3/16 po]

RANGOS DE CLASIFICACIÓN CONTRA INCENDIOS Y GROSOR MÍNIMO

PLACA DE CONCRETO REFORZADO (Revestimiento de madera contrachapada)				
	GROSOR MÍNIMO PARA LA CALIFICACIÓN DE RESISTENCIA AL FUEGO			
TIPO DE CEMENTO	1 hora	1 hora y 1/2	2 horas	3 horas
Peso normal	3 1/2" [89 mm]	4 5/16" [109 mm]	5" [127 mm]	6 3/16" [158 mm]
Peso liviano	2 1/2" [64 mm]	3 1/8" [79 mm]	3 5/8" [91 mm]	4 7/16" [112 mm]

REVESTIMIENTO CORRUGADO				
	GROSOR MÍNIMO PARA LA CALIFICACIÓN DE RESISTENCIA AL FUEGO			
TIPO DE CEMENTO	1 hora	1 hora y 1/2	2 horas	3 horas
Peso normal	3 1/2" [89 mm]	4" [102 mm]	4 1/2" [114 mm]	5 1/5" [133 mm]
Peso liviano	2 5/8" [67 mm]	3" [76 mm]	3 1/4" [83 mm]	4 3/16" [106 mm]

4

Pour concrete into pan. Prior to pour minimize concrete drop through by sealing the pan to decking seams with tape or other methods. Fill pan with concrete. Ensure that concrete completely fills under box by using vibratory tools to get complete fill.

Versez le béton dans le plateau. Avant de verser, minimisez le passage de béton à travers en fermant hermétiquement l'interstice entre le plateau et les joints du plancher à l'aide de ruban ou d'autres méthodes. Remplissez le plateau de béton. Assurez-vous que le béton remplit complètement la partie sous la boîte en utilisant des outils vibrants pour obtenir un remplissage complet.

Vuelque el hormigón en la placa. Antes del volcado, minimice el derrame de hormigón sellando la placa a las uniones de la cubierta con cinta u otros métodos. Llene la placa con hormigón. Asegúrese de que el hormigón se escurra completamente debajo de la caja utilizando herramientas de vibración para obtener un llenado completo.

Taping Example
Exemple de pose de ruban
Ejemplo de colocación de cinta

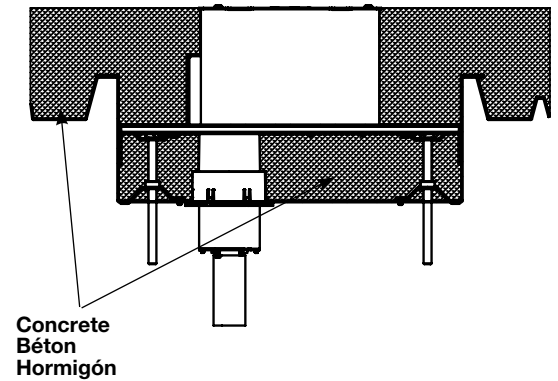
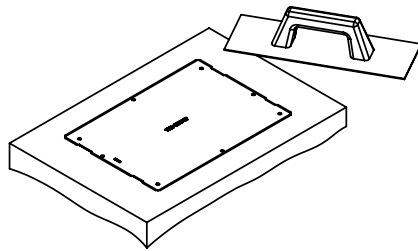
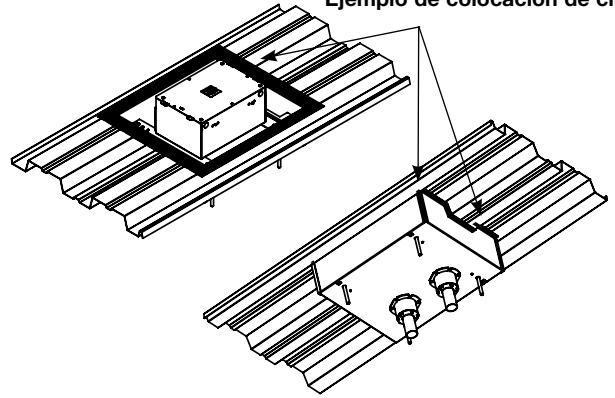

5

When using EFB45-CTR concrete/terrazzo trim ring, the minimum pour height to the top of the trim ring will be increased by 3/8" [10mm]. For flush cover installations, minimum pour height will be 3 5/8" [92mm] for a two-hour floor as shown below as measured from top of decking to the top of the trim ring. For deeper pours, adjust box as noted in Step 3.

Lorsque vous utilisez un anneau de garniture pour béton ou mosaïque EFB45-CTR, la hauteur de chape minimum jusqu'en haut de l'anneau de garniture sera augmentée de 10 mm [3/8 po]. Pour des installations de couvercles affleurant, la hauteur de chape minimum sera de 92 mm [3 5/8 po] pour un sol classé 2 heures (comme indiqué ci-dessous), en partant du haut du plancher jusqu'en haut de l'anneau de garniture. Pour des chapes plus épaisses, réglez la boîte comme indiqué à l'étape 3.

Cuando usa el anillo de compensación de hormigón/terrazo EFB45-CTR, aumentará en 3/8 in (10 mm) la altura mínima de volcado a la parte superior del anillo de compensación. Para la instalación de cubiertas empotradas, se aumentará 3 5/8 in (92 mm) la altura mínima de volcado para un piso de dos horas, tal como se muestra a continuación según se midió desde la parte superior de la cubierta hasta la parte superior del anillo de compensación. Para volcados más profundos, ajuste la caja como se indica en el Paso 3.

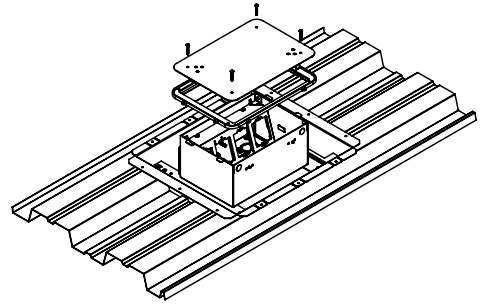

2 Hour 2 heures 2 horas	3 Hour 3 heures 3 horas
-------------------------------	-------------------------------

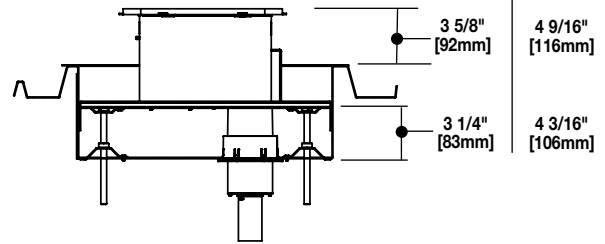

NOTE: EFB45-CTR sold separately.
REMARQUE : EFB45-CTR vendu séparément.
NOTA: EFB45-CTR se vende por separado.

NOTE: Minimum depths shown above based on fire classification rating.
REMARQUE : Les profondeurs minimum indiquées ci-dessus sont basées sur les classifications ignifuges.
NOTA: Las profundidades mínimas anteriores se basan en la clasificación de resistencia a los incendios.

6

If the finished floor is to be terrazzo, remove the protective cover from the box, and install the concrete/terrazzo trim ring kit. See instruction sheet included with trim ring kit.

Si vous devez recouvrir le sol de mosaïque, retirez le couvercle de protection de la boîte et installez le kit d'anneau de garniture pour béton/mosaïque. Reportez-vous à la fiche d'instructions fournie avec le kit d'anneau de garniture.

Si el piso terminado va a ser de terrazo, retire la cubierta protectora de la caja e instale el kit del anillo de compensación de hormigón/terrazo. Consulte la hoja de instrucciones que se incluye con el kit del anillo de compensación.

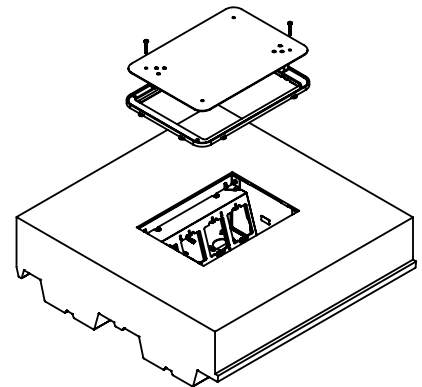

NOTE: EFB45-CTR sold separately.
REMARQUE : EFB45-CTR vendu séparément.
NOTA: EFB45-CTR se vende por separado.

7

Activation. Remove protective cover. Remove wire guide. Remove mounting bracket and pull wires as needed. Remove tunnel as needed to route wires to the other side of box.

Activation. Retirez le couvercle de protection. Retirez le guide de câble. Retirez le support de montage et tirez sur les câbles si nécessaire. Retirez le tunnel si nécessaire pour acheminer les câbles vers le côté opposé de la boîte.

Activación. Quite la cubierta protectora. Quite el pasacable. Quite el soporte de montaje y tire de los cables según sea necesario. Quite el túnel según sea necesario para dirigir los cables al otro lado de la caja.

Remove Protective Cover
Retirez le couvercle de protection
Quite la cubierta protectora

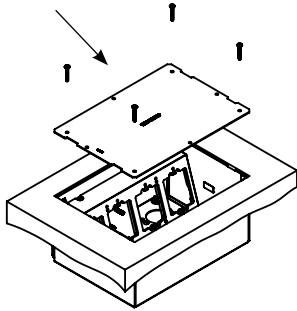

Mounting Bracket
Support de montage
Soporte de montaje

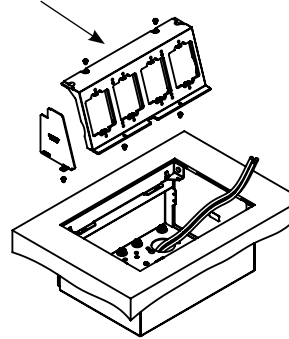

8

4-Gang Box – Accepts standard size device plates
(2 3/4" x 4 1/2" [70mm x 114mm])
Accepts Pass & Seymour® TradeMaster device plates
(2 15/16" x 4 11/16" [75mm x 119mm])

Boîte simple 4 – Accepte les plaques standard
(70 mm x 114 mm [2 3/4 po x 4 1/2 po])
Accepte les plaques Pass & Seymour® TradeMaster
(75 mm x 119 mm [2 15/16 po x 4 11/16 po])

4 Cajas de salidas – admite placas de dispositivos tamaño estándar
2 3/4 in x 4 1/2 in (70 mm x 114 mm)
Admite placas de dispositivos Pass y Seymour®
TradeMaster
2 15/16 in x 4 11/16 in (75 mm x 119 mm)

4-Gang Plate layout
Disposition de la plaque simple 4
4 Plantillas de placa de salida

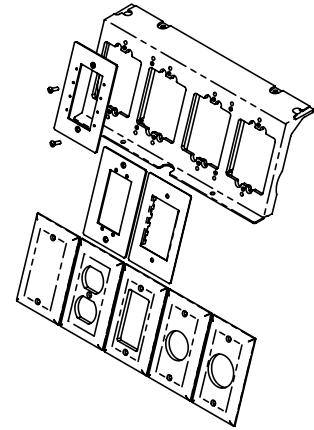

5-Gang Box – Accepts only EFB10 Series Faceplates
Boîte simple 5 - Accepte uniquement les plastrons de série EFB10
5 Cajas de salida – Solo acepta placa frontal serie EFB10

5-Gang Plate layout
Disposition de la plaque simple 5
5 Plantillas de placa de salida

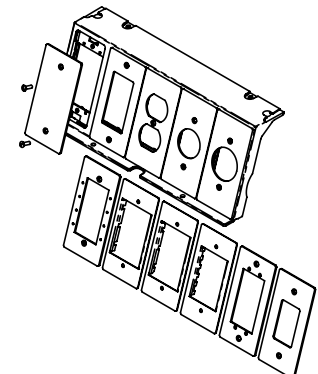

NOTE: Various faceplates are available to accommodate a wide range of devices, colors and styles. (Sold separately.)

REMARQUE : plusieurs plastrons sont compatibles avec une large gamme d'appareils, de couleurs et de styles. (Vendus séparément).

NOTA: Se encuentran disponibles varias placas frontales para alojar una amplia gama de dispositivos, colores y estilos. (Se venden por separado).

9 Formed wire guides are mounted to the inside of the box to help route wires and cables exiting the box. Retainers can be removed by loosening the attachments screws.

Des guide-câbles galbés sont installés à l'intérieur de la boîte pour faire sortir les fils et les câbles de la boîte. Il est possible de retirer ces guides en desserrant les vis de fixation.

Las guías de cable formadas están montadas en el interior de la caja para ayudar a direccionar los cables que salen de la caja. Los retenedores se pueden quitar aflojando los tornillos de fijación.

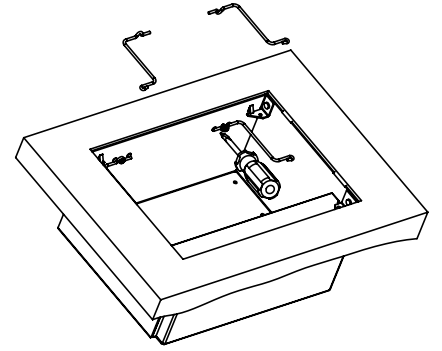

10 Complete installation by attaching an Evolution Series Floor Box Cover (Sold separately) following the installation instructions supplied with the cover.

Terminez l'installation en fixant un couvercle de boîte de sol de la série Evolution (vendu séparément) conformément aux instructions d'installation fournies avec le couvercle.

Complete la instalación conectando una cubierta de la caja de piso de la serie Evolution (se vende por separado) y siguiendo las instrucciones de instalación que se suministran con la cubierta.

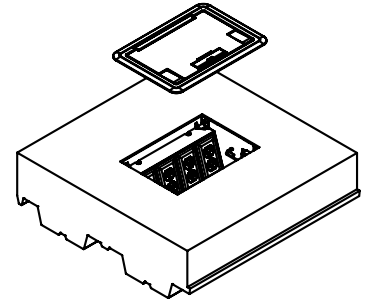

NOTE: Evolution Series Floor Boxes and Covers are UL/cUL Listed for use with raised floors, wood floors, bare concrete, concrete terrazzo, tile and carpet or wood covered concrete floors.

REMARQUE : Les couvercles et boîtes de sol de la série Evolution sont homologués UL/cUL et peuvent être utilisés pour des faux planchers, des planchers en bois, du béton nu, de la mosaïque et des sols en béton recouverts de carrelage, de moquette ou de plancher.

NOTA: las cubiertas y cajas de piso de la serie Evolution cuentan con certificación UL/cUL para el uso con pisos elevados, pisos de madera, hormigón a la vista, terrazo de hormigón, baldosas y alfombras o pisos de hormigón cubiertos con madera.

Outlet Boxes and Fittings Classified for Fire Resistance Wiremold / Legrand (R8209)

Type EFB45-FC, EFB45-FC12, and EFB45-FC22 preset electrical inserts for use with type EFB45CT, EFB45BT, EFB45CTC, and EFB45BTC service fitting covers in 2-hour fire rated D900 series floor-ceiling designs constructed with nominal 2 in. or 3 in. deep fluted steel floor units having nominal 5 in. wide valleys and crests spaced 12 in. OC. The preset electrical inserts are for use with a minimum 3-1/4 in. thickness of structural concrete topping. For use with a max of (30) No. 14 AWG Type THHN conductors. The assembled preset electrical insert with floor plate kit and service activation fitting will not reduce the 2-hour fire rating of the floor assembly when installed in accordance with the installation instructions accompanying the preset electrical insert and when the preset electrical inserts are spaced minimum 2 ft. OC with not more than one unit per 4 sq. ft. of floor area in each span.

Type EFB45-FC12, and EFB45-FC22 preset electrical inserts for use with type EFB45CT, EFB45BT, EFB45CTC, and EFB45BTC service fitting covers in up to 3-hour fire rated D900 series floor-ceiling designs constructed with nominal 2 in. or 3 in. deep fluted steel floor units having nominal 5 in. wide valleys and crests spaced 12 in. OC. The preset electrical inserts are for use with a minimum 3-1/4 in. thickness of structural concrete topping. For use with a max of (30) No. 14 AWG Type THHN conductors. The assembled preset electrical insert with floor plate kit and service activation fitting will not reduce the 3-hour fire rating of the floor assembly when installed in accordance with the installation instructions accompanying the preset electrical insert and when the preset electrical inserts are spaced minimum 2 ft. OC with not more than one unit per 4 sq. ft. of floor area in each span.

Boîtes de sortie et raccords de classe ignifuge Wiremold/Legrand (R8209)

Les boîtes électriques pré-réglées de type EFB45-FC, EFB45-FC12 et EFB45-FC22 sont conçues pour être utilisées avec les couvercles de raccord de service de type EFB45CT, EFB45BT, EFB45CTC et EFB45BTC dans des assemblages plancher-plafond de la série D900 avec classement de résistance au feu de 2 heures, basés sur des unités en acier cannelé d'une profondeur de 2 ou 3 pouces, et des vallées et crêtes de 5 pouces de large espacées de 12 pouces au centre. Les boîtes électriques pré-réglées sont conçues pour être utilisées avec un revêtement structurel en béton d'une épaisseur minimale de 83 mm (3-1/4 po). Pour une utilisation avec un maximum de (30) conducteurs THHN de type AWG 14. Les boîtes électriques pré-réglées assemblées avec un kit de plaque de sol et un raccord d'activation de service ne réduiront pas le classement de résistance au feu de 2 heures de l'ensemble sol si elles sont installées conformément aux consignes d'installation qui accompagnent les boîtes électriques pré-réglées et si les boîtes électriques pré-réglées sont espacées d'un minimum de 0,61 m [2 pi] au centre avec pas plus d'une unité par 0,37 m² [4 pi²] d'aire de sol dans chaque espace.

Les boîtes électriques pré-réglées de type EFB45-FC12 et EFB45-FC22 sont conçues pour être utilisées avec les couvercles de raccord de service de type EFB45CT, EFB45BT, EFB45CTC et EFB45BTC dans des assemblages plancher-plafond de la série D900 avec classement de résistance au feu de 3 heures, basés sur des unités en acier cannelé d'une profondeur de 2 ou 3 pouces, et des vallées et crêtes de 5 pouces de large espacées de 12 pouces au centre. Les boîtes électriques pré-réglées sont conçues pour être utilisées avec un revêtement structurel en béton d'une épaisseur minimale de 83 mm (3-1/4 po). Pour une utilisation avec un maximum de (30) conducteurs THHN de type AWG 14. Les boîtes électriques pré-réglées assemblées avec un kit de plaque de sol et un raccord d'activation de service ne réduiront pas le classement de résistance au feu de 3 heures de l'ensemble sol si elles sont installées conformément aux consignes d'installation qui accompagnent les boîtes électriques pré-réglées et si les boîtes électriques pré-réglées sont espacées d'un minimum de 0,61 m [2 pi] au centre avec pas plus d'une unité par 0,37 m² [4 pi²] d'aire de sol dans chaque espace.

Cajas de salida y accesorios fijos clasificados como aptos para incendios Wiremold/Legrand (R8209)

Injertos eléctricos preconfigurados EFB6S-FC, EFB8S-FC y EFB10S-FC que se utilizarán con las cubiertas tipo EFB610CT, EFB610BT, EFB610CTC y EFB610BTC en diseños de techos y pisos con clasificación de 2 horas de resistencia a los incendios de la Serie D900 construidos a partir de unidades de piso acanaladas de 2 in (50,8 mm) o 3 in (76 mm) de profundidad que tengan valles de 5 in (127 mm) nominales de ancho y crestas a 12 in (305 mm) de distancia. OC. Los injertos eléctricos preconfigurados se deben utilizar con una cobertura mínima de 3 1/4 in (95 mm) de grosor. Para usar con un máximo de (60) conductores tipo THHN de 14 AWG. Las cajas eléctricas preestablecidas armadas con kit de placas para pisos y accesorios de activación de servicio no reducen la calificación nominal para incendios de 2 horas del armado del piso cuando se instalan según las instrucciones de instalación adjuntas a la caja eléctrica preestablecida y cuando la caja eléctrica preestablecida se encuentra a una distancia mínima de 2 ft OC (0,61 m) entre los centros con no más de una unidad cada 4 ft² (0,37 m²) del área del piso en cada placa.

Los injertos eléctricos EFB45-FC, EFB45-FC12 y EFB45-FC22 para usar con cubiertas de ajuste de servicio EFB45CT, EFB45BT, EFB45CTC y EFB45BTC en hasta 3 horas de clasificación contra incendios y diseños de pisos-techos construidos con unidades de piso/de techo construidas con dos unidades de techos y pisos que tienen valles y crestas de 5 in (127 mm) de ancho y crestas de 12 in (305 mm). OC. Los injertos eléctricos preconfigurados se deben utilizar con una cobertura mínima de 3 1/4 in (95 mm) de grosor. Para usar con un máximo de (30) conductores tipo THHN de 14 AWG. Las cajas eléctricas preestablecidas armadas con kit de placas para pisos y accesorios de activación de servicio no reducen la calificación nominal para incendios de 2 horas del armado del piso cuando se instalan según las instrucciones de instalación adjuntas a la caja eléctrica preestablecida y cuando la caja eléctrica preestablecida se encuentra a una distancia mínima de 2 ft OC (0,61 m) entre los centros con no más de una unidad cada 4 ft² (0,37 m²) del área del piso en cada placa.

No: 1013770 0415



860.233.6251
1.877.BY.LEGRAND
www.legrand.us
www.legrand.ca

© Copyright 2014 Legrand All Rights Reserved.
© Copyright 2014 Tous droits réservés Legrand.
© Copyright 2014 Legrand Todos los derechos reservados.

