



WIREMOLD®

Electric Vehicle AC Charger

Chargeur CA pour véhicules électriques

Cargador de CA para vehículos eléctricos

No: 1028397_RE_0625

Installation Instructions • Notice d'Installation • Instrucciones de Instalación

Catalog Number(s) • Numéro(s) de catalogue • Número(s) de catálogo:
LNA-EVC1-48-SV1 and LNA-EVC1-48-SV2 Series

Country of Origin • Pays d'origine • País de origen: Made in China • Fabriqué aux Chine • Hecho en China

IMPORTANT:

Please read all instructions before beginning installation

Legrand electrical systems conform to and should be properly grounded in compliance with requirements of the current National Electrical Code or codes administered by local authorities.

All electrical products may present a possible shock or fire hazard if improperly installed or used. Legrand electrical products may bear the mark of a Nationally Recognized Testing Laboratory and should be installed in conformance with current local and/or the National Electrical Code.

IMPORTANT :

Veuillez lire l'ensemble des instructions avant de commencer l'installation.

Les systèmes électriques Legrand sont conformes au Code National de l'électricité (National Electrical Code) ou aux codes locaux en vigueur et doivent être mis à la terre conformément à ces codes.

Tous les produits électriques peuvent présenter un risque d'électrocution ou d'incendie s'ils ne sont pas installés ou utilisés correctement. Les produits électriques Legrand peuvent porter la marque d'un laboratoire reconnu et doivent être installés conformément au Code national de l'électricité et/ou aux codes locaux en vigueur.

IMPORTANTE:

Lea todas las instrucciones antes de comenzar la instalación.

Los sistemas eléctricos Legrand cumplen con los requisitos del Código Eléctrico Nacional (National Electrical Code, NEC) actual o con los códigos impuestos por las autoridades locales y deben conectarse a tierra consecuentemente.

Todos los productos eléctricos pueden presentar un riesgo de descarga o incendio si se los instala o utiliza incorrectamente. Los productos eléctricos Legrand pueden llevar la marca de un laboratorio de pruebas reconocido a nivel nacional y se deben instalar conforme al código local en vigencia o al Código Eléctrico Nacional.

IMPORTANT SAFETY INSTRUCTIONS

WARNING – This manual contains important instructions for Models: LNA-EVC1-48-SV1 and LNA-EVC1-48-SV2 series that shall be followed during installation, operation and maintenance of the unit.

1. Read all the instructions before using this product.
2. This device should be supervised when used around children.
3. Do not put fingers into the electric vehicle connector.
4. Do not use this product if the supply conductors or EV cable is frayed, has broken insulation, or any other signs of damage.
5. Do not use this product if the enclosure or the EV connector is broken, cracked, open, or shows any other indication of damage.
6. To reduce the risk of fire, connect only to a circuit provided branch circuit over-current protection in accordance with the CSA C22.1–15 Canadian Electrical Code, Part 1 (Canada) or NOM-001-SEDE Electrical installations (utility) (Mexico) or ANSI / NFPA 70 National Electrical Code (USA).

Circuit Breaker Options table

Output Amperage (A)	16A	32A	40A	48A
Circuit Breaker Options (A)	20A	40A	50A	60A

7. To avoid a risk of fire or electric shock, do not use this device with an extension cord.
8. THE SUITABILITY OF THE USE OF FLEXIBLE CORD IN ACCORDANCE WITH CE CODE, PART I, RULE 4-012, IS TO BE DETERMINED BY THE LOCAL INSPECTION AUTHORITY HAVING JURISDICTION.
9. Risk of electric shock. Do not remove cover or attempt to open the enclosure. No user serviceable parts inside. Refer servicing to qualified service personnel.

CONSIGNES DE SÉCURITÉ IMPORTANTES

AVERTISSEMENT – Ce manuel contient des instructions importantes pour les modèles : série LNA-EVC1-48-SV1 un LNA-EVC1-48-SV2 qui doit être suivie pendant l'installation, le fonctionnement et la maintenance de l'unité.

1. Lisez toutes les instructions avant d'utiliser ce produit.
2. Cet appareil doit être surveillé lorsqu'il est utilisé à proximité d'enfants.
3. Ne pas mettre les doigts dans le connecteur du véhicule électrique.
4. Ne pas utiliser ce produit si les conducteurs d'alimentation ou le câblage VÉ est endommagé, si l'isolant est brisé ou pour tout autre signe de dommage.
5. N'utilisez pas ce produit si le boîtier ou le connecteur EV est cassé, fissuré, ouvert ou montre toute autre indication de dommage.
6. Pour réduire les risques d'incendie, ne connecter qu'à un circuit protection contre les surintensités des circuits de dérivation conformément à la norme canadienne CSA C22.1-15 Code électrique, partie 1 (Canada) ou NOM-001-SEDE Installations électriques (service public) (Mexique) ou ANSI / NFPA 70 National Electrical Code (États-Unis).

Tableau des options de coupe-circuit

Intensité de sortie (A)	16A	32A	40A	48A
Options de coupe-circuit (A)	20A	40A	50A	60A

7. Pour éviter tout risque d'incendie ou de choc électrique, n'utilisez pas cet appareil avec une rallonge.
8. L'ADÉQUATION DE L'UTILISATION DU CORDON FLEXIBLE SELON LE CODE CE, LA PARTIE I, RÈGLE 4-012, DOIT ÊTRE DÉTERMINÉE PAR L'AUTORITÉ LOCALE D'INSPECTION AYANT JURIDICTION.
9. Risque de choc électrique. Ne retirez pas le couvercle et n'essayez pas d'ouvrir le boîtier. Aucun utilisateur pièces réparables à l'intérieur. Confiez l'entretien à un personnel d'entretien qualifié.

INSTRUCCIONES IMPORTANTES DE SEGURIDAD

ADVERTENCIA Este manual contiene instrucciones importantes para los modelos: LNA-EVC1-48-SV1 y LNA-EVC1-48-SV2 que deben seguirse durante la instalación, uso y mantenimiento de la unidad.

1. Lea todas las instrucciones antes de utilizar este producto.
2. Este dispositivo debe ser supervisado cuando se utiliza en la proximidad de menores de edad.
3. No introduzca los dedos en el conector del vehículo eléctrico.
4. No utilice este producto si los conductores de alimentación o el cable del VE está deshilachado, tiene el aislamiento en mal estado o cualquier otro signo de daño.
5. No utilice este producto si la carcasa o el conector del VE están en mal estado, agrietados, abiertos o muestran cualquier otro indicio de daño.
6. Para reducir el riesgo de incendios, solo conecte a un circuito provisto de un sistema de protección contra sobrecorriente que cumpla con las normas del Código Eléctrico Canadiense CSA C22.1-15, Parte 1 (Canadá) o la norma NOM-001-SEDE sobre Instalaciones eléctricas (servicio público) (México) o las normas del Código Eléctrico Nacional ANSI / NFPA 70 (Estados Unidos).

Tabla de opciones de disyuntores

Amperaje de salida (A)	16A	32A	40A	48A
Opciones de disyuntores (A)	20A	40A	50A	60A

7. Para evitar el riesgo de incendios o descargas eléctricas, no utilice este aparato con un cable de extensión.
8. LA IDONEIDAD DEL USO DEL CABLE FLEXIBLE EN VIRTUD DEL CÓDIGO CE, PARTE I, REGLA 4-012, DEBE SER DETERMINADA POR LA AUTORIDAD LOCAL DE INSPECCIÓN QUE TENGA LA JURISDICCIÓN.
9. Riesgo de descarga eléctrica. No quite la tapa ni intente abrir la carcasa. No contiene piezas que pueda reparar el usuario. Consulte con un técnico calificado para llevar a cabo los trabajos de mantenimiento.

This device complies with part 15 of the FCC Rules. Operation is subject to the following two conditions: (1) This device may not cause harmful interference, and (2) this device must accept any interference received, including interference that may cause undesired operation.

Warning: Changes or modifications to this unit not expressly approved by the party responsible for compliance could void the user's authority to operate the equipment.

NOTE: This equipment has been tested and found to comply with the limits for a Class A digital device, pursuant to Part 15 of the FCC Rules. These limits are designed to provide reasonable protection against harmful interference in a residential installation.

This equipment generates, uses, and can radiate radio frequency energy and, if not installed and used in accordance with the instructions, may cause harmful interference to radio communications. However, there is

no guarantee that interference will not occur in a particular installation. If this equipment does cause harmful interference to radio or television reception, which can be determined by turning the equipment off and on, the user is encouraged to try to correct the interference by one or more of the following measures:

- Reorient or relocate the receiving antenna.
- Increase the separation between the equipment and receiver.
- Connect the equipment into an outlet on a circuit different from that to which the receiver is connected.
- Consult the dealer or an experienced radio TV technician for help.

FCC ID: O73-ACEVC

Contains FCC ID: XMR201909EC25AFX

To satisfy FCC RF exposure requirements, a separation distance of 20cm or more should be

maintained between the antenna of this device and persons during device operation. To ensure compliance, operations at closer than this distance is not recommended.

IC: 10271A-ACEVC

HVIN: LNA-EVC1-48-SV1

Contains IC: 10224A-2019EC25AFX

INDUSTRY CANADA – This device contains licence-exempt transmitter(s)/receiver(s) that comply with Innovation, Science and Economic Development Canada's licence-exempt RSS(s). Operation is subject to the following two conditions:

1. This device may not cause interference.
2. This device must accept any interference, including interference that may cause undesired operation of the device.

Caution: To maintain compliance with the Canada's RF exposure guidelines, place the unit at least 10 cm (4in) from nearby persons.

Cet appareil est conforme à la section 15 des règles de la FCC. L'opération est soumise aux deux conditions suivantes : (1) cet appareil ne doit pas causer d'interférences nuisibles, et (2) cet appareil doit accepter toute interférence reçue, y compris les interférences pouvant entraîner un fonctionnement indésirable.

Avertissement : Tous changements ou modifications apportés à cet appareil, qui ne sont pas expressément approuvés par la partie responsable de la conformité, sont susceptibles d'annuler l'autorisation d'utilisation de cet équipement.

REMARQUE : Cet équipement a été testé et déclaré conforme aux limites imposées aux appareils numériques de classe A, conformément à la partie 15 des règles FCC. Ces limites sont destinées à assurer une protection raisonnable contre les interférences nuisibles dans une installation résidentielle. Cet équipement génère, utilise et peut émettre de l'énergie radioélectrique et, s'il n'est pas installé et utilisé conformément aux instructions, risque de causer des interférences nuisibles aux communications radio. Toutefois, il n'y

a aucune garantie que des interférences ne se produiront pas dans une installation particulière. Si cet équipement provoque des interférences nuisibles à la réception radio ou télévision, ce qui peut être déterminé en mettant l'équipement hors et sous tension, il est conseillé à l'utilisateur d'essayer de corriger ces interférences en prenant l'une ou plusieurs des mesures suivantes :

- Réorienter ou déplacer l'antenne de réception.
- Augmenter la distance entre l'équipement et le récepteur.
- Connecter l'équipement à une prise sur un circuit différent de celui sur lequel le récepteur est branché.
- Consulter le revendeur ou un technicien radio TV / télévision qualifié pour obtenir de l'aide.

FCC ID: O73-ACEVC

Contient FCC ID: XMR201909EC25AFX

Afin de respecter la conformité aux exigences en matière d'exposition aux FCC RF, il convient de maintenir une distance de séparation de 20 cm entre l'antenne de l'appareil et

les personnes pendant le fonctionnement de l'appareil. À des fins de conformité, les opérations réalisées à une distance inférieure ne sont pas recommandées.

IC: 10271A-ACEVC

HVIN: LNA-EVC1-48-SV1

Contient IC: 10224A-2019EC25AFX

AVIS DE L'IC : L'émetteur/récepteur exempt de licence contenu dans le présent appareil est conforme aux CNR d'Innovation, Sciences et Développement économique Canada applicables aux appareils radio exempts de licence. L'exploitation est autorisée aux deux conditions suivantes :

- 1) L'appareil ne doit pas produire de brouillage;
- 2) L'appareil doit accepter tout brouillage radioélectrique subi, même si le brouillage est susceptible d'en compromettre le fonctionnement.

Attention : Pour maintenir la conformité avec la Les lignes directrices en matière d'exposition aux RF du Canada, placer l'unité à au moins 10 cm (4in) des personnes à proximité.

Este dispositivo cumple con la parte 15 de las Reglas de la FCC. El funcionamiento está sujeto a las siguientes dos condiciones: (1) Es posible que este dispositivo no cause interferencias dañinas y (2) este dispositivo debe aceptar cualquier interferencia que reciba, incluso la interferencia que pueda causar un funcionamiento no deseado.

Aviso: los cambios o modificaciones a esta unidad no expresamente autorizados por la parte responsable del cumplimiento, pueden revocar la autoridad del usuario para utilizar el equipo.

NOTA: este equipo ha sido probado y se ha determinado que cumple con los límites establecidos para un dispositivo digital de Clase A, en conformidad con la Parte 15 de las Reglas de la FCC (siglas en inglés de la Comisión Federal de Comunicaciones). Estos límites están concebidos para proporcionar protección razonable contra la interferencia perjudicial para las instalaciones residenciales. Este equipo genera, usa y puede irradiar energía de radiofrecuencia y, si no se instala y utiliza de conformidad con las instrucciones, puede causar interferencia perjudicial para las comunicaciones de radio. Sin embargo, no se

garantiza que la interferencia no ocurrirá en una instalación especial. Si este equipo causase interferencia perjudicial para la recepción de radio o televisión, que puede determinarse apagando y encendiendo el equipo, se exhorta al usuario a tratar de corregir la interferencia aplicando una o varias de las siguientes medidas:

- Cambiando la orientación o ubicación de la antena de recepción.
- Incrementando la separación entre el equipo y el receptor.
- Conectando el equipo en un tomacorriente de un circuito diferente al que esté conectado el receptor.
- Consultando con el distribuidor o con un técnico de radio y TV experimentado y solicitándole ayuda.

FCC ID: O73-ACEVC

Contiene la ID de la FCC: XMR201909EC25AFX

Para cumplir los requisitos de exposición a la RF de la FCC, cuando este dispositivo esté funcionando, ha de mantenerse una distancia mínima de separación de 20 cm entre la antena del dispositivo y las personas. Para garantizar

el cumplimiento, no se recomienda usar este dispositivo a una distancia inferior a la recomendada.

IC: 10271A-ACEVC

HVIN: LNA-EVC1-48-SV1

Contiene IC: 10224A-2019EC25AFX

AVISO DE IC: Este dispositivo contiene transmisores/receptores exentos de licencia que cumplen con las especificaciones de las normas de equipos radioeléctricos (RSS) exentos de licencia del ISED (Innovation, Science and Economic Development Canada). Su uso está sujeto a las dos condiciones siguientes:

1. Este dispositivo no debe provocar interferencias.
2. Este dispositivo debe aceptar cualquier interferencia, incluidas las interferencias que puedan alterar su funcionamiento de forma no deseada..

Precaución: Para mantener conformidad con las directrices de exposición de RF de Canadá, coloque la unidad al menos 10 cm (4in) de las personas cercanas.

BASIC INTERFACE
INTERFACE BASIQUE
INTERFAZ BÁSICA

LED Light Indication
 Voyant lumineux
 Indicación luminosa
 de LED

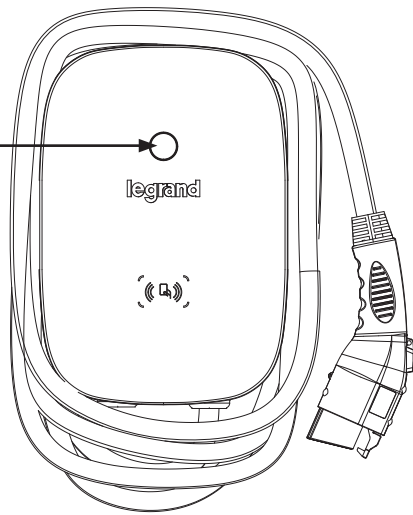

SAE J1772 AC
 Charging Connector
 Connecteur
 de charge CA
 SAE J1772
 Conector de carga
 de CA SAE J1772

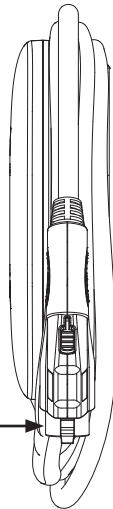

Rear Notch
 Encoche arrière
 Muesca posterior

AC Power Inlet
 Arrivée
 d'alimentation CA
 Entrada de
 corriente CA

Charging Cable Inlet
 Arrivée câble
 de charge
 Entrada de
 cable de carga

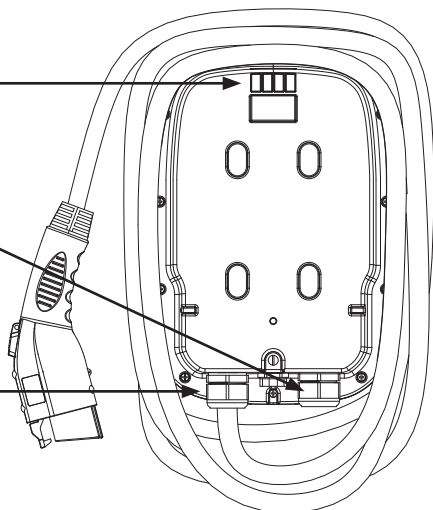

DIMENSIONS
DIMENSIONS
DIMENSIONES

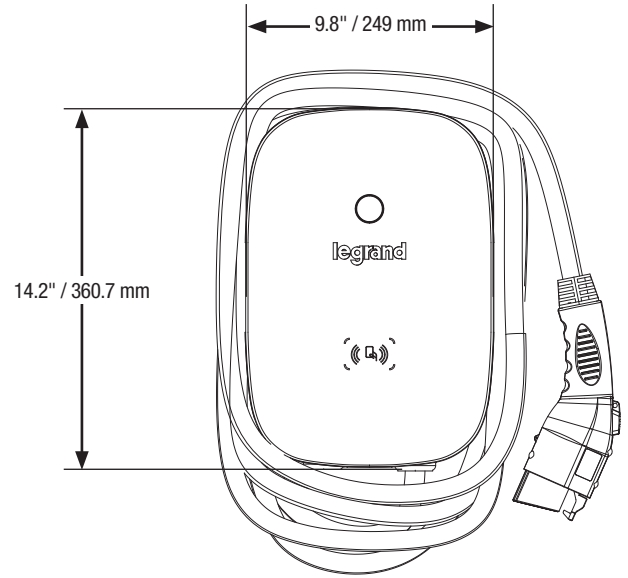

3.9" / 99 mm

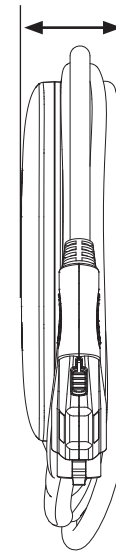

2.83" / 71.9 mm

4.8" / 121.9 mm

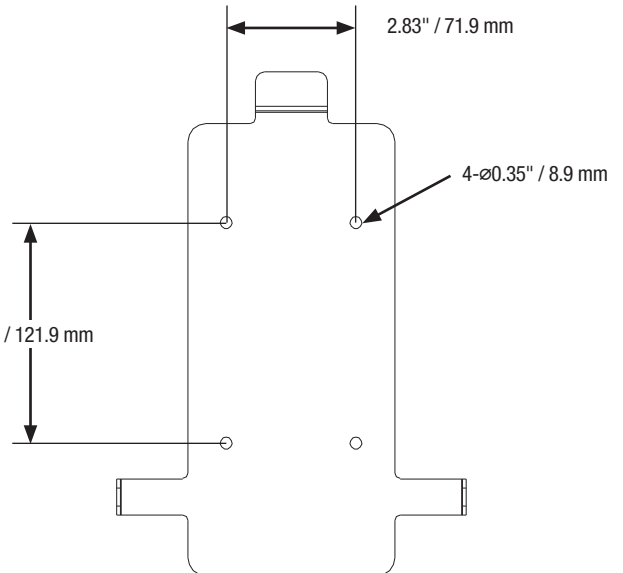

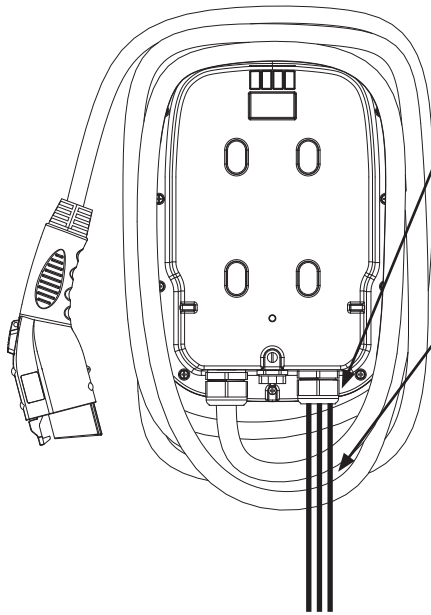

1-Inch liquid-tight non-metallic flexible conduit fitting push-in female for LFNC-B Conduit (TYPE-B)

Raccord femelle à raccord instantané du conduit flexible non métallique et étanche aux liquides de 2,54 cm (1 pouce) pour conduit LFNC-B (Type-B)

Tubo flexible no metálico de 25.4 mm (1 pulgada), estanco a los líquidos, con conexión hembra para conducto LFNC-B (TIPO-B)

36" Power supply input conductors 2x #6 AWG hot / 1x #10 AWG ground.

Conducteurs d'admission de courant électrique de 91 cm (36 po) 2 Fils chaud n° 6 AWG/1 fil de mise à la terre AWG n° 10

Conductores de entrada de alimentación de 914.4 mm (36") 2x Cables AWG #6 Tensión / 1x Cable AWG #10 Tierra

NOTE: 1-INCH LIQUID-TIGHT NON-METALLIC FLEXIBLE CONDUIT (LFNC-B) IS NOT PROVIDED

REMARQUE : LE CONDUIT FLEXIBLE NON MÉTALLIQUE ET ÉTANCHE AUX LIQUIDES DE 2,54 CM (1 POUCE) (LFNC-B) N'EST PAS FOURNI.

NOTA: NO SE SUMINISTRA EL CONDUCTO FLEXIBLE NO METÁLICO ESTANCO A LÍQUIDOS DE 25.4 MM (1 PULGADA) (LFNC-B).

**DESIGN STANDARD
NORME DE CONCEPTION
NORMA DE DISEÑO**

UL 2594:	Electric Vehicle Supply Equipment Équipement d'alimentation en électricité pour véhicule électrique Equipo de alimentación de vehículos eléctricos
UL 2231-1:	Personnel Protection Systems for Electric Vehicle (EV) Supply Circuits: General Requirements Dispositifs de protection individuelle pour les circuits d'alimentation de véhicule électrique (EV) : exigences générales Sistemas de protección de personal para circuitos de alimentación de vehículos eléctricos (VE): Requisitos generales
UL 2231-2:	Personnel Protection Systems for Electric Vehicle (EV) Supply Circuits: Particular Requirements for Protection Devices for Use in Charging Systems Dispositifs de protection individuelle pour les circuits d'alimentation de véhicule électrique (EV) : exigences particulières pour les dispositifs de protection utilisés dans les systèmes de recharge Sistemas de protección de personal para circuitos de alimentación de vehículos eléctricos (VE): Requisitos particulares de los dispositivos de protección para el uso en sistemas de carga
UL 2251:	Plugs, Receptacles and Couplers for Electric Vehicles Prises, réceptacles et raccords pour véhicules électriques Enchufes, tomas de corriente y acopladores para vehículos eléctricos
UL 62:	Flexible Cords and Cables Câbles et cordons flexibles Cordones y cables flexibles
UL 991:	Tests for Safety-Related Controls Employing Solid-State Devices Tests pour contrôles de sécurité utilisant des dispositifs à semiconducteurs Pruebas de controles relacionados con la seguridad que emplean dispositivos de estado sólido
UL 1998:	Software in Programmable Components Logiciel dans les composants programmables Software en los componentes programables
NFPA 70 Article 625:	National Electrical Code, Electric Vehicle Charging System Code national d'électricité, système de charge pour véhicule électrique Código eléctrico nacional, sistema de carga de vehículos eléctricos
UL 840	Standard for Insulation Coordination Including Clearances and Creepage Distances for Electrical Equipment. Norme en matière de coordination de l'isolement y compris les lignes d'air et de fuite pour les équipements électriques Norma para la coordinación del aislamiento, incluidas las distancias de separación y de fuga para los equipos eléctricos

SPECIFICATION
CARACTÉRISTIQUES
ESPECIFICACIÓN

Model Name	LNA-EVC1-48-SV1, LNA-EVC1-48-SV2
Rated Input Voltage	200-240 VAC / Single Phase
Rated Output Current	48A
AC Power Frequency	60 Hz
Input Protection	UVP: Under Voltage Protection, OVP: Over Voltage Protection, RCD: Residential Current Device, SPD: Surge Protection Device, GFI: Ground Fault Protection
Output Protection	OCP: Over Current Protection, OTP: Over Temperature Protection, Control Pilot Fault Protection
Output Interface	SAE J1772 AC Charging Connector
Storage Temperature	-40°F to 158°F
Operation Temperature	-22°F to 122°F
Relative Operation Humidity	95% RH Maximum
Relative Storage Humidity	95% RH Maximum
RFID Authentication	By using AmpUp service
Cable Length	21ft
Protection Level	Type 3
Installation Type	Wall-Mounted or Pedestal Mounted
Altitude	≤ 6561ft
Status Indication	Red, Green, Blue LED
4G Module	Pre-installed with AmpUp service
Cloud Management	Pre-configured with AmpUp service

Nom du modèle	LNA-EVC1-48-SV1, LNA-EVC1-48-SV2
Tension d'entrée nominale	200-240 VCA/Monophasé
Courant de sortie nominale	48A
Fréquence d'alimentation CA	60Hz
Protection d'entrée	UVP : protection contre les sous-tensions, OVP : protection contre les surtensions, RCD : dispositif de courant résidentiel, SPD : dispositif antisurtension, GFI : protection contre les fuites à la terre
Protection de sortie	OCP : protection de surintensité, OTP : protection de surchauffe, protection de défaut de pilote de commande
Interface de sortie	Connecteur de charge CA SAE J1772
Température de stockage	-40 °F à 158 °F
Température de fonctionnement	-22 °F à 122 °F
Humidité relative de fonctionnement	HR 95% maximum
Humidité relative de stockage	HR 95% maximum
Authentification RFID	Utilisation du service AmpUp
Longueur de câble	21 pi
Niveau de protection	Type 3
Type d'installation	Murale ou sur socle
Altitude	≤ 6561 pi
Voyant d'état	voyant rouge, vert, bleu
Module 4G	préinstallé avec le service AmpUp
Gestion du nuage	préconfiguré avec le service AmpUp

Denominación del modelo	LNA-EVC1-48-SV1, LNA-EVC1-48-SV2
Voltaje de entrada nominal	200-240 VAC / Monofásico
Corriente nominal de salida	48A
Frecuencia de corriente CA	60 Hz
Protección de entrada	UVP: Protección contra bajo voltaje, OVP: Protección contra sobrevoltaje, RCD: Dispositivo de corriente residencial, SPD: Dispositivo de protección contra picos, GFI: Protección contra fallas de tierra
Protección de salida	OCP: Protección contra sobrecorriente, OTP: Protección contra sobrettemperatura, Protección contra fallas del piloto de control
Interfaz de salida	Conector de carga de CA SAE J1772
Temperatura de almacenamiento	De -40°F a 158°F
Temperatura de uso	De -22°F a 122°F
Humedad relativa de funcionamiento	95% de HR máxima
Humedad relativa de almacenamiento	95% de HR máxima
Autenticación por RFID	Utilizando el servicio AmpUp
Longitud del cable	21 pies
Nivel de protección	Tipo 3
Tipo de instalación	Montado en la pared o en un pedestal
Altitud	≤ 6561 pies
Indicación de estado	LED rojo, verde y azul
Módulo 4G	Preinstalado con el servicio AmpUp
Gestión de la nube	Preconfigurada con el servicio AmpUp

STATUS DESCRIPTION OF THE CHARGER INDICATION LIGHT DESCRIPTION DU VOYANT D'ÉTAT DU CHARGEUR DESCRIPCIÓN DEL ESTADO DE LA LUZ DE INDICACIÓN DEL CARGADOR

1 Standby - Blue Light. A solid Blue light indicates the unit is ready to use.

Veille - voyant bleu Un voyant bleu fixe indique que l'appareil est prêt à l'emploi.

Espera - Luz azul. Una luz azul fija indica que la unidad está lista para ser utilizada.

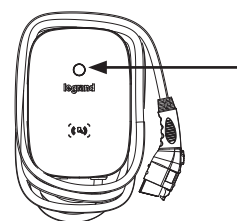

Blue = Standby
Bleu = veille
Azul = Espera

2 Preparing to Charge - Blue Light. A flashing Blue light indicates the charger is connected to the vehicle's inlet but charging has not been authorized by scanning the QR code/ using RFID card OR charging has been authorized but the charger is not connected to the vehicle's inlet.

Préparation à la charge - voyant bleu. Un voyant bleu clignotant indique que le chargeur est connecté à la prise d'entrée du véhicule, mais la charge n'a pas été autorisée en scannant le code QR/utilisant la carte RFID OU que la charge a été autorisée, OU le chargeur n'est pas connecté à la prise d'entrée du véhicule.

Preparándose para cargar: luz azul. Una luz azul intermitente indica que el cargador está conectado a la entrada del vehículo pero no se ha autorizado la carga mediante el escaneo del código QR/ el uso de la tarjeta RFID O se ha autorizado la carga, pero el cargador no está conectado a la entrada del vehículo.

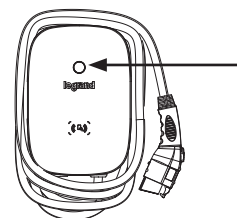

Flashing Blue =
Preparing to Charge
Voyant bleu clignotant =
en cours de préparation
à la charge
Azul intermitente =
Preparándose para cargar

3

Charging - Green Light. A flashing Green light indicates the vehicle is charging.

En cours de charge = voyant vert Un voyant vert clignotant indique que le véhicule est en cours de charge.

Cargando - Luz verde. Una luz verde intermitente indica que se está cargando el vehículo.

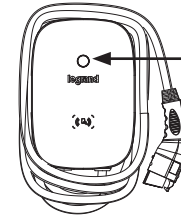

Flashing Green = Charging
Vert clignotant = en cours de charge
Verde intermitente = Cargando

4

Not Charging / Charge Complete - Green Light. A solid Green light indicates the charger is connected to the vehicle's inlet but charging has not begun OR charging is complete.

Pas de charge/charge terminée - Voyant vert Un voyant vert fixe indique que le chargeur est connecté à la prise d'entrée du véhicule, mais que la charge n'a pas commencé OU n'est pas terminée.

No está cargando / Carga completa - Luz verde. Una luz verde fija indica que el cargador está conectado a la entrada del vehículo pero no ha comenzado el proceso de carga O se ha completado el proceso de carga.

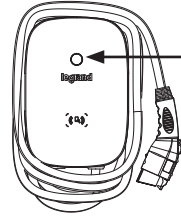

Green = Connected
Vert = connecté
Verde = Conectado

5

Error - Red Light. A Red light indicates there is an error. See the "Error and Warning Message" section for detailed information.

Erreur - voyant rouge Un voyant rouge indique une erreur Veuillez vous reporter à la section « Messages d'erreur et d'avertissement » pour plus d'informations

Error - Luz roja. Una luz roja indica que hay un error. Consulte la sección "Mensajes de error y advertencia" para obtener información detallada al respecto.

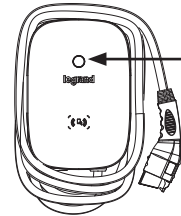

Red = Error
Rouge = erreur
Rojo = Error

6

4G Connection Error - Blue / Red Light. A flashing Blue and Red light indicates there is a 4G cellular connection error.

Erreur de connexion 4G - voyant bleu/rouge. Un voyant bleu et rouge clignotant indique qu'il y a une erreur de connexion cellulaire 4G.

Error de conexión 4G: luz azul / roja. Una luz azul y roja intermitente indica que hay un error de conexión celular 4G.

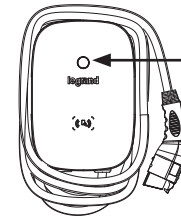

Flashing Blue & Red = Error with 4G
Bleu et rouge clignotant = erreur avec 4G
Azul y rojo intermitente = Error con 4G

PACKING LIST / LISTE DU CONTENU / LISTA DEL EMPAQUE

#	Product Name Nom du produit Denominación del producto	Quantity Quantité Cantidad
1	AC Charger (With Charging Cable) Chargeur CA (fourni avec câble de charge) Cargador de CA (con cable de carga)	1
2	Wall-Mounted Bracket Support pour fixation murale Soporte para montaje en pared	1
3	User Manual Notice d'utilisation Manual del usuario	1
4	M5 Security Screws Vis de sécurité M5 Tornillos de seguridad M5	2
5	M6 Hexagonal Expansion Bolts Chevilles hexagonales M6 Pernos hexagonales de expansión M6	4
6	AmpUp Installer Quick Start Guide Guide de démarrage rapide pour l'installation du service AmpUp Guía de inicio rápido del instalador de AmpUp	1
7	T25 Torx Wrench Clé Torx T25 Llave Torx T25	1
8	Connector Holster & Hook Étui et crochet pour connecteur Funda y gancho del conector	1
9	ST5 Screw & Wall Anchor Vis ST5 & ancrage de cloison murale Tornillo ST5 y taquete	4
10	Amperage Configuration Stickers Étiquettes auto-collantes sur les données d'ampérage Etiquetas de configuración del amperaje	1

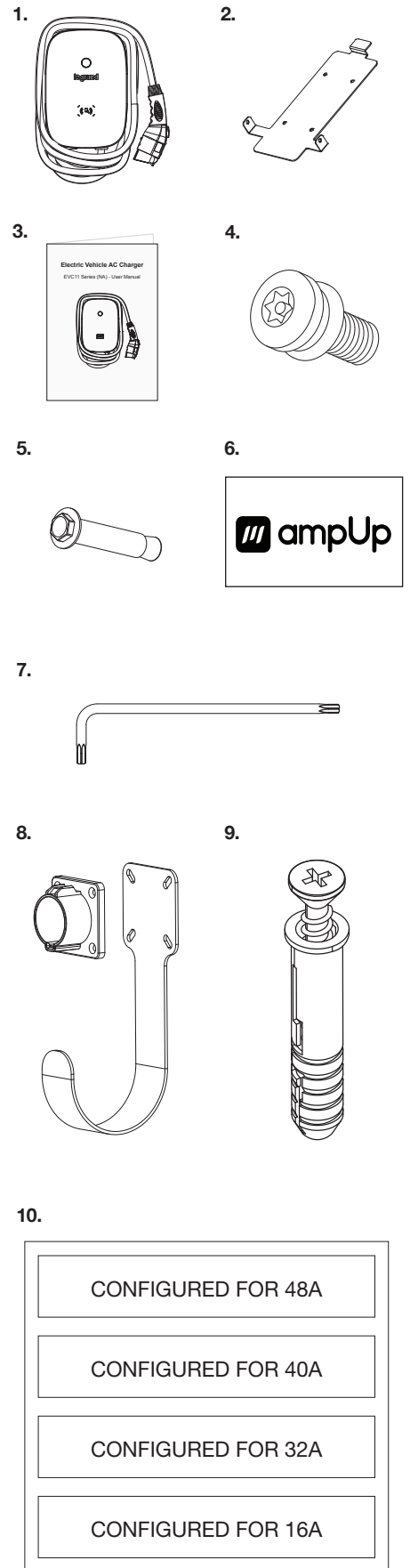

INSTALLATION INSTRUCTIONS / CONSIGNES D'INSTALLATION / INSTRUCCIONES DE INSTALACIÓN

Safety Requirements

- Be sure to preview the user manual and ensure local building and electrical codes are reviewed before installing the AC charger.
- The AC charger should be installed by a qualified technician according to the user manual and local safety regulations.
- Use appropriate protection when connecting to the main power distribution cable.
- Disconnect switch for each ungrounded conductor of AC input shall be provided by others in accordance with the National Electric Code, ANSI/NFPA 70.

Règles de sécurité

- Veuillez lire au préalable la notice d'utilisation et vous reporter aux normes relatives aux installations électriques et au bâtiment avant d'installer le chargeur CA.
- Le chargeur CA doit être installé par un technicien qualifié conformément à la notice d'utilisation et aux réglementations locales sur la sécurité.
- Utilisez une protection adaptée pour effectuer le branchement au câble de distribution de l'alimentation principale.
- L'interrupteur d'isolement pour chaque conducteur non mis à la terre de l'entrée CA sera fourni par d'autres fournisseurs conformément au code national de l'électricité, ANSI/NFPA 70.

Requisitos de seguridad

- Asegúrese de consultar el manual del usuario y de revisar los códigos eléctricos y de construcción locales antes de instalar el cargador de CA.
- El cargador de CA debe ser instalado por un técnico cualificado de acuerdo con el manual de usuario y las normas locales de seguridad.
- Utilice un sistema protección adecuado al conectar al cable principal de distribución de energía.
- El interruptor de desconexión de cada uno de los conductores no conectados a tierra de la entrada de CA será proporcionado por un tercero conforme al Código Eléctrico Nacional, ANSI/NFPA 70.

WIRING

CÂBLAGE

CABLEADO

GROUNDING INSTRUCTIONS

This product must be connected to a grounded, metal, permanent wiring system, or an equipment-grounding conductor must be run with the circuit conductors and connected to the equipment grounding terminal or lead on the product.

INSTRUCTIONS DE MISE À LA TERRE

Ce produit doit être branché à la terre en utilisant un système de câblage métallique permanent, ou un conducteur dédié à la mise à la terre d'équipement doit être acheminé avec les conducteurs du circuit et branché au terminal de mise à la terre de l'équipement directement sur le produit.

INSTRUCCIONES PARA LA PUESTA A TIERRA

Este producto se debe conectar a un sistema de cableado permanente, metálico y puesto a tierra, o se debe pasar un conductor para puesta a tierra con los conductores del circuito y conectarse a la terminal o el cable de puesta a tierra del producto.

CIRCUIT BREAKER INSTRUCTIONS

Use Double Pole, 240-Volt, 60-Amp circuit breaker for default installation.

If a lower amperage breaker wiring is required (<48A), then manual adjustment of the amperage dial switch is required. Turn the arrow of the dial switch to the appropriate number based on the amperage in the table.

The adjustment dial switch is located inside the unit and requires opening of the front cover.

Please contact customer support if further details are required on amperage adjustment.

Wire the power supply conductors accordingly

Raccordez les conducteurs du cordon électrique en conséquence.

Cablee los conductores del cable de alimentación como corresponde

Power Cord Conductor Conducteur du cordon d'alimentation Conductor del cable de alimentación	
L1	Hot / À chaud / Bajo tensión
L2	Hot / À chaud / Bajo tensión
PE	Ground / À la terre / Tierra

Circuit Breaker Options table Tableau des options de coupe-circuit Tabla de opciones de disyuntores				
Output Amperage (A) Intensité de sortie (A) Amperaje de salida (A)	16A	32A	40A	48A*
Circuit Breaker Options (A) Options de coupe-circuit (A) Opciones de disyuntores (A)	20A	40A	50A	60A

*WARNING: THE UNIT IS CONFIGURED FOR 48A OUTPUT

*AVERTISSEMENT : L'APPAREIL EST CONFIGURÉ POUR UNE SORTIE DE 48A.

*ADVERTENCIA: LA UNIDAD ESTÁ CONFIGURADA PARA UNA SALIDA DE 48 A

CONSIGNES RELATIVES AU COUPE-CIRCUIT

Utilisez un coupe-circuit bipolaire de 240 volts, 60 amp, pour une installation par défaut.

Si un câblage de coupe-circuit de plus faible intensité est requis (< 48 A), il convient d'effectuer un réglage manuel du cadran d'intensité. Reportez-vous au tableau du cadran d'intensité et tournez la flèche du cadran sur le chiffre approprié.

Le cadran de réglage se situe à l'intérieur de l'appareil et requiert l'ouverture du cache avant.

Pour plus de détails sur le réglage de l'intensité, veuillez contact le service client.

Amperage Dial Switch Table

Tableau du cadran d'intensité de sortie

Tabla del disyuntor con dial de amperaje

US Standard / Norme US / Norma EE.UU.	
# on Knob N° sur le bouton # en la perilla	Current Courant Corriente
0	16A
1	32A
2	40A
3	48A

INSTRUCCIONES DEL DISYUNTOR

Utilice un disyuntor bipolar, 240 voltios y 60 amperios para la instalación por defecto.

Si es necesario un cablear un disyuntor de menor amperaje (<48A), hay que ajustar en forma manual el disyuntor con dial de amperaje. Gire la flecha del disyuntor con dial hasta el valor apropiado con base en el amperaje de la tabla.

El disyuntor con dial de ajuste se encuentra en el interior de la unidad y para acceder a él, es necesario abrir la cubierta frontal.

Póngase en contacto con el servicio de atención al cliente si necesita más información sobre la forma de ajustar el amperaje.

Amperage Dial Switch

Cadran d'intensité

Disyuntor con dial de amperaje

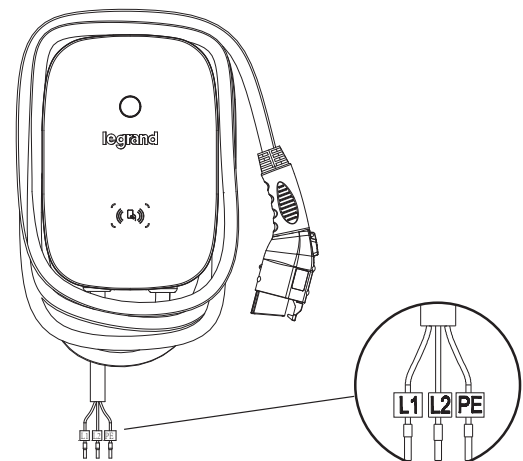
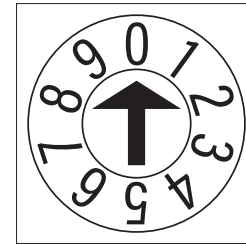

If unit is configured for a lower amperage output (16A/32A/40A), update the amperage output label on the side of the unit.

Peel a new label from the provided labels and cover over the existing label.

Si l'appareil est configuré pour une intensité de sortie inférieure (16A/32A/40A), mettez à jour l'autocollant de l'intensité de sortie sur le côté de l'appareil.

Découpez un nouvel autocollant des autocollants fournis et recouvrez l'autocollant existant.

Si la unidad está configurada para una salida de amperaje menor (16 A/32 A/40 A), actualice la etiqueta de salida de amperaje en el costado de la unidad.

Despegue una nueva etiqueta de las suministradas y recubra la etiqueta existente.

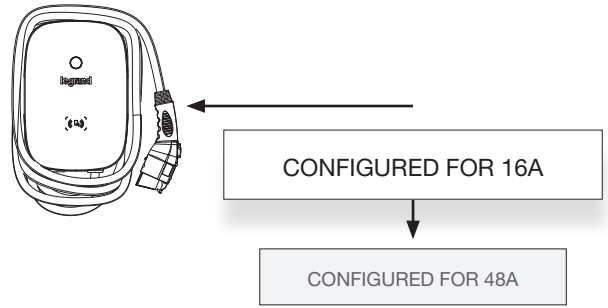

240V SINGLE PHASE 240 V MONOPHÁSÉ 240 V MONOFÁSICO

WARNING: The two phases used must each measure 120V to Ground. Earth ground must be connected to neutral at only one point, usually at the breaker panel.

AVERTISSEMENT : Les deux phases utilisées doivent chacune mesurer 120 V à la terre. La mise à la terre doit être branchée au neutre à un seul endroit, généralement au panneau de disjoncteurs.

ADVERTENCIA: Las dos fases usadas debe medir cada una 120 V a tierra. La tierra se debe conectar al neutro en un solo punto, normalmente en el disyuntor eléctrico.

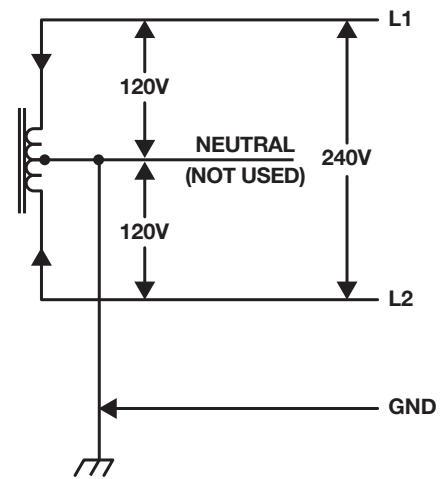

208V 3-PHASE, WYE-CONNECTED 208 V 3-PHASES, WYE-CONNECTÉ (EN Y) 208 V TRIFÁSICO, CONECTADO EN ESTRELLA

WARNING: The 208V feed is from a y-connection power grid, and the EV charger unit can connect to L1 and L2, L2 and L3, or L1 and L3. Earth ground must be connected to neutral at only one point, usually at the breaker panel. Leave the unused leg open. Do not connect it to a Neutral bar, or to Ground. Be sure the center point is Earth ground somewhere in the system.

AVERTISSEMENT : L'alimentation de 208 V provient d'une grille de puissance connectée en Y, et l'unité de recharge VÉ peut être branchée soit à L1 et L2, L2 et L3, ou L1 et L3. La mise à la terre doit être branchée au neutre à un seul endroit, généralement au panneau de disjoncteurs. Laisser la borne non utilisée ouverte. Ne pas la brancher à la barre neutre, ou à la terre. Assurez-vous que le point central est mis à la terre dans le système, peu importe l'endroit.

ADVERTENCIA: La alimentación de 208 V es de una red de energía con conexión en Y, y la unidad de carga para VE se puede conectar a L1 y L2, L2 y L3 o L1 y L3. La tierra se debe conectar al neutro en un solo punto, normalmente en el disyuntor eléctrico. Deje abierta la pata sin usar. No la conecte a la barra de neutro ni a tierra. Asegúrese de que el punto central sea la tierra en algún lugar del sistema.

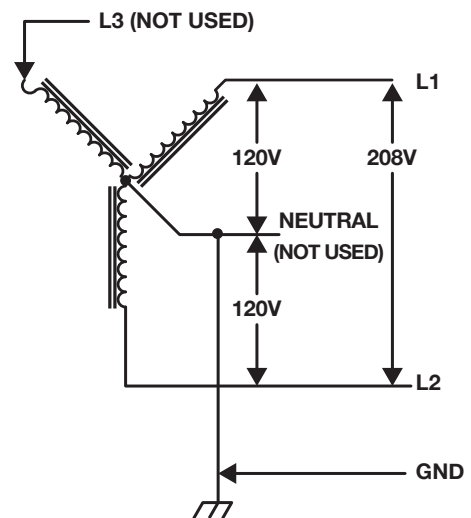

TOOLS AND MATERIALS REQUIRED

OUTILS ET MATÉRIEL REQUIS

HERRAMIENTAS Y MATERIALES NECESARIOS

Tools required before installing the Wall-Mounted charger.

- Tools for Electrical Wiring
- T25 Security Torque driver
- Socket or Adjustable Wrench for 10mm bolt (for wall anchors)
- Level
- Pencil or marker
- Machine drill (for wall anchors)

Outils requis avant d'installer le chargeur mural

- Outils pour le câblage électrique
- Générateur de couple de sûreté T25
- Prise ou clé réglable pour boulon de 10 mm (pour ancrages muraux)
- Niveau
- Crayon ou marqueur
- Perceuse (pour ancrages muraux)

Herramientas necesarias para instalar el cargador montado en la pared

- Herramientas para el cableado eléctrico
- Torquímetro de seguridad T25
- Llave de copa o ajustable para tornillo de 10 mm (para anclajes de pared)
- Nivel
- Lápiz o marcador
- Taladro mecánico (para anclajes de pared)

WALL-MOUNTED BRACKET INSTALLATION

INSTALLATION DE SUPPORTS POUR FIXATION MURALE

INSTALACIÓN DEL SOPORTE PARA MONTAJE EN PARED

Installation Instructions

This device shall be mounted at a sufficient height from grade such that the height of the storage means for the coupling device is located between 24 inches (600mm) and 4 feet (1.2m) from grade

Consignes d'installation

Cet appareil doit être fixé à une hauteur suffisante pour que le stockage du dispositif de couplage se situe entre 24 pouces (600 mm) et 4 pieds (1,2 m) du sol.

Instrucciones de instalación

Este dispositivo debe montarse a una altura suficiente del suelo, de manera que los medios de almacenamiento para el dispositivo de acoplamiento estén situados a una altura de entre 600 mm (24 pulgadas) y 1,2 m (4 pies) del suelo.

1

Set the positions of the 4 screw holes and drill them, with a diameter of 5/16" (8mm) and a depth of 2 1/16" (52mm). Use 4 sets expansion screw and M6 screw to fix the wall-mounted bracket on the wall.

Définissez l'emplacement des 4 trous de vis et percez-les, en respectant un diamètre de 5/16 po (8 mm) et une profondeur de 2 1/16 po (52 mm). Utilisez les 4 chevilles et vis M6 pour fixer le support mural.

Determine la ubicación de los 4 agujeros para los tornillos y perforo, con un diámetro de 8 mm (5/16") y una profundidad de 52 mm (2 1/16"). Utilice 4 juegos de tornillos de expansión y tornillos M6 para fijar el soporte montado en la pared.

2

Align the rear notch of charger into the wall-mounted bracket and fit the screw holes of the right and left side.

Alinez l'encoche arrière du chargeur dans le support pour la fixation murale et ajustez les trous de vis sur les côtés droit et gauche.

Alinee la muesca trasera del cargador en el soporte de montaje en pared y cuadre los orificios de los tornillos del lado derecho e izquierdo.

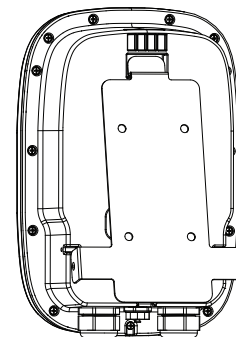
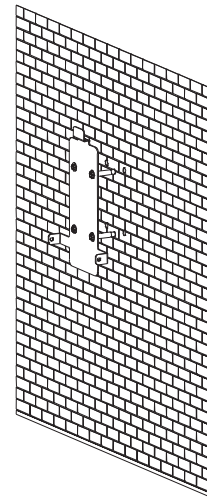

3

Fix two M5 security screws to complete the installation.

Fixez 2 vis de sécurité M5 pour finaliser l'installation.

Fije dos tornillos de seguridad M5 para completar la instalación.

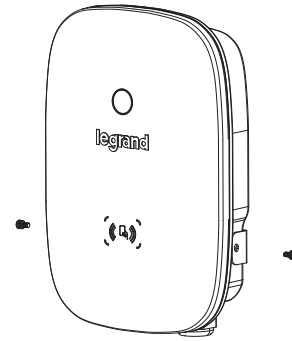

4

After unit is installed on the wall, feed the power supply conductors into the LFNC-B conduit.

Une fois l'ensemble installé sur le mur, faites passer les conducteurs d'alimentation électrique dans le conduit LFNC-B.

Una vez instalada la unidad en la pared, introduzca los conductores de alimentación en el conducto LFNC-B.



5

If necessary, loosen the nut on the fitting. Push the LFNC-B conduit into the fitting on the EV unit. If necessary, tighten the nut on the fitting.

Au besoin, desserrer l'écrou sur le raccord. Poussez le conduit LFNC-B dans le raccord sur l'unité VE. Au besoin, serrer l'écrou sur le raccord.

De ser necesario, afloje la tuerca del conector. Introduzca el conducto LFNC-B en el conector de la unidad para VE. De ser necesario, apriete la tuerca del conector.

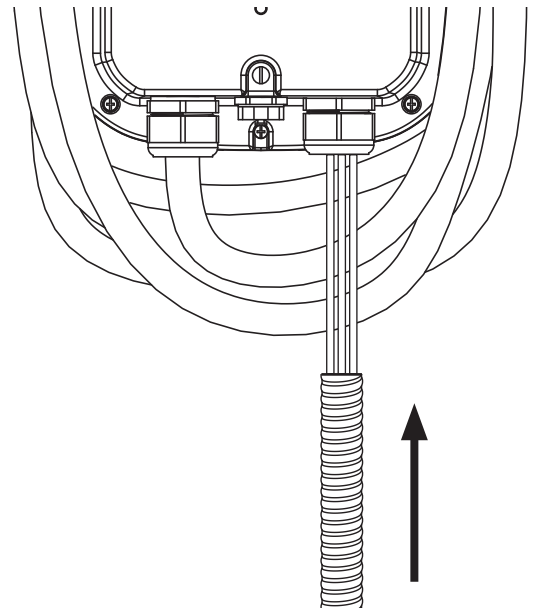

**OVERALL OUTLOOK PICTURE AFTER INSTALLATION:
VUE D'ENSEMBLE APRÈS INSTALLATION :
ASPECTO GENERAL DESPUÉS DE LA INSTALACIÓN:**

Wall-mounted cable winding
Enroulement du câble autour du chargeur
Enrollamiento del cable montado en la pared

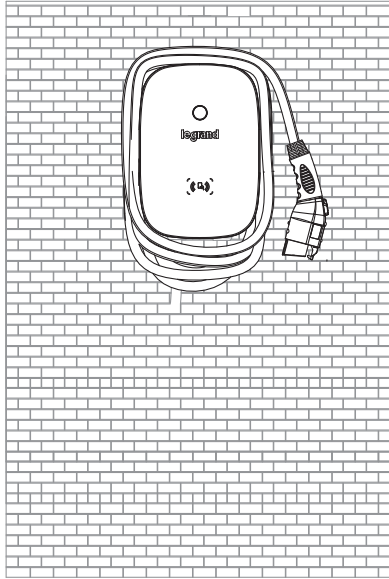

Optional cable hanging (optional accessory)
Option de suspension du câble (accessoire en option)
Suspensión del cable opcional (accesorio opcional)

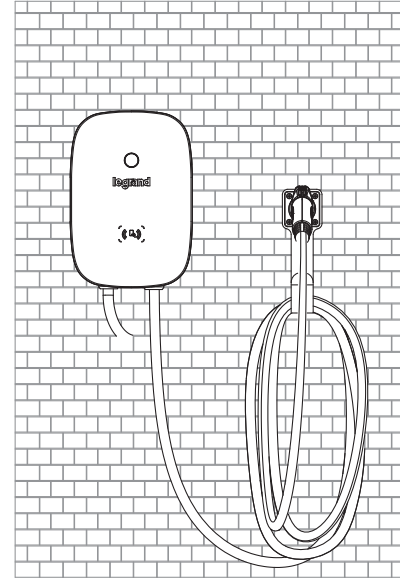

**AMPUP CONFIGURATION
CONFIGURATION AMPUP
CONFIGURACIÓN DE AMPUP**

1 Locate the AmpUp Installer Quick Start Guide that was included in the carton. Follow the directions in Step 1 by scanning the QR Code on the Quick Start Guide, not the QR Code that is on the front of the EV Charging unit. This step can be performed before or after the unit has been installed.

Définissez l'emplacement du Guide de démarrage rapide pour l'installation du service AmpUp qui était fourni dans le carton. Suivez les consignes indiquées dans l'Étape 1 en scannant le code QR situé sur le Guide de démarrage rapide, pas le code QR sur l'avant de l'appareil de charge EV. Cette étape peut être effectuée avant ou après l'installation de l'appareil.

Busque la Guía de inicio rápido del instalador de AmpUp que estaba en la caja. Siga las indicaciones del Paso 1 escaneando el código QR de la Guía de inicio rápido, no el código QR que se encuentra al frente de la unidad de carga de VE. Este paso puede realizarse antes o después de instalar la unidad.

CHARGER REGISTRATION

1. Installer 2. Chargers 3. Site host

Location:

Name

Create a new location

Chargers:

Model

Choose charger model

Unit

1



Select "Legrand LNA-EVC1-48-SV1" as the model
Sélectionnez le modèle « Legrand LNA-EVC1-48-SV1 ».
Selecione el modelo "Legrand LNA-EVC1-48-SV1".

2

After the EV Charger has been installed and powered on, follow the directions in Step 2 of the AmpUp Installer Quick Start Guide. Make sure to select "Legrand LNA-EVC1-48-SV1" as the model.

Une fois le chargeur EV installé et mis sous tension, suivez les consignes indiquées dans l'Étape 2 du Guide de démarrage rapide pour l'installation du service AmpUp. Assurez-vous de sélectionner le modèle « Legrand LNA-EVC1-48-SV1 ».

Tras instalar y encender el cargador de VE, siga las instrucciones del Paso 2 de la Guía de inicio rápido del instalador de AmpUp. Asegúrese de seleccionar el modelo "Legrand LNA-EVC1-48-SV1".

3

If the directions on the AmpUp Installer Quick Start Guide cannot be followed, contact AmpUp support by calling the phone number provided in the guide.

Also, the owner or administrator of the EV Charger unit will need to contact AmpUp using the phone number on front of the EV Charger to setup the AmpUp service.

Si vous rencontrez des difficultés pour suivre les consignes indiquées dans le Guide de démarrage rapide pour l'installation du service AmpUp, contactez l'assistance AmUp au numéro de téléphone fourni dans le guide.

De plus, le propriétaire ou l'administrateur de l'appareil de charge EV devra contacter AmpUp au numéro de téléphone indiqué à l'avant du chargeur EV pour activer le service AmpUp.

Si no puede seguir las instrucciones de la Guía de inicio rápido del instalador de AmpUp, póngase en contacto con el servicio de asistencia de AmpUp llamando al número de teléfono indicado en la guía.

El propietario o administrador del cargador de VE también debe ponerse en contacto con AmpUp utilizando el número de teléfono que aparece en la parte delantera del cargador de VE para configurar el servicio de AmpUp.

OPERATION INSTRUCTIONS

MODE D'EMPLOI

INSTRUCCIONES DE USO

Operating procedures

- User authorization
- Connect to Vehicle Charging Inlet
- Charging Message
- Charging completed

Modes opératoires

- Autorisation utilisateur
- Branchement à l'arrivée de charge du véhicule
- Message sur l'état de charge
- Charge terminée

Procedimientos de operación

- Autorización del usuario
- Conecte a la entrada de carga del vehículo
- Mensaje de carga
- Carga completa

OPERATING STEPS WITH PLUG AND CHARGE

ÉTAPES OPÉRATOIRES AVEC PRISE ET CHARGE

PASOS DE FUNCIONAMIENTO CON ENCHUFE Y CARGA

1

Standby Mode

Before charging, ensure the charger is in Standby mode. A solid Blue light indicates the charger is in Standby mode and is ready for use.

Mode veille

Avant de commencer la charge, assurez-vous que le chargeur est en mode Veille. Un voyant bleu fixe indique que le chargeur est en mode Veille et prêt à l'emploi.

Modo de Espera

Antes de cargar, asegúrese de que el cargador está en modo de Espera. Una luz azul fija indica que el cargador está en modo de Espera y que está listo para ser utilizado

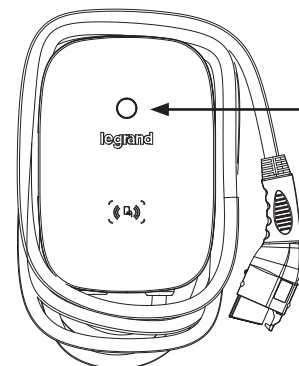

● Blue = Standby
Bleu = veille
Azul = Espera

2

Authorize charging with AmpUp

Scan the QR Code on the front with your mobile device. A flashing Blue light indicates successful authorization by AmpUp and waiting for vehicle connection.

Autoriser la charge avec AmpUp

Scannez le code QR situé à l'avant de votre appareil mobile. Un voyant bleu clignotant indique que la charge avec AmpUp est autorisée et qu'elle est en attente de la connexion au véhicule.

Autorice la carga con AmpUp

Escanee el código QR de la parte delantera con su dispositivo móvil. Una luz azul intermitente indica una autorización exitosa de AmpUp y la espera de la conexión del vehículo.

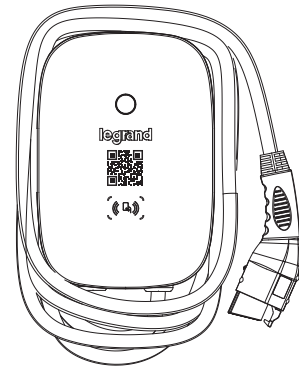

3

Plug the Charging Connector

Please plug the charging connector into the vehicle charging inlet.

Brancher le connecteur de charge

Branchez le connecteur de charge dans l'arrivée de charge du véhicule.

Enchufe el conector de carga

Enchufe el conector de carga en la entrada de carga del vehículo.

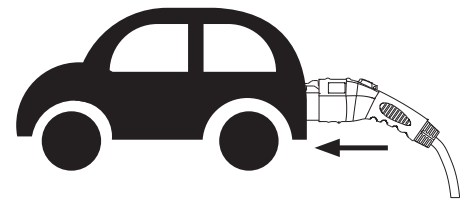

4

Charging

A flashing Green light indicates the vehicle is charging.

- A Red light indicates an error has occurred. Unplug the connector from the vehicle and then reconnect to the vehicle to try to resolve.
- If red light is still lit, please refer to "Error and Warning Messages".

Charge

Un voyant vert clignotant indique que le véhicule est en cours de charge.

- Un voyant rouge indique qu'une erreur est survenue. Débranchez le connecteur du véhicule et rebranchez-le au véhicule pour tenter de résoudre le problème.
- Si le voyant rouge est toujours allumé, veuillez vous reporter à la section « Messages d'erreur et d'avertissement ».

Carga

Una luz verde intermitente indica que se está cargando el vehículo.

- Una luz roja indica que ha ocurrido un error. Desenchufe el conector del vehículo y vuelva a conectarlo para intentar resolver el problema.
- Si la luz roja sigue encendida, consulte "Mensajes de error y advertencia".

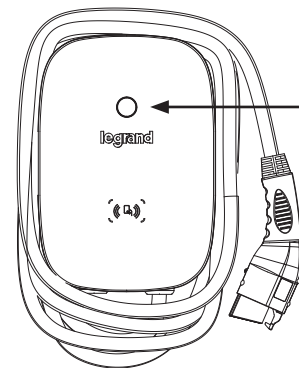

Flashing Green = Charging
Vert clignotant = en cours de charge
Verde intermitente = Cargando

5

Charging Finished

A solid Green light indicates charging is complete. Please press the button on the connector and disconnect from the vehicle.

Charge terminée

Un voyant vert fixe indique que la charge est terminée. Appuyez sur le bouton situé sur le connecteur et débranchez le connecteur du véhicule.

Carga completada

Una luz verde fija indica que se ha completado la carga. Presione el botón del conector y desconéctelo del vehículo.

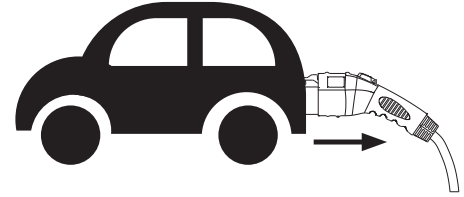

OPERATING STEPS WITH RFID ÉTAPES OPÉRATOIRES AVEC RFID PASOS DE FUNCIONAMIENTO CON RFID

1

Standby Mode

Before charging, ensure the charger is in Standby mode. A solid Blue light indicates the charger is in Standby mode and is ready for use.

Mode veille

Avant de commencer la charge, assurez-vous que le chargeur est en mode Veille. Un voyant bleu fixe indique que le chargeur est en mode Veille et prêt à l'emploi.

Modo de Espera

Antes de cargar, asegúrese de que el cargador está en modo de Espera. Una luz azul fija indica que el cargador está en modo de Espera y que está listo para ser utilizado.

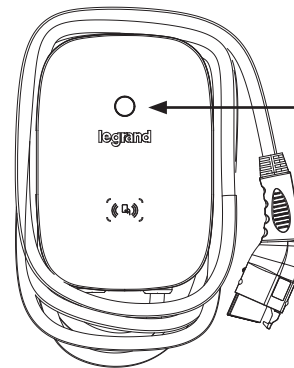

● Blue = Standby
Bleu = veille
Azul = Espera

2

Plug the Charging Connector

Please plug the charging connector into the vehicle charging inlet. A flashing Blue light indicates the charger is connected and waiting for RFID card authorization.

Brancher le connecteur de charge

Branchez le connecteur de charge dans l'arrivée de charge du véhicule. Un voyant bleu clignotant indique que le chargeur est connecté et en attente de l'autorisation avec la carte RFID.

Enchufe el conector de carga

Enchufe el conector de carga en la entrada de carga del vehículo. Una luz azul intermitente indica que el cargador está conectado y esperando la autorización de la tarjeta RFID.

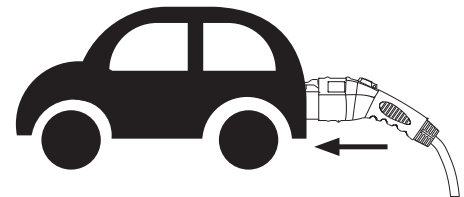

3

Tap the RFID Card

Tap the RFID card to start the charging.

NOTE: If you tap the RFID card first, the charging connector must be connected to the vehicle within 120 seconds, otherwise you need to tap the RFID card again.

Passer la carte RFID sur le symbole de connexion

Passez la carte RFID sur le symbole de connexion

REMARQUE : Si vous passez d'abord la carte RFID, le connecteur de charge doit être connecté au véhicule dans un délai de 120 secondes, dans le cas contraire vous devez de nouveau passer la carte RFID sur le symbole de connexion.

Toque la tarjeta RFID

Toque la tarjeta RFID para iniciar la carga.

NOTA: Si toca primero la tarjeta RFID, el conector de carga debe conectarse al vehículo en un plazo de 120 segundos, de lo contrario, debe volver a tocar la tarjeta RFID.

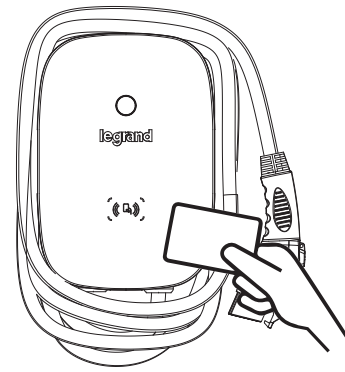

4

Charging

A flashing Green light indicates the vehicle is charging.

- A Red light indicates an error has occurred. Unplug the connector from the vehicle and then reconnect to the vehicle to try to resolve.
- If red light is still lit, please refer to "Error and Warning Messages".

Charge

Un voyant vert clignotant indique que le véhicule est en cours de charge.

- Un voyant rouge indique qu'une erreur est survenue
Débranchez le connecteur du véhicule et rebranchez-le au véhicule pour tenter de résoudre le problème
- Si le voyant rouge est toujours allumé, veuillez vous reporter à la section
« Messages d'erreur et d'avertissement »

Carga

Una luz verde intermitente indica que se está cargando el vehículo.

- Una luz roja indica que ha ocurrido un error. Desenchufe el conector del vehículo y vuelva a conectarlo para intentar resolver el problema.
- Si la luz roja sigue encendida, consulte "Mensajes de error y advertencia".

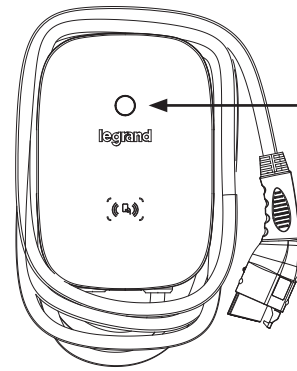

Flashing Green = Charging
Vert clignotant = en cours de charge
Verde intermitente = Cargando

5

Charging Finished

A solid Green light indicates charging is complete. Please press the button on the connector and disconnect from the vehicle.

Charge terminée

Un voyant vert fixe indique que la charge est terminée
Appuyez sur le bouton situé sur le connecteur et débranchez le connecteur du véhicule.

Carga completada

Una luz verde fija indica que se ha completado la carga.
Presione el botón del conector y desconéctelo del vehículo.

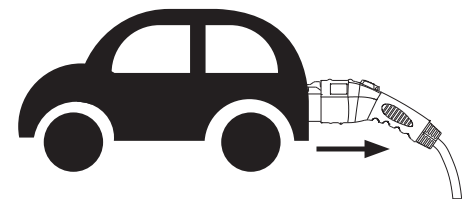

ERROR AND WARNING MESSAGE
MESSAGES D'ERREUR ET D'AVERTISSEMENT
MENSAJE DE ERROR Y ADVERTENCIA

Status	Red	Remark
Input OVP (over voltage protection)	1 flash followed by 3 sec pause	Auto Recover
Input UVP (under voltage protection)	2 flashes followed by 3 sec pause	Auto Recover
Output OCP (over current protection)	3 flashes followed by 3 sec pause	Unplug the Connector to Recover
OTP (over temperature protection)	4 flashes followed by 3 sec pause	Auto Recover
RCD Abnormal	5 flashes followed by 3 sec pause	Unplug the Connector to Recover
Ground Fault	6 flashes followed by 3 sec pause	Auto Recover
Control Pilot Fault	7 flashes followed by 3 sec pause	Unplug the Connector to Recover
Relay Fault	8 flashes followed by 3 sec pause	Contact Customer Service
RCD Self-Test Fail	9 flashes followed by 3 sec pause	Contact Customer Service
Relay Self-Test Fail	10 flashes followed by 3 sec pause	Contact Customer Service
4G Connection Problem	Blue followed by 1 sec Red flash	Contact Customer Service

État	Rouge	Remarque
Entrée OVP (protection contre les surtensions)	1 clignotement suivi d'une pause de 3 secondes	Auto Recover
Entrée UVP (protection contre les sous-tensions)	2 clignotements suivis d'une pause de 3 secondes	Auto Recover
Sortie OCP (protection de surintensité)	3 clignotements suivis d'une pause de 3 secondes	Débranchez le connecteur pour récupérer
OTP (protection de surchauffe)	4 clignotements suivis d'une pause de 3 secondes	Auto Recover
RCD anormal	5 clignotements suivis d'une pause de 3 secondes	Débranchez le connecteur pour récupérer
Défaut de terre	6 clignotements suivis d'une pause de 3 secondes	Auto Recover
Défaut de pilote	7 clignotements suivis d'une pause de 3 secondes	Débranchez le connecteur pour récupérer
Défaut de relais	8 clignotements suivis d'une pause de 3 secondes	Contactez le service client
Échec auto-test RCD	9 clignotements suivis d'une pause de 3 secondes	Contactez le service client
Échec auto-test relais	10 clignotements suivis d'une pause de 3 secondes	Contactez le service client
Problème de connexion 4G	Voyant bleu suivi d'un clignotement rouge de 1 seconde	Contactez le service client

Estado	Rojo	Comentario
OVP (protección contra sobrevoltaje) de entrada	1 parpadeo y después, 3 segundos de pausa	Recuperación automática
UVP (protección contra bajo voltaje) de entrada	2 parpadeos y después, 3 segundos de pausa	Recuperación automática
OCP (protección contra sobrecorriente) de salida	3 parpadeos y después, 3 segundos de pausa	Desenchufe el conector para recuperar
OTP (protección contra sobretemperatura)	4 parpadeos y después, 3 segundos de pausa	Recuperación automática
RCD anormal	5 parpadeos y después, 3 segundos de pausa	Desenchufe el conector para recuperar
Falla de tierra	6 parpadeos y después, 3 segundos de pausa	Recuperación automática
Falla de piloto de control	7 parpadeos y después, 3 segundos de pausa	Desenchufe el conector para recuperar
Falla de relé	8 parpadeos y después, 3 segundos de pausa	Póngase en contacto con el servicio de asistencia al cliente
Falla de autocomprobación de RCD	9 parpadeos y después, 3 segundos de pausa	Póngase en contacto con el servicio de asistencia al cliente
Falla de autocomprobación de relé	10 parpadeos y después, 3 segundos de pausa	Póngase en contacto con el servicio de asistencia al cliente
Problema de conexión 4G	Azul seguido por un parpadeo rojo de 1 segundo	Póngase en contacto con el servicio de asistencia al cliente

MAINTENANCE ENTRETIEN MANTENIMIENTO

Daily Maintenance

Please keep the charger clean and keep the charger in a clean area with low humidity. Do not install it in an environment near the sea, with high oil, high humidity or high dust.

- Avoid moisture or water in the charger. If there is water or moisture ingress into the charger, it is necessary to immediately power off to avoid immediate danger, and notify the professional personnel to carry out maintenance before next use.
- If there is any damage or dirt on the vehicle connector, charging cable, or vehicle connector holder, please contact the maintenance personnel immediately.
- Please use the charger properly. Do not hit or press hard on the case. If the case is damaged, please contact a professional technician.
- Avoid placing the charger near hot objects and at high temperature locations and away from dangerous substances such as flammable gases and corrosive materials.
- Do not place external objects or heavy objects on the charger to avoid danger.

Entretien quotidien

Le chargeur doit rester propre et être entreposé dans un endroit propre à faible humidité. Il ne doit pas être installé dans un environnement proche de la mer, où beaucoup d'huile est présente, où le taux d'humidité ou de poussière est élevé.

- Évitez toute humidité ou eau dans le chargeur. Si de l'eau ou de l'humidité pénètre dans le chargeur, il est nécessaire de mettre toute de suite l'appareil hors tension pour éviter tout danger immédiat, et d'informer le personnel concerné qu'un entretien sera nécessaire avant la prochaine utilisation.
- Si le connecteur du véhicule, le câble de recharge ou le support du connecteur du véhicule est endommagé ou sale, veuillez contacter immédiatement le personnel responsable de l'entretien.
- Veuillez utiliser le chargeur de manière appropriée. Ne pas taper ou appuyer fortement sur le boîtier. Si le boîtier est endommagé, veuillez contacter un technicien.
- Évitez de placer le chargeur à proximité d'objets chauds et dans des endroits où la température est élevée. Il doit également rester éloigné de substances inflammables comme des gaz inflammables et des matériaux corrosifs.
- Ne posez aucun objet externe ou lourd sur le chargeur pour éviter tout danger.

Mantenimiento diario

Mantenga el cargador limpio, en un lugar limpio y poco húmedo. No instale el cargador en un ambiente cercano al mar, donde haya mucho aceite, mucha humedad o mucho polvo.

- Proteja el cargador contra la humedad o el agua. Cuando ingrese agua o humedad al cargador, es necesario apagarlo inmediatamente para evitar un peligro inmediato, y avisar al personal profesional para que realice el mantenimiento necesario para volver a usarlo.
- Si hubiese algún daño o suciedad en el conector del vehículo, el cable de carga o el soporte del conector del vehículo, póngase en contacto con el personal de mantenimiento de inmediato.
- Utilice el cargador como es debido. No golpee ni presione con fuerza la carcasa. Si se llegase a dañar la carcasa, póngase en contacto con un técnico profesional.
- Evite colocar el cargador cerca de objetos calientes y en lugares de alta temperatura y alejado de sustancias peligrosas, por ejemplo, gases inflamables y materiales corrosivos.
- Para evitar peligros, no coloque sobre el cargador objetos externos o pesados.

LEGRAND/WIREMOLD LIMITED WARRANTY & LIABILITY STATEMENT
DÉCLARATION DE RESPONSABILITÉ ET DE GARANTIE LIMITÉE DE LEGRAND/WIREMOLD LIMITED
GARANTÍA LIMITADA Y DECLARACIÓN DE RESPONSABILIDAD DE LEGRAND/WIREMOLD

Legrand/Wiremold warrants, to the original purchaser or owner only, that any product manufactured and sold by legrand/wiremold will be substantially free from defects in material and workmanship under normal use and service, for a period of one year from the date of original installation or two years from the date of purchase, whichever is sooner. This limited warranty applies only to products, which have been installed properly in accordance with installation instructions supplied by legrand/wiremold and any applicable codes and standards.

This limited warranty is void and legrand/wiremold shall not be liable for any damages or held responsible for the quality, performance or safety of products that have been repaired, altered or tampered with outside of Legrand/Wiremold facilities or which have been intermixed (used within a system) with products or materials not approved by legrand/wiremold or have been subjected to accident, negligence, misuse or abuse.

Legrand/Wiremold's sole obligation (and the sole and exclusive remedy of the purchaser or owner of the product) with respect to any products which are proven to be defective, shall be the repair or replacement of the defective products, at the sole option of legrand/wiremold. Returned products will not be accepted unless legrand/wiremold is notified and authorizes the return, prior to shipment.

Legrand/Wiremold shall not be liable for any damages in excess of the purchase price of the defective products, and under no circumstances shall legrand/wiremold be liable for incidental, consequential, special or punitive damages.

Certain products of Legrand/Wiremold may have a specific limited warranty or limitation of liability which is included with such products and which differs from that set forth in this statement. The terms of any such specific limited warranty or limitation of liability will supersede that set forth in this statement.

Except as set forth in the preceding paragraph, this limited warranty is exclusive and legrand/wiremold makes no other warranties with respect of its products, expressed or implied, including no warranty of merchantability or of fitness for a particular purpose.

Legrand/Wiremold garantit à l'acheteur ou au propriétaire d'origine uniquement, que tout produit fabriqué et vendu par Legrand/Wiremold sera à peu près exempt de tout défaut de matériau et de main-d'œuvre pendant son utilisation normale et courante, pour une période d'un an à partir de la date d'installation d'origine ou de deux ans à partir de la date d'achat, selon ce qui survient en premier. Cette garantie limitée s'applique uniquement aux produits qui ont été installés de manière appropriée conformément aux consignes d'installation fournies par Legrand/Wiremold et toute norme et tout code en vigueur.

Cette garantie limitée est annulée et Legrand/Wiremold ne saura être tenu responsable en cas de dommages ou de problème lié(s) à la qualité, la performance ou la sécurité des produits qui ont été réparés, altérés ou modifiés en dehors des sites Legrand/Wiremold ou qui ont été associés (utilisés avec un système) à des produits ou des matériaux qui ne sont pas approuvés par Legrand/Wiremold ou qui ont été soumis à un accident, une négligence, une mauvaise utilisation ou un mauvais traitement.

L'unique obligation incombant à Legrand/Wiremold (et le seul et exclusif recours de l'acheteur ou du propriétaire du produit) concernant tout produit qui s'avère défectueux, sera la réparation ou le remplacement du produit défectueux, à la seule discrétion de Legrand/Wiremold. Aucun retour de produit ne sera accepté sauf si Legrand/Wiremold en est informé et l'autorise, préalablement à l'envoi.

Legrand/Wiremold ne pourra être tenu responsable en cas de dommages supérieurs au montant du prix d'achat du produit défectueux, et dans aucun cas Legrand/Wiremold ne pourra être tenu de verser des dommages-intérêts pour dommages indirects, consécutifs, spéciaux ou punitifs.

Certains produits de Legrand/Wiremold peuvent être soumis à une garantie limitée spécifique ou à une limitation de responsabilité incluse avec ledit produit et qui diverge de celle mentionnée dans cette déclaration. Les termes de toute garantie limité spécifique ou limitation de responsabilité remplacent ceux mentionnés dans cette déclaration.

À l'exception de ce qui est prévu dans le paragraphe précédent, cette garantie limitée est exclusive et Legrand/Wiremold n'offre aucune autre garantie concernant ses produits, explicite ou implicite, y compris aucune garantie de valeur commerciale ou d'adéquation pour un but particulier.

Legrand/Wiremold garantiza al comprador o propietario original únicamente, que cualquier producto fabricado y vendido por legrand/wiremold estará sustancialmente libre de defectos en lo que respecta a materiales y mano de obra en condiciones normales de uso y servicio, durante un periodo de un año contado a partir de la fecha de instalación original o de dos años a partir de la fecha de compra, lo que ocurra primero. Esta garantía limitada solo se aplica a los productos que han sido instalados correctamente acatando las instrucciones de instalación, suministradas por legrand/wiremold y los códigos y normas aplicables.

La presente garantía limitada es nula y legrand/wiremold no será responsable de los daños y la calidad, el rendimiento o la seguridad de los productos que hayan sido reparados, modificados o manipulados fuera de las instalaciones de Legrand/Wiremold o que hayan sido intercombinados (utilizados dentro de un sistema) con productos o materiales no homologados por legrand/wiremold o que hayan sido sometidos a accidentes, negligencia, mal uso o abuso.

La única obligación de Legrand/Wiremold (y el único y exclusivo recurso del comprador o propietario del producto) con respecto a cualquier producto que se demuestre que presenta defectos, será la reparación o el reemplazo de los productos defectuosos, a elección exclusiva de legrand/wiremold. Los productos devueltos no serán aceptados a menos que legrand/wiremold sea notificado y autorice la devolución, antes del envío.

Legrand/Wiremold no será responsable por los daños que sean mayores que el precio de compra de los productos defectuosos, y bajo ninguna circunstancia, Legrand/Wiremold será responsable de los daños accidentales, indirectos, especiales o punitivos.

Algunos productos Legrand/Wiremold pueden tener una garantía limitada o limitación de responsabilidad específicas que se incluye con dichos productos y que difiere de la establecida en la presente declaración. Los términos de las garantías limitadas o limitaciones de responsabilidades específicas sustituyen a los establecidos en esta declaración.

Salvo lo establecido en el párrafo anterior, la presente garantía limitada es exclusiva y legrand/wiremold no ofrece ninguna otra garantía con respecto a sus productos, expresa o implícita, incluidas las garantía de comerciabilidad o de idoneidad para un propósito particular.

No: 1028397 0625

 legrand®

860.233.6251
1.877.BY.LEGRAND
www.legrand.us
www.legrand.ca

© Copyright 2025 Legrand All Rights Reserved.
© Copyright 2025 Tous droits réservés Legrand.
© Copyright 2025 Legrand Todos los derechos reservados.

