

Catalog Number(s) • Numéro(s) de Catalogue • Les Numéros de Catalogue: WNREZK10

Country of Origin: Made in China • Pays d'origine: Fabriqué en Chine • País de origen: Hecho en China



REGULATORY INFORMATION

FCC NOTICE: This device complies with Part 15 of the FCC rules. Operation is subject to the following two conditions: (1) this device may not cause harmful interference, and (2) this device must accept any interference received, including interference that may cause undesirable operation.

This equipment has been tested and found to comply with the limits for a Class B digital device, pursuant to Part 15 of the FCC Rules. These limits are designed to provide reasonable protection against harmful interference in a residential installation. This equipment generates, uses, and can radiate radio frequency energy and, if not installed and used in accordance with the instructions, may cause harmful interference to radio communications. However, there is no guarantee that interference will not occur in a particular installation.

If this equipment does cause harmful interference to radio or television reception, which can be determined by turning the equipment off and on,

the user is encouraged to try to correct the interference by one or more of the following measures:

- Reorient or relocate the receiving antenna
 - Increase the separation between the equipment and receiver
 - Connect the equipment into an outlet on a circuit different from that to which the receiver is connected
 - Consult the dealer or an experienced radio/TV technician for help
- This equipment complies with FCC radiation exposure limits set forth for an uncontrolled environment. This equipment should be installed and operated with a minimum distance of 10 mm between the transmitter's radiating structure(s) and the body of the user or nearby persons.
- NOTE:** Any changes or modifications to this device that are not expressly approved by the manufacturer will void the warranty and the user's authority to operate the equipment.
- Contains FCC ID:** 2AU5D982057

IC NOTICE: This device complies with Industry Canada license-exempt RSS standards. Operation is subject to the following two conditions: (1) this device may not cause interference; and (2) this device must accept any interference, including interference that may cause undesired operation of the device.

RF EXPOSURE STATEMENT: This equipment meets the SAR evaluation limits given in RSS-102 Issue 5 requirements at the minimum separation distance of 10 mm to the human body. Note: Any changes or modifications to this device that are not expressly approved by the manufacturer, will void the warranty and the user's authority to operate the equipment.

IC: 25764-982057
HVIN: 982057
IC: 25764-WNZED
HVIN: WNRL23

OPTIONAL — APP CONTROL

This kit contains a WNRL10 (wired) and a WNRL23 (battery) device that are paired together at the factory. Additionally, these devices are equipped with enhanced functionality enabled through the Legrand Home+Control app. Adding app control will result in loss of the factory pairing and will require devices be re-paired using the app. To add app control to this device, you will need to purchase a Legrand Gateway. For more information, visit www.legrand.us/addappcontrol

WARNING: Do not press the EZ button on devices unless you are adding app control. Pressing the EZ button will undo factory pairing.

WNRL10 SWITCH

BEFORE YOU START

Review this guide in its entirety. Consult an electrician with any questions or if you are unsure of your abilities.

Warning: Incorrect installation could result in death, serious injury, and/or damage to your home or devices.

Caution: To reduce the risk of injury and/or overheating and damage to other equipment:

- For dry, indoor use only.
- Do not use to power medical equipment – not suitable as a disconnecting means.
- Do not use with loads exceeding the device load rating.
- Connect the smart switch to a 120 VAC, 60 Hz power source ONLY.
- Always use copper wire to install the smart switch & follow all applicable local & national electrical codes.

WHAT YOU NEED

- Required:**
- Phillips-head screwdriver
 - Flat blade screwdriver

You May Also Need:

Voltage tester, pliers, wire cutter, wire stripper, electrical tape, flashlight, wiring leads (included), and wire nuts (included).

INSTALLATION

1. Turn off power to device at circuit breaker

Flip existing light switch multiple times to confirm power is off.

NOTE: Ensure power is off to all devices in electrical box.

2. Remove existing device

Check for the following wires:

- HOT or LINE:** Receives power from the circuit box. Referred to as "hot" for the purpose of this guide. Do not touch or let "hot" wire contact other wires.

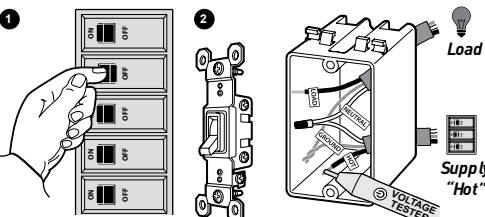

- LOAD:** Directs power to your light(s).
- NEUTRAL:** Creates a path to return current to the power source when the device is off. Required for your switch installation.
- GROUND:** Provides a safe path for electricity in the event of a short circuit.

3. Wire Smart Switch

Use the wire nuts provided to secure the wires together.

- Connect the **WHITE** neutral wire on the switch to the neutral wires in the box, using the red wire nut.
- Connect the **LOAD** wire on the switch to the load wire(s) in the box.
- Connect the **HOT** wire on the switch to the hot wire(s) in the box.
- Connect the **GREEN** ground wire on the switch to the ground wire(s) in the box.

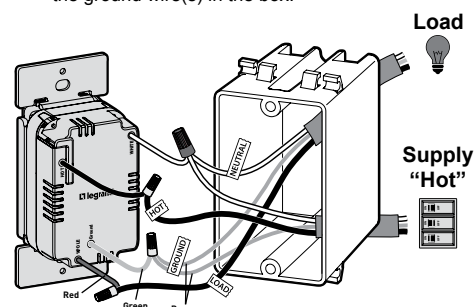

4. Secure Smart Switch

- Fold the wires into electrical box, taking care not to pinch a wire.
- Use included screws to secure smart switch to electrical box. Do not fully tighten the screws.

5. Test The Smart Switch

NOTE: See Getting to Know Your Switch section for feature details. Turn the power back on at the circuit breaker, press switch to turn light on/off.

TROUBLESHOOTING TIP: If the device is not powering check wiring to determine if you have reversed the "HOT" and "LOAD" wiring.

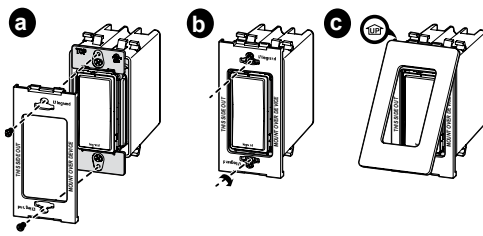

6. Attach Wall Plate

- Use the sub-plate screws (provided) to secure the sub-plate to the smart switch.
- Tighten device screws to secure smart switch to the electrical box.
- Angle the **UP** end of the wall plate over the top edge of the sub-plate. Push the screwless wall plate down and in until it "snaps" into place over the sub-plate.

NOTE: To remove the wall plate, place the tip of a flat blade screwdriver into the slot under the wall plate and twist gently.

For the most recent instruction sheets or more information on this product, please see this link or scan the QR code: <https://www.legrand.us/p/wnrezk10wh>



GETTING TO KNOW YOUR SWITCH

Item	Name	Description
1	Paddle Switch	Press the top of the paddle to turn light on and the bottom of paddle to turn light off.
2	LED Locator Light	Lit when light is off.
3	EZ Button	Used to factory reset (CAUTION: PRESSING THIS BUTTON WILL UNPAIR THE BATTERY DEVICE FROM THIS DEVICE AND THE BATTERY DEVICE WILL NO LONGER CONTROL THIS SWITCH)..

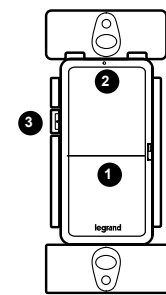

SPECIFICATIONS

Load	Rating
Resistive	120 VAC, 60 Hz, 15 A
Incandescent/LED	1800 W
Standard/Electronic Ballast	15 A
Motor	1/2 HP

WNRL23 WIRELESS SWITCH

BEFORE YOU START

Review this guide in its entirety. Consult an electrician with any questions or if you are unsure of your abilities.

WARNING: Incorrect installation could result in death, serious injury, and/or damage to your home or devices.

Caution: To reduce the risk of injury and/or overheating and damage to other equipment:

- For dry, indoor use only.
- Do not use to power medical equipment – not suitable as a disconnecting means.

WHAT YOU NEED

- Required:**
- Phillips-head screwdriver
 - Flat blade screwdriver

You May Also Need:

Voltage tester, pliers, wire cutter, wire stripper, electrical tape, and wire nut.

INSTALLATION

1. Choose a place to install device (A, B, or C below)

This device can be installed on a flat wall surface or in any standard U.S. electrical wall box. It may also be installed over the wall next to a standard U.S. electrical wall box, if used with a multi-gang Legrand radiant wall plate, catalog number beginning with RWP26-XXX.

This device **MUST BE INSTALLED WITHIN 30 FEET** of WNRL10 Smart Switch.

A) INSTALLATION (on a wall surface)

- Use provided double sided stickers to install on a tiled or other smooth surface. Markings on the back of the device indicate location for the stickers.
- Use provided mounting screws to install on dry wall or uneven surface where the sticker may not work.

Do not remove label or pull out ground wire as device may not sit flush.

B) INSTALLATION (in an electrical box)

2. Turn off power to the box at circuit breaker.

Note: Ensure power is off to all devices in the electrical box. Remove old device from box. Install wire nuts to terminate all the exposed wires that were previously connected to the old device. Ensure

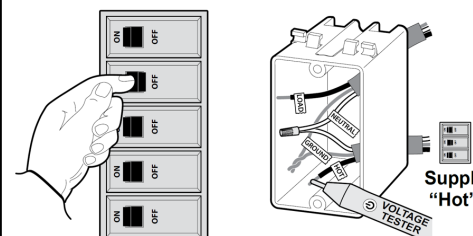

complete electrical insulation by securing the wire nuts making sure no bare wire is exposed.

3. Install and secure the device

- Fold the wires into the electrical box, taking care not to pinch a wire.
- Remove label on back of the device to expose ground wire and connect it to the box ground.
- Use included mounting screws to secure the device to the electrical box.

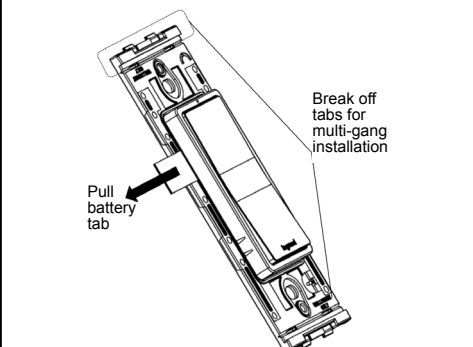

C) INSTALLATION (NEXT TO AN ELECTRICAL BOX)

2. Break off the tabs on device

Break off the tabs at the top and bottom of the device using pliers as shown in image.

Mark the location of the device on the wall surface to the left or right of existing device(s) installed in the electrical box by visually aligning it with existing device(s)

3. Install and secure the device

- Use double sided stickers to install on tiled or any other smooth surface next to the electrical box.
- Use provided mounting screws if the surface next to the electrical box is dry wall or uneven surface where the sticker may not work.

4. Attach Wall Plate

- Install the multi-gang subframe using sub-frame screws provided with the radiant wall plate.
- Snap-on the radiant wall plate.

If installing with a non-radiant wall plate, skip steps 4a and 4b above and use screws provided with the other wall plate to secure this device.

For the most recent instruction sheets or more information on this product, please see this link or scan the QR code: www.legrand.us/p/wnrezk10wh



GETTING TO KNOW YOUR BATTERY POWERED SWITCH

Item	Name	Description
1	Paddle Switch	Press the top of the paddle to turn light on and bottom of the paddle to turn light off.
2	LED Indicator Light	Low battery - switch LED will flash red once when paddle is pressed indicating low battery
3	Battery	Lithium ion CR2032

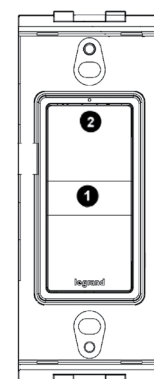

Remove Switch Cover

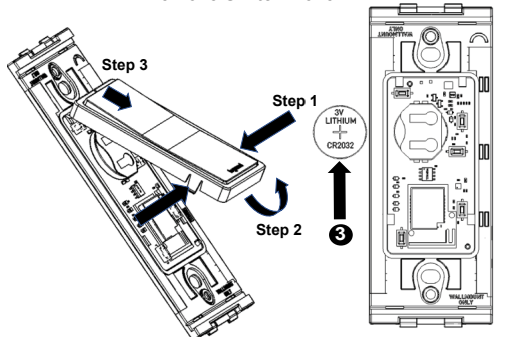



Interrupteur intelligent WNRL10 radiant®

Interrupteur intelligent sans fil WNRL23 radiant® avec Netatmo

RENSEIGNEMENTS SUR LA RÉGLEMENTATION

AVIS DE LA FCC : Ce dispositif est conforme à la section 15 des règlements de la FCC. On peut s'en servir sous réserve des deux conditions suivantes : 1) ce dispositif ne provoque pas d'interférences nuisibles; 2) il doit être en mesure d'accepter toute interférence reçue, y compris les interférences qui peuvent causer un fonctionnement indésirable.

Ce matériel a été mis à l'essai et a été jugé conforme aux limites d'un dispositif numérique de classe B, conformément à la section 15 des règlements de la FCC. Ces limites visent à offrir une protection raisonnable contre les interférences nuisibles dans une installation résidentielle. Ce matériel génère, utilise et peut émettre des radiofréquences et, s'il n'est pas installé ou utilisé conformément aux directives, peut causer des interférences nuisibles aux communications radio. Toutefois, il n'existe aucune garantie contre la possibilité d'interférences au sein d'un milieu précis.

Si ce matériel cause des interférences nuisibles à la réception des téléviseurs et des radios, ce qui peut être déterminé en mettant à l'arrêt, puis en remettant en marche le matériel, l'utilisateur est encouragé à

tenter de corriger ces interférences par l'une ou plusieurs des mesures suivantes :

- réorienter ou déplacer l'antenne de réception;
- augmenter la distance entre le matériel et le récepteur;
- brancher le matériel dans une prise de courant appartenant à un circuit électrique différent de celui sur lequel le récepteur est branché;
- demander de l'aide au fournisseur ou à un technicien spécialisé en radio/télévision.

Ce matériel est conforme aux limites d'exposition aux radiations de la FCC énoncées pour un environnement non contrôlé. Ce matériel doit être installé et fonctionner à une distance minimale de 10 mm entre la structure rayonnante du transmetteur et l'utilisateur ou les personnes se trouvant à proximité.

REMARQUE : Les changements ou les modifications apportés à ce dispositif qui ne sont pas expressément approuvés par le fabricant pourraient annuler la garantie ainsi que l'autorisation de l'utilisateur à se servir du matériel.

Contient le n° d'ident. de la FCC : 2AU5D982057

AVIS DE L'IC : Ce dispositif est conforme aux normes CNR pour les appareils exempts de licence d'Industrie Canada. On peut s'en servir sous réserve des deux conditions suivantes : 1) ce dispositif ne provoque pas d'interférences; 2) il doit être en mesure d'accepter toute interférence, y compris les interférences qui peuvent causer un fonctionnement indésirable.

ÉNONCÉ RELATIF À L'EXPOSITION AUX RADIOFRÉQUENCES : Ce dispositif est conforme aux limites d'évaluation du DAS énoncées dans les exigences CNR 102, 5e édition à la distance de séparation minimale de 10 mm de l'humain. Remarque : Les changements ou les modifications apportés à ce dispositif qui ne sont pas expressément approuvés par le fabricant pourraient annuler la garantie ainsi que l'autorisation de l'utilisateur à se servir du matériel.

IC : 25764-982057
NIVM : 982057
IC : 25764-WNZED
NIVM : WNRL23

OPTIONNEL - CONTRÔLE DE L'APPLICATION

Ajoutez une commande à trois voies avec le câblage unipolaire existant. Ce kit contient un WNRL10 (câblé) et un WNRL23 (batterie) qui sont appariés ensemble en usine.

Mise en garde : ces dispositifs peuvent être ajoutés au système Netatmo, ce qui permet de contrôler l'ensemble de la maison à l'aide d'applications, mais ils perdront leur appariement d'usine.

Ne pas appuyer sur le bouton EZ des appareils, sauf si vous ajoutez des éléments à l'ensemble du système. Une pression sur le bouton EZ annule l'appariement d'usine. Pour plus d'informations, consultez le site www.legrand.us/addappcontrol.

INTERRUPTEUR WNRL10

AVANT DE COMMENCER

Passer l'ensemble de ce guide en revue. En cas de question ou d'incertitude concernant vos capacités, consulter un électricien.

Mise en garde : Une installation inappropriée pourrait entraîner la mort, des blessures graves et (ou) des dommages à votre domicile ou à vos dispositifs.

Attention : Pour réduire le risque de blessures et (ou) de surchauffe et de dommage à d'autre matériel :

- Pour usage intérieur dans un endroit sec seulement.
- Ne pas utiliser pour alimenter du matériel médical; ne convient pas comme moyen de débranchement.
- Ne pas utiliser avec des charges supérieures à la capacité de charge de l'appareil.
- Connecter l'interrupteur intelligent UNIQUEMENT dans une source d'alimentation de 120 V c. a., 60 Hz.
- Toujours utiliser un fil de cuivre pour installer l'interrupteur intelligent et respecter tous les codes de l'électricité locaux et nationaux applicables.

MATÉRIEL REQUIS

Obligatoire :

- Tournevis cruciforme
- Tournevis à tête plate

Autres éléments pouvant être requis :

Testeur de tension, pinces, pince coupe-fils, pince à dénuder, ruban isolant, lampe de poche, fils de connexion (inclus) et connecteurs de fils (inclus).

INSTALLATION

1. Mettre le dispositif hors tension au niveau du disjoncteur

Actionner plusieurs fois l'interrupteur de l'éclairage existant pour confirmer que le courant est coupé.

REMARQUE : S'assurer que tous les dispositifs du boîtier électrique sont hors tension.

2. Retirer le dispositif actuel

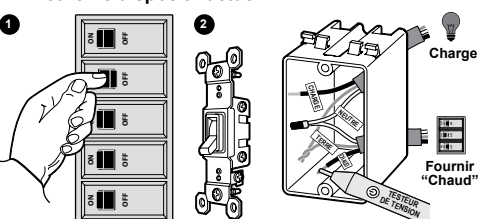

Vérifier les fils suivants :

- FIL CHARGÉ ou FIL DE LIGNE :** Reçoit le courant du boîtier de circuits électriques. Appelé fil « chargé » aux fins du présent guide. Ne pas toucher aux fils « chargés » ni les laisser entrer en contact avec d'autres fils.
- CHARGE :** Dirige l'électricité vers votre/vos luminaire(s).
- NEUTRE :** Crée un chemin pour renvoyer le courant à la source d'alimentation lorsque le dispositif est hors tension. Requis pour l'installation de l'interrupteur.
- Mise à la terre :** Fournit un chemin sécuritaire à l'électricité en cas de court-circuit.

3. Câbler un interrupteur intelligent

Utiliser les connecteurs de fils fournis pour fixer les fils ensemble.

- Connecter le fil neutre BLANC de l'interrupteur aux fils neutres de la boîte, à l'aide de l'écrou rouge.
- Connecter le fil de charge de l'interrupteur au(x) fil(s) de charge de la boîte.
- Connecter le fil CHARGÉ de l'interrupteur au(x) fil(s) chargé(s) de la boîte.
- Connectez le fil de terre VERT de l'interrupteur au(x) fil(s) de terre de la boîte.

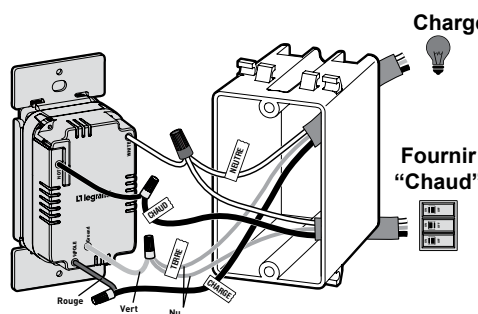

4. Interrupteur intelligent sécurisé

- Plier les fils dans le boîtier électrique en prenant soin de ne pas les pincer.
- Utiliser les vis fournies pour fixer la prise intelligente au boîtier électrique. Ne pas serrer complètement les vis.

5. Mettre l'interrupteur intelligent à l'essai

REMARQUE : Consulter la section « apprendre à connaître votre interrupteur » pour plus de détails sur les caractéristiques. Rétablir le courant au niveau du disjoncteur et appuyer sur le bouton pour allumer/éteindre la lampe.

CONSEIL DE DÉPANNAGE : Si le courant n'est pas rétabli dans le dispositif, vérifier le câblage pour s'assurer que les fils « CHARGÉS » et de « CHARGE » n'ont pas été inversés.

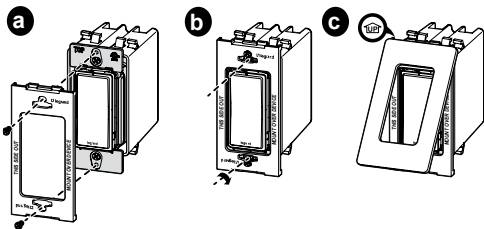

6. Fixer la plaque murale

- Utiliser les vis de la sous-plaque (fournies) pour fixer la sous-plaque à la prise intelligente.
- Serrer les vis fournies avec le dispositif pour fixer la prise intelligente au boîtier électrique.
- Placer l'extrémité supérieure (UP) de la plaque murale en angle sur le bord supérieur de la sous-plaque. Abaisser la plaque murale sans vis jusqu'à ce qu'elle « s'enclenche » en place sur la sous-plaque.

REMARQUE : Pour retirer la plaque murale, placer la pointe d'un tournevis à tête plate dans la fente située sous la plaque murale et la faire tourner doucement.

Pour obtenir la fiche d'instructions la plus récente ou pour obtenir plus de renseignements sur ce produit, consulter le lien suivant ou balayer le code QR. <https://www.legrand.us/p/wnrezk10wh>



APPRENDRE À CONNAÎTRE VOTRE INTERRUPTEUR

Article	Nom	Description
1	Interrupteur à palette	Appuyer sur la partie supérieure de la palette pour allumer la lumière et sur la partie inférieure pour l'éteindre.
2	Lampe de localisation DEL	S'allume lorsque la lumière est éteinte.
3	Bouton EZ	Utilisé pour la réinitialisation d'usine (ATTENTION) : EN APPUYANT SUR CE BOUTON, L'APPAREIL À BATTERIE SERA DISSOCIÉ DE CET APPAREIL ET L'APPAREIL À BATTERIE NE CONTRÔLERA PLUS CET INTERRUPTEUR...

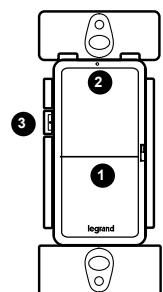

CARACTÉRISTIQUES TECHNIQUES

Charge	Valeur nominale
Resistive	120 VAC, 60 Hz, 15 A
À incandescence/DEL	1800 W
Standard/électronique, Ballast	15 A
Moteur	1/2 HP

WNRL23 INTERRUPTEUR SANS FIL

AVANT DE COMMENCER

Passer l'ensemble de ce guide en revue. En cas de question ou d'incertitude concernant vos capacités, consulter un électricien.

Mise en garde : Une installation inappropriée pourrait entraîner la mort, des blessures graves et (ou) des dommages à votre domicile ou à vos dispositifs.

Attention : Pour réduire le risque de blessures et (ou) de surchauffe et de dommage à d'autre matériel :

- Pour usage intérieur dans un endroit sec seulement.
- Ne pas utiliser pour alimenter du matériel médical; ne convient pas comme moyen de débranchement.

MATÉRIEL REQUIS

Obligatoire :

- Tournevis cruciforme
- Tournevis à tête plate

Autres éléments pouvant être requis :

Testeur de tension, pince, pince coupe-fils, pince à dénuder, ruban isolant et connecteurs de fils.

Installation

1. Choisir l'endroit où installer le dispositif (A, B ou C ci-dessous)

Ce dispositif peut être installé sur une surface murale plane ou dans n'importe quel boîtier électrique standard américain mural. Il peut également être installé sur le mur à côté d'un boîtier électrique standard américain mural, s'il est utilisé avec une plaque murale multiprise Legrand Radiant, dont le numéro de catalogue débute par RWP26-XXX.

Ce dispositif DOIT être installé dans un rayon de 30 pieds autour de l'interrupteur intelligent WNRL10.

A) INSTALLATION (SUR UNE SURFACE MURALE)

- Utiliser les autocollants à double face fournis pour l'installation sur une surface carrelée ou sur toute autre surface lisse. Les marquages à l'arrière du dispositif indiquent l'emplacement des autocollants.
 - Utiliser les vis de montage fournies pour l'installation sur une cloison sèche ou sur une surface inégale à laquelle les autocollants pourraient ne pas adhérer.
- Ne pas retirer l'étiquette et ne pas tirer sur le fil de mise à la terre, car le dispositif pourrait ne pas être affleurant.

B) INSTALLATION (dans un boîtier électrique)

2. Mettre le dispositif hors tension au niveau du disjoncteur

Remarque : S'assurer que tous les dispositifs du boîtier électrique sont hors tension. Enlever l'ancien dispositif du boîtier. Installer les connecteurs de fils pour terminer tous les fils exposés qui étaient précédemment connectés à l'ancien dispositif. Assurer l'isolation électrique complète en fixant les connecteurs de fils et en veillant à ce qu'aucun fil nu ne soit exposé.

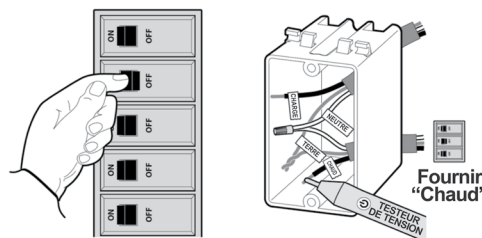

3. Installer et fixer le dispositif

- Plier les fils dans le boîtier électrique en prenant soin de ne pas les pincer.
- Enlever l'étiquette à l'arrière du dispositif pour exposer le fil de mise à la terre et le connecter au boîtier de mise à la terre.
- Utiliser les vis de montage fournies pour fixer le dispositif au boîtier électrique.

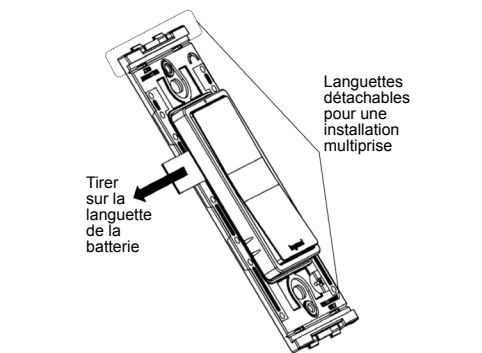

C) INSTALLATION (à côté d'un boîtier électrique)

2. Briser les languettes sur le dispositif

Briser les languettes supérieure et inférieure du dispositif à l'aide d'une pince, comme l'illustre l'image.

Marquer l'emplacement du dispositif sur la surface murale à gauche ou à droite des dispositifs déjà installés dans le boîtier électrique en l'alignant visuellement avec les dispositifs existants.

3. Installer et fixer le dispositif

- Utiliser des autocollants double face pour l'installation sur du carrelage ou toute autre surface lisse à côté de la boîte électrique.
- Utiliser les vis de montage fournies si la surface à côté de la boîte électrique est un mur sec ou une surface irrégulière où l'autocollant risque de ne pas fonctionner.

4. Fixer la plaque murale

- Installer le cadre auxiliaire multigang à l'aide des vis du cadre auxiliaire fournies avec la plaque murale radiante.
- Fixer la plaque murale radiant.

Si une plaque murale autre que de marque radiant est installée, passer les étapes « 4a » et « 4b » ci-dessus et utiliser les vis fournies avec l'autre plaque murale pour fixer le dispositif.

Pour obtenir la fiche d'instructions la plus récente ou pour obtenir plus de renseignements sur ce produit, consulter le lien suivant ou balayer le code QR.

www.legrand.us/p/wnrezk10wh



APPRENDRE À CONNAÎTRE L'INTERRUPTEUR À PILE

Article	Nom	Description
1	Interrupteur à palette	Appuyer sur la partie supérieure de la palette pour allumer la lumière et sur la partie inférieure pour l'éteindre.
2	Témoin lumineux DEL	Batterie faible - le témoin lumineux DEL de l'interrupteur clignote en rouge une fois lorsque l'on appuie sur la palette, ce qui indique que la batterie est faible.
3	Batterie	au lithium ion CR2032

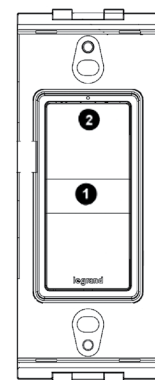

Retirer le couvercle de l'interrupteur

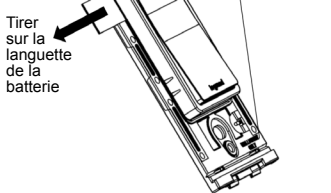
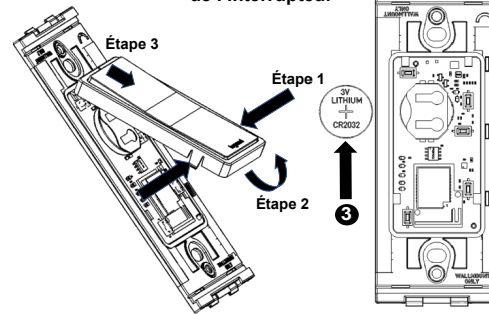

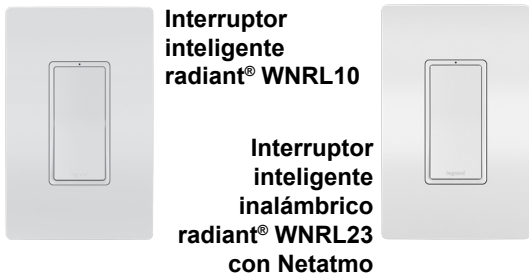

INFORMACIÓN REGLAMENTARIA

AVISO DE LA FCC: Este dispositivo cumple con la parte 15 de las reglas de la FCC (Comisión Federal de Comunicaciones). La operación está sujeta a las siguientes dos condiciones: (1) este dispositivo no debe provocar interferencia recibida, incluso la que pueda provocar una operación no deseada.

Este equipo se probó y cumple con los límites para un dispositivo digital clase B, conforme a la parte 15 de las reglas de la FCC. Estos límites están diseñados para proporcionar una protección razonable contra la interferencia dañina en una instalación residencial. Este equipo genera, usa y puede irradiar alimentación de radiofrecuencia y, si no se instala y usa de acuerdo con las instrucciones, puede producir interferencia dañina a las comunicaciones de radio. Sin embargo, no existe garantía de que la interferencia no se producirá en una instalación específica.

Si este equipo produce interferencia dañina a la recepción de radio o televisión, lo cual puede determinarse apagando y encendiendo el equipo, se sugiere al usuario que intente corregir la interferencia mediante una o más de las siguientes acciones:

- Reoriente o reubique la antena de recepción.
- Aumente la separación entre el equipo y el receptor.
- Conecte el equipo a un tomacorriente en un circuito diferente al que está conectado el receptor.
- Consulte al distribuidor o a un técnico experimentado de radio/TV para obtener ayuda.

Este equipo cumple con los límites de exposición a la radiación de la FCC establecidos para un entorno no controlado. Este equipo debe instalarse y operarse a una distancia mínima de 10 mm entre las estructuras de radiación del transmisor y el cuerpo del usuario o las personas cercanas.

NOTA: Cualquier cambio o modificación no aprobada expresamente por el fabricante de este dispositivo anulará la garantía y la autoridad del usuario para utilizar el equipo.

CONTIENE ID DE LA FCC: 2AU5D982057

AVISO DE IC: Este dispositivo cumple con los estándares RSS exentos de licencia de la Industria de Canadá (IC). La operación está sujeta a las siguientes dos condiciones: (1) este dispositivo no debe provocar interferencia, y (2) este dispositivo debe aceptar cualquier interferencia, incluso la que pueda provocar una operación no deseada del dispositivo.

DECLARACIÓN DE EXPOSICIÓN A RF (RADIOFRECUENCIAS): Este equipo cumple con los límites de evaluación SAR proporcionados en los requerimientos RSS-102, tema 5, en la distancia de separación mínima de 10 mm con el cuerpo humano. Nota: Cualquier cambio o modificación no aprobada expresamente por el fabricante de este dispositivo anulará la garantía y la autoridad del usuario para utilizar el equipo.

IC: 25764-982057
 HVIN: 982057
 IC: 25764-WNZED
 HVIN: WNRL23

OPCIONAL: CONTROL DESDE LA APLICACIÓN

Agregue un control de 3 salidas con el cableado unipolar existente. Este kit contiene un WNRL10 (cableado) y un WNRL23 (batería) emparejados de fábrica.

Advertencia: Estos dispositivos pueden añadirse al sistema Netatmo para permitir el control desde la aplicación en toda la casa, pero perderán su emparejamiento de fábrica.

No presione el botón de EZ en los dispositivos a menos que los agregue a todo el sistema. Si presiona el botón de EZ, se deshará el emparejamiento de fábrica. Para obtener más información, visite www.legrand.us/addappcontrol.

INTERRUPTOR WNRL10

ANTES DE COMENZAR

Revise esta guía completamente. Consulte con un electricista si tiene preguntas o no está seguro de sus capacidades.

Advertencia: Una instalación incorrecta podría provocar la muerte, lesiones graves y/o daños a su hogar o dispositivos.

Precaución: Para reducir el riesgo de lesiones y/o sobrecalentamiento y daños a otro equipo:

- Solo es apto para uso en seco en interiores.
- No lo utilice para encender equipos médicos; no es adecuado como medio de desconexión.
- No lo use con cargas que excedan la capacidad de carga del dispositivo.
- Conecte el interruptor inteligente SOLO a una fuente de
- Utilice siempre alambre de cobre para instalar el interruptor inteligente y siga todos los códigos eléctricos locales y nacionales aplicables.

LO QUE NECESITA

- Requerido:**
- Destornillador Phillips
 - Destornillador de punta plana

También puede necesitar lo siguiente:

Probador de voltaje, alicates, cortador de cables, pelacables, cinta aislante, linterna, alambres de cableado (incluidos) y tuercas para cables (incluidas).

INSTALACIÓN

1. Desconecte la alimentación al dispositivo en el disyuntor

Pruebe el interruptor de luz existente varias veces para confirmar que está apagado.

NOTA: Asegúrese de que todos los dispositivos de la caja eléctrica estén apagados.

2. Retire el dispositivo existente

Compruebe los siguientes cables:

- VIVO o LÍNEA:** recibe energía de la caja de circuitos. Se denomina "vivo" para los efectos de esta guía. No toque ni permita que el cable "vivo" entre en contacto con otros cables.

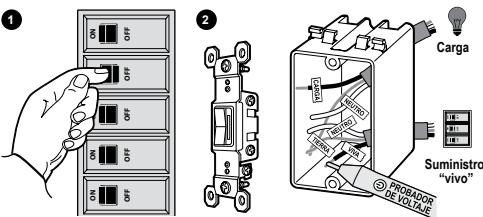

- CARGA:** dirige la energía a las luces.
- NEUTRO:** crea una trayectoria para devolver la corriente a la fuente de alimentación cuando el dispositivo está apagado. Es obligatorio para la instalación del interruptor.
- Conexión a tierra:** proporciona una trayectoria segura para la electricidad en caso de un cortocircuito.

3. Cablee el interruptor inteligente

Utilice las tuercas para cables suministradas para asegurar los cables en conjunto.

- Conecte el cable neutro BLANCO del interruptor a los cables neutros de la caja, utilizando la tuerca para cables roja.
- Conecte el cable de CARGA del interruptor a los cables de carga de la caja.
- Conecte el cable de CARGA del interruptor a los cables vivos de la caja.
- Conecte el cable de CARGA del interruptor a los cables de conexión a tierra de la caja.

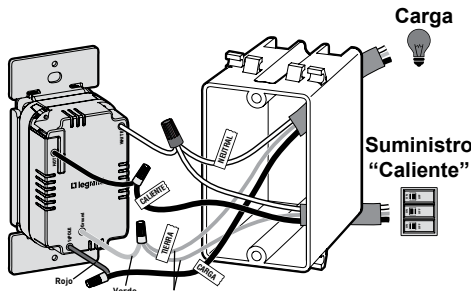

4. Asegure el interruptor inteligente

- Pliegue los cables en la caja eléctrica, con cuidado de no pellizcarlos.
- Utilice los tornillos incluidos para asegurar el interruptor inteligente a la caja eléctrica. No apriete completamente los tornillos.

5. Pruebe el interruptor inteligente

NOTA: Consulte la sección de descripción del interruptor para obtener detalles sobre las características. Vuelva a encender la alimentación en el disyuntor y presione el interruptor para encender/apagar la luz.

SUGERENCIA PARA LA RESOLUCIÓN DE PROBLEMAS: Si el dispositivo no se enciende, verifique el cableado para determinar si invirtió el cableado "VIVO" y "CARGA".

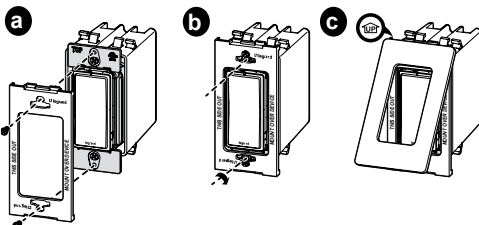

6. Conecte la placa de pared

- Utilice los tornillos de la subplaca (incluidos) para fijar la subplaca al interruptor inteligente.
- Apriete los tornillos del dispositivo para fijar el interruptor inteligente a la caja eléctrica.
- Incline el extremo ARRIBA de la placa de pared sobre el borde superior de la subplaca. Empuje la placa de pared sin tornillos hacia abajo y hacia adentro hasta que "encaje" en su lugar sobre la subplaca.

NOTA: Para quitar la placa de pared, coloque la punta de un destornillador de punta plana en la ranura debajo de la placa de pared y gírela suavemente.

Para obtener las hojas de instrucciones más recientes o más información sobre este producto, consulte este enlace o escanee el código QR: <https://www.legrand.us/p/wnrezk10wh>.



DESCRIPCIÓN DEL INTERRUPTOR

Elemento	Nombre	Descripción
1	Interruptor de paleta	Presione la parte superior de la paleta para encender la luz y la parte inferior, para apagarla.
2	Luz LED localizadora	Se enciende cuando la luz está apagada.
3	Botón de EZ	Se utiliza para restablecer la configuración de fábrica (PRECAUCIÓN: SI PRESIONA ESTE BOTÓN, EL DISPOSITIVO DE BATERÍA SE DESCONECTARÁ DE ESTE DISPOSITIVO Y DEJARÁ DE CONTROLAR ESTE INTERRUPTOR).

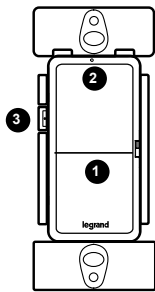

ESPECIFICACIONES

Carga	Clasificación
de Resistiva	120 VAC, 60 Hz, 15 A
Incandescente/LED	1800 W
Estándar/electrónico Balasto	15 A
Motor	1/2 HP

INTERRUPTOR INALÁMBRICO WNRL23

ANTES DE COMENZAR

Revise esta guía completamente. Consulte con un electricista si tiene preguntas o no está seguro de sus capacidades.

Advertencia: Una instalación incorrecta podría provocar la muerte, lesiones graves y/o daños a su hogar o dispositivos.

Precaución: Para reducir el riesgo de lesiones y/o sobrecalentamiento y daños a otro equipo:

- Solo es apto para uso en seco en interiores.
- No lo utilice para encender equipos médicos; no es adecuado como medio de desconexión.

LO QUE NECESIT

Requerido:

- Destornillador Phillips
- Destornillador de punta plana

También puede necesitar lo siguiente:

Probador de voltaje, alicates, cortacables, pelacables, cinta aislante y tuerca para cables.

INSTALACIÓN

1. Elija un lugar para instalar el dispositivo (A, B o C a continuación)

Este dispositivo se puede instalar en una superficie de pared plana o en cualquier caja de pared eléctrica estándar de EE. UU. También se puede instalar sobre la pared junto a una caja de pared eléctrica estándar de EE. UU, si se usa con una placa de pared radiant Legrand de múltiples salidas, cuyo número de catálogo comienza con RWP26-XXX.

Este dispositivo DEBE INSTALARSE A MENOS DE 30 PIES del interruptor inteligente WNRL10.

A) Instalación (en la superficie de una pared)

2. Utilice los adhesivos de doble cara provistos para instalarlos en una superficie de azulejos u otra superficie lisa. Las marcas en la parte posterior del dispositivo indican la ubicación de los adhesivos.

3. Utilice los tornillos de montaje proporcionados para instalarlos en una pared seca o una superficie irregular donde el adhesivo puede no funcionar.

No retire la etiqueta ni tire del cable de conexión a tierra, ya que es posible que el dispositivo no quede alineado.

B) Instalación (en una caja eléctrica)

2. Desconecte la alimentación a la caja en el disyuntor

Nota: Asegúrese de que todos los dispositivos de la caja eléctrica estén apagados. Retire el dispositivo anterior de la caja. Instale tuercas para cables para terminar la conexión de todos los cables expuestos que estaban previamente conectados al dispositivo anterior. Obtenga un aislamiento eléctrico completo asegurando las tuercas para cables y revisando que ningún cable pelado quede expuesto.

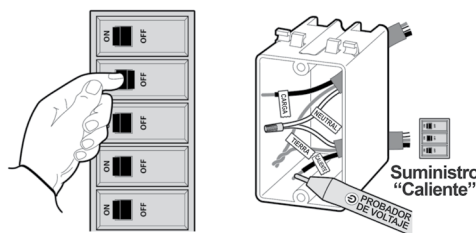

3. Instale y asegure el dispositivo

- Pliegue los cables en la caja eléctrica, con cuidado de no pellizcarlos.
- Quite la etiqueta en la parte posterior del dispositivo para exponer el cable de conexión a tierra y conéctelo a la tierra de la caja.
- Utilice los tornillos de montaje incluidos para asegurar el dispositivo a la caja eléctrica.

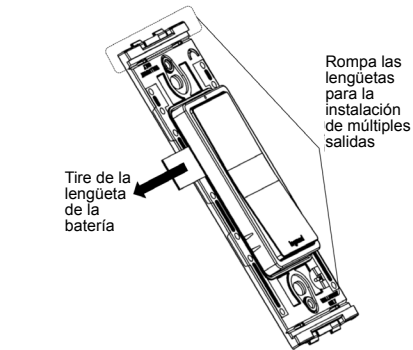

C) INSTALACIÓN (junto a una caja eléctrica)

2. Rompa las lengüetas en el dispositivo

Rompa las lengüetas en la parte superior e inferior del dispositivo con unos alicates como se muestra en la imagen.

Marque la ubicación del dispositivo en la superficie de la pared a la izquierda o derecha de los dispositivos existentes instalados en la caja eléctrica alineándolo visualmente con los dispositivos existentes.

3. Instale y asegure el dispositivo

a. Pliegue los cables en la caja eléctrica, con cuidado de no pellizcarlos.

b. Quite la etiqueta en la parte posterior del dispositivo para exponer el cable de conexión a tierra y conéctelo a la tierra de la caja. Asegure la conexión con una tuerca para cable.

c. Utilice adhesivos de doble cara para instalarlos en una superficie de azulejos o en cualquier otra superficie lisa junto a la caja eléctrica.

d. Utilice los tornillos de montaje proporcionados si la superficie junto a la caja eléctrica es una pared seca o una superficie irregular donde el adhesivo puede no funcionar.

4. Conecte la placa de pared

a. Instale el submarco de múltiples salidas utilizando los tornillos del submarco que se incluyen con la placa de pared radiant.

b. Encaje la placa de pared radiant.

Si lo instala con una placa de pared no radiant, omita los pasos 4a y 4b anteriores y use los tornillos que se incluyen con la otra placa de pared para asegurar este dispositivo.

Para obtener las hojas de instrucciones más recientes o más información sobre este producto, consulte este enlace o escanee el código QR:

www.legrand.us/p/wnrezk10wh.



DESCRIPCIÓN DEL INTERRUPTOR DE BATERÍA

Elemento	Nombre	Descripción
1	Interruptor de paleta	Presione la parte superior de la paleta para encender la luz y la parte inferior, para apagarla.
2	Luz LED indicadora	Batería baja: la luz LED del interruptor parpadeará en rojo cuando la paleta esté presionada, lo que indicará que la batería está baja.
3	Batería	Ión de litio CR2032

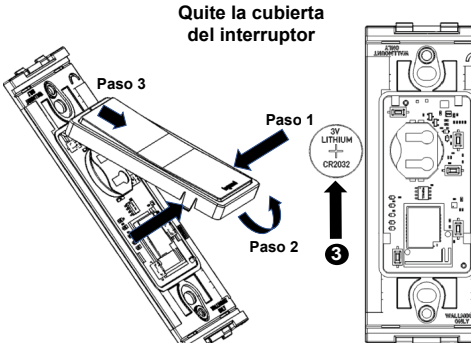
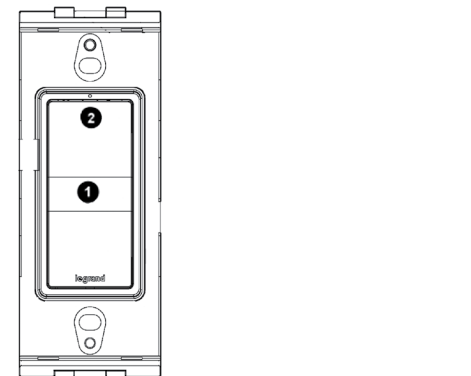

LIMITED ONE YEAR WARRANTY

Legrand will remedy any defect in workmanship or material in Legrand products which may develop under proper and normal use within ONE year from date of purchase by a consumer:

(1) by repair or replacement, or, at Legrand's option, (2) by return of an amount equal to consumer's purchase price. Such remedy is IN LIEU OF ANY AND ALL EXPRESSED OR IMPLIED WARRANTIES OF MERCHANTABILITY OR FITNESS FOR A PARTICULAR PURPOSE. Such remedy by Legrand does not include or cover cost of labor for removal or reinstallation of the product. ALL OTHER FURTHER ELEMENTS OF DAMAGE (INCIDENTAL OR CONSEQUENTIAL DAMAGES) FOR BREACH OF ANY AND ALL EXPRESSED OR IMPLIED WARRANTIES INCLUDING WARRANTIES OF MERCHANTABILITY OR FITNESS FOR A PARTICULAR PURPOSE ARE EXCLUDED HEREBY. (Some states do not allow disclaimers or exclusion or limitation of incidental or consequential damages, so the above disclaimer and limitation or exclusion may not apply to you.) ANY IMPLIED WARRANTIES INCLUDING WHERE REQUIRED WARRANTIES OF MERCHANTABILITY OR FITNESS FOR A PARTICULAR PURPOSE SHALL BE LIMITED TO THE ONE YEAR PERIOD SET FORTH ABOVE. (Some states do not allow limitations on how long an implied warranty lasts, so the above limitation may not apply to you.)

To ensure safety, all repairs to Legrand products must be made by Legrand, or under its specific direction. Procedure to obtain performance of any warranty obligation is as follows: (1) Contact Legrand, Syracuse, New York 13221, for instructions concerning return or repair; (2) return the product to Legrand, postage paid, with your name and address and a written description of the installation or use of the Legrand product, and the observed defects or failure to operate, or other claimed basis for dissatisfaction. This warranty gives you specific legal rights and you may also have other rights which vary from state to state.

GARANTIE LIMITÉE DE UNE ANNÉE

Legrand remédiera à tout défaut de fabrication ou matériel des produits Legrand qui peuvent survenir dans le cadre d'une utilisation correcte et normale dans les une année de la date d'achat par un consommateur :

(1) par la réparation ou le remplacement, ou, au choix de Legrand, (2) le remboursement d'un montant équivalent au prix d'achat du consommateur. Ledit recours REMPLACE TOUTES LES GARANTIES EXPLICITES OU IMPLICITES DE QUALITÉ MARCHANDE OU D'APTITUDE À SATISFAIRE UNE FONCTION PARTICULIÈRE. Ledit recours par Legrand n'inclut pas ni ne couvre le coût de la main-d'œuvre pour le démontage ou la réinstallation du produit. TOUTS AUTRES DOMMAGES (DIRECTS OU INDIRECTS) EN CAS DE VIOLATION DE TOUTE GARANTIE EXPLICITE OU IMPLICITE Y COMPRIS LES GARANTIES DE QUALITÉ MARCHANDE OU D'APTITUDE À SATISFAIRE UNE FONCTION PARTICULIÈRE SONT EXCLUS PAR LES PRÉSENTES. (Certains États n'autorisent pas les dénégations de responsabilité, les exclusions ou la limitation des dommages directs ou indirects; il se peut donc que la dénégation de responsabilité et la limitation ou l'exclusion ci-dessus ne s'appliquent pas à vous.) TOUTE GARANTIE IMPLICITE Y COMPRIS LES GARANTIES DE QUALITÉ MARCHANDE OU DE CONVENANCE À UN USAGE PARTICULIER DOIT ÊTRE LIMITÉE À LA PÉRIODE DE UNE ANNÉE ÉTABLIE CI-DESSUS. (Certains États n'autorisent pas les limitations de durée d'une garantie implicite; les limitations ci-dessus peuvent donc ne pas s'appliquer à vous.)

Pour assurer la sécurité, toutes les réparations des produits Legrand doivent être effectuées par Legrand ou sous sa direction spécifique. Voici la marche à suivre pour obtenir l'exécution de toute obligation de garantie : (1) Communiquer avec Legrand, Syracuse, New York, 13221, pour obtenir des directives concernant le remboursement ou la réparation; (2) retourner le produit à Legrand, par un envoi en port payé, en indiquant votre nom et votre adresse ainsi qu'une description écrite de l'installation ou de l'utilisation du produit Legrand, et indiquer les défauts ou la défaillance de fonctionnement constatés ou tout autre motif d'insatisfaction. Cette garantie vous donne des droits légaux particuliers, mais vous pouvez également avoir d'autres droits, selon l'État ou vous résidez.

GARANTÍA LIMITADA DE UNO AÑO

Durante un plazo de uno año a partir de la fecha de compra del consumidor, Legrand compensará cualquier defecto de fabricación o material en los productos Legrand que se detecte a través de un uso adecuado y normal:

(1) con reparación/reemplazo o, a opción de Legrand, (2) con devolución de una cantidad equivalente al precio de compra del consumidor. Este recurso SUSTITUYE TODAS Y CADA UNA DE LAS GARANTÍAS EXPRESAS O IMPLÍCITAS DE COMERCIABILIDAD O IDONEIDAD PARA UN PROPÓSITO EN PARTICULAR. Este recurso de Legrand no incluye ni cubre el costo de la mano de obra requerida para el retiro o reinstalación del producto. POR MEDIO DEL PRESENTE SE EXCLUYEN TODOS LOS DEMÁS DAÑOS (EMERGENTES O INDIRECTOS) POR INCUMPLIMIENTO DE TODAS O CUALQUIERA DE LAS GARANTÍAS EXPRESAS O IMPLÍCITAS, INCLUIDAS LAS GARANTÍAS DE COMERCIABILIDAD O IDONEIDAD PARA UN PROPÓSITO EN PARTICULAR. (Algunos estados no permiten las exenciones de responsabilidad o la exclusión o limitación de daños emergentes o indirectos; por lo tanto, la exención de responsabilidad y la limitación o exclusión anteriores podrían no aplicarse en su caso). CUALQUIER GARANTÍA IMPLÍCITA, INCLUYENDO LAS GARANTÍAS DE COMERCIABILIDAD O IDONEIDAD PARA UN PROPÓSITO EN PARTICULAR QUE SEAN NECESARIAS, SE LIMITARÁ AL PERIODO DE UNO AÑO ESTABLECIDO ANTERIORMENTE. (Algunos estados no permiten limitar la duración de una garantía implícita, por lo que la limitación anterior podría no aplicarse en su caso).

Para garantizar la seguridad, todas las reparaciones de los productos Legrand deben ser realizadas por Legrand o bajo su dirección específica. El procedimiento para lograr el cumplimiento de cualquier obligación de garantía es el siguiente: (1) Póngase en contacto con Legrand, Syracuse, Nueva York 13221, para obtener instrucciones respecto a la devolución o reparación; (2) devuelva el producto a Legrand, con franqueo pagado, junto con su nombre, dirección y una descripción escrita de la instalación o uso del producto Legrand, así como los defectos o fallas de funcionamiento que se observaron o cualquier otra situación no satisfactoria que desee declarar. Esta garantía le otorga derechos legales específicos y también puede tener otros derechos según el estado.

For covering patents, see www.legrand.us/patents
Pour couvrir les brevets, voir www.legrand.us/patents
Para cubrir las patentes, véase www.legrand.us/patent



Questions? We're here to help.
Phone: 1-877-833-3303 8:00 a.m. to 8:00 p.m. EST (M-F)
Email: smartlighting@legrand.us
Chat: <https://www.legrand.us/radiant/smart-lighting.aspx>
(Click on the chat icon to open a dialogue box)

Para consultar las patentes, visite www.legrand.us/patents
¿Tiene preguntas? Estamos aquí para ayudar.
Teléfono: 1-877-833-3303 de 8:00 a.m. a 8:00 p.m. EST (MF)
Correo electrónico: smartlighting@legrand.us
Chat: <https://www.legrand.us/radiant/smart-lighting.aspx>
(Haga clic en el icono de chat para abrir un cuadro de diálogo)

Pour voir les brevets qui couvrent le produit, consulter le site www.legrand.us/patents
Vous avez des questions? Nous sommes là pour vous aider.
Téléphone : 1 877 833-3303 de 8 h à 20 h (HNE) (lundi au vendredi)
Courriel : smartlighting@legrand.us
Clavardage : <https://www.legrand.us/radiant/smart-lighting.aspx>
(Cliquez sur l'icône de clavardage pour ouvrir une boîte de dialogue)



800.223.4185
1.877.BY.LEGRAND
www.legrand.us
www.legrand.ca

© Copyright 2023 Legrand All Rights Reserved.
© Copyright 2023 Tous droits réservés Legrand.
© Copyright 2023 Legrand Todos los derechos reservados.