

Pass & Seymour



INSTALLATION AND OPERATING INSTRUCTIONS

USER ATTACHABLE RIGHT ANGLE PLUG PORTABLE GROUND FAULT CIRCUIT INTERRUPTER (GFCI)

GENERAL

Pass & Seymour/Legrand's portable ground fault circuit interrupter (GFCI) provides personnel ground fault protection. Conventional over-current protection devices such as fuses and circuit breakers cannot protect people from electrical shock. Those devices are designed to disconnect the power when currents of several amperes flow from the hot wire to ground. However, currents as low as a few milliamperes can be dangerous to normal healthy human beings. One ampere equals 1000 milliamperes.

Many electrical shocks occur when the path of current flow is from the hot wire through the metal housing of a defective tool or appliance, through the body of a human being to ground. Because of the resistance of the human body to electrical current flow, the current will be quite low relative to that required to cause conventional over-current protection devices to function. However, it is likely to be high enough to cause a painful or possibly lethal electric shock to a human being.

Pass & Seymour/Legrand's portable GFCI is designed to remove power from the equipment loads when these loads have a potentially lethal ground current in excess of six milliamperes. Normal loads will draw current from the Hot Conductor (black wire) and return it to the power source through the Neutral Conductor (white wire). Faulty loads can return some of the current to the power source through a ground path such as a water pipe, gas pipe, wet floor, third conductor (green wire), or worst of all, through a person who is in contact with an extrinsic ground.

The Pass & Seymour/Legrand portable GFCI's rugged construction allows it to be used in outdoor or indoor locations, where ground fault protection is desired. When energized by actuation of the reset button, it will conveniently supply power to any power tool or appliance whose load requirement does not exceed rated voltage and currents.

WARNING

It is most important to use the correct size wire for the application. Otherwise a fire hazard could exist (as with any attachable plug). If the GFCI is being connected to an appliance whose power cord was installed by the appliance manufacturer, it is assumed the correct size wire has been used, and this can be connected to the GFCI. If the user is attaching a power cord to the GFCI that has not been connected to an appliance by the manufacturer, before choosing the wire size first determine the ampere requirement of the appliance.

TYPE AND SIZE OF CORD USABLE WITH THIS PRODUCT.

Cord diameter should be in the range of .30 to .64 inch to fit the wire clamp (See Fig. 6, below, for proper wire clamp position). Following is a list of recommended cord types.

S, SO, ST, SJ, SJO, SJT, or equal. 16/3 through 12/3

WIRING INSTRUCTIONS

1. Feed cable through cord nut.
2. Slide cord grommet over cable.
3. Lay wire to be stripped against the strip gage on the GFCI cover and mark the strip length on the outer jacket. Carefully cut around the outer jacket and conductors, and prepare as noted in Fig. 1 and 2. Important: When cutting and stripping outer jacket, if accidental cutting of conductor insulation occurs, cut through injured cord and repeat instruction number 1.

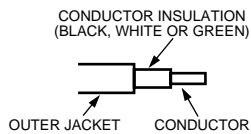

FIG. 1

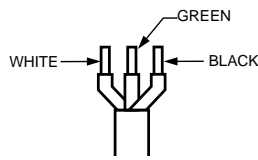

FIG. 2

4. **IMPORTANT:** Wires must be connected to the correct terminals, otherwise an electric shock hazard may exist. Feed cable through cord opening. Attachment is made by first loosening the terminal screws so adequate space is provided between the underside of the square washer and the top of the brass terminal to accept the wire. Connect the black (line) wire to the terminal marked "L". Connect the white (neutral) wire to the terminal marked "N" and connect the green (ground) wire to the green colored terminal. Fully insert the wires between the appropriate pressure plate and brass terminal and tighten the terminal screws securely (8 LB-IN). **WARNING:** DO NOT capture the conductor insulation, also, make sure no loose strands of wire protrude outside the terminal area which could contact strands from the other conductors. See Fig. 3 and 4.

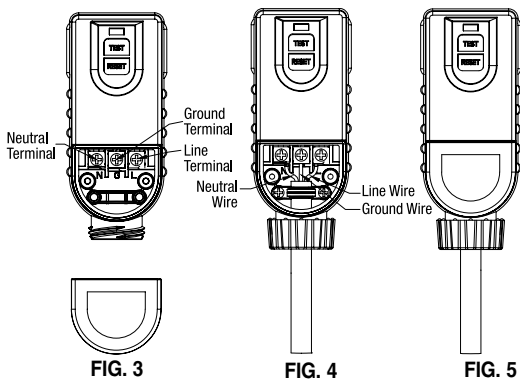

FIG. 3

FIG. 4

FIG. 5

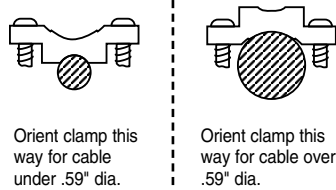

FIG. 6

5. Position cord clamp over cable and start screws. Gradually tighten screws to secure cable in housing. (See Figs. 4 & 6)
6. Slide cord seal along cable and position into housing. (See Fig. 4)
7. Install cover and tighten screws to complete installation. (See Fig. 5)

INSTALLATION AND OPERATION - MANUAL RESET VERSION

1. Connect the power cord to the GFCI in accordance with cord attaching instructions.
2. Plug Unit into 120 VAC power outlet protected by fuse or circuit breaker.
3. Press and release the Reset Button.
4. Verify that the green indicator light goes on. (Note: This denotes that output power is available.)
5. To Test, press the Test button. The light should illuminate solid Red.
6. To Reset, press the Reset button. The light should illuminate solid Green.
7. Connect the desired load equipment to cord output receptacle and operate equipment normally.

INSTALLATION AND OPERATION - AUTO RESET VERSION

1. Connect the power cord to the GFCI in accordance with cord attaching instructions.
2. Plug unit into 120 VAC power outlet protected by fuse or circuit breaker.
3. Unit will automatically become energized and the light will illuminate solid Green. This indicates the Unit is ready for proper use.
4. To Test, press the Test button. The light should illuminate solid Red.
5. To Reset, press the Reset Button, the light should illuminate solid green, indicating safe GFCI operation
6. Connect the desired load equipment to cord output receptacle and operate equipment normally.

WARNINGS

1. If the GFCI fails to trip when the Test button is pressed (green indicator light fails to turn off) or, if the GFCI fails to reset when the Reset button is pushed in (green indicator light fails to remain on), the device should be replaced.
2. If the GFCI tests properly without any appliance plugged into it but trips each time the appliance is plugged in, the appliance has a ground fault and needs to be repaired or replaced. **DO NOT BYPASS THE GFCI. IF THIS CONDITION OCCURS, A REAL SHOCK HAZARD MAY EXIST.**
3. If unit Blinks red, this indicates the self-test feature has detected something faulty with the Unit. Do not continue to use and please contact Legrand customer support for further details and assistance.

NOTES

Note 1: Pass & Seymour/Legrand's Portable GFCI models will provide protection against ground faults when used with a 2-wire outlet receptacle and a 3-wire to 2-wire adapter. It is always desirable when possible to use a 3-wire grounded receptacle because a ground provides additional protection against electrical shock hazard. The adapter should be of the type that can be grounded to the outer mounting plate screw.

Note 2: The GFCI does not sense ground faults in the input conductors, therefore it is recommended that if any extension cords are used, they should be connected between the GFCI's output and the tool or appliance to be powered. Your GFCI is now ready to test and use.

CAUTIONS

1. This GFCI device is to be used on 120V/60Hz circuit only (such as normal household electrical distribution system).
2. Ground fault circuit interrupters, whether this device or any other, cannot protect against electrical shock resulting from contact with both hot and neutral wires of the electrical circuit nor against defects in any wiring supplying the device.
3. **DO NOT USE IF THE BUTTON BOOTS OR CASE OR CORD HAVE BEEN DAMAGED.**
4. Test frequently and at least before each use of load equipment to insure correct operation.
5. The GFCI is designed as a protective device. Do not use as an off/on switch.
6. Do not use on circuit with life support apparatus.

NOTE:
Remove from receptacle by grasping the body of the GFCI.
Not the cord.

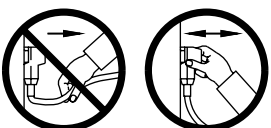

LIMITED ONE YEAR WARRANTY

Pass & Seymour/Legrand will remedy any defect in workmanship or material in Pass & Seymour/Legrand products which may develop under proper and normal use within one year from the date of purchase by a consumer. (1) by repair or replacement, or at Pass & Seymour/Legrand's option, (2) by return of the amount equal to the consumer's purchase price. Such remedy is IN LIEU OF ANY AND ALL EXPRESSED OR IMPLIED WARRANTIES OF MERCHANTABILITY OR FITNESS FOR A PARTICULAR PURPOSE. Such remedy by Pass & Seymour/Legrand does not include or cover cost of labor for removal or reinstallation of the product. ALL OTHER FURTHER ELEMENTS OF DAMAGE (INCIDENTAL OR CONSEQUENTIAL DAMAGES) FOR BREACH OF ANY AND ALL EXPRESSED OR IMPLIED WARRANTIES INCLUDING WARRANTIES OF MERCHANTABILITY OR FITNESS FOR A PARTICULAR PURPOSE ARE EXCLUDED HEREBY. (Some states do not allow disclaimer or exclusion or limitation of incidental or consequential damages, so the above disclaimers and limitation or exclusion may not apply to you.) ANY IMPLIED WARRANTIES INCLUDING WHERE REQUIRED WARRANTIES OF MERCHANTABILITY OR FITNESS FOR A PARTICULAR PURPOSE SHALL BE LIMITED TO THE ONE YEAR PERIOD SET FORTH ABOVE. (Some states do not allow limitation on how long an implied warranty lasts, so the above limitation may not apply to you.)

To ensure safety, all repairs to Pass & Seymour/Legrand products must be made by Pass & Seymour/Legrand or under its specific direction. Procedure to obtain performance of any warranty obligation is as follows: (1) Contact Pass & Seymour/Legrand, P.O. Box 4822, Syracuse, NY 13221 for instructions concerning return or repair; (2) return the product to Pass & Seymour/Legrand, postage paid, with your name and address and a written description of the installation or use of the Pass & Seymour/Legrand product, and the observed defects or failure to operate, or other claimed basis for dissatisfaction.

This warranty gives you specific legal rights and you may also have other rights which vary from state to state.

Pass & Seymour



INSTRUCCIONES DE INSTALACIÓN Y OPERACIÓN

ENCHUFE ANGULAR CONECTABLE POR EL USUARIO INTERRUPTOR PORTÁTIL DE CIRCUITO ACCIONADO POR CORRIENTE DE PÉRDIDA A TIERRA

INFORMACIÓN GENERAL

Los interruptores portátiles de circuito accionado por corriente de pérdida a tierra (GFCI) de Pass & Seymour/Legrand protegen a las personas contra las fallas a tierra. Los dispositivos convencionales de protección contra sobrecorrientes tales como fusibles y disyuntores no pueden proteger a las personas contra los choques eléctricos. Estos dispositivos están diseñados para desconectar el suministro eléctrico cuando corrientes de varios amperios fluyen del cable cargado a tierra. Sin embargo, corrientes de sólo unos pocos miliamperios pueden ser peligrosas para personas normales y saludables. Un amperio es igual a 1000 miliamperios.

Muchos choques eléctricos ocurren cuando la corriente pasa desde el alambre cargado a través de la caja metálica de una herramienta o aparato defectuoso y a través del cuerpo de una persona a tierra. Dada la resistencia del cuerpo humano al flujo de corriente eléctrica, la corriente será mucho mas baja que la corriente necesaria para activar un dispositivo de protección contra sobrecorrientes convencional. Sin embargo, es posible que sea lo suficientemente alta para causar un choque eléctrico doloroso o mortal.

Los GFCI portátiles de Pass & Seymour/Legrand están diseñados para desconectar el suministro eléctrico del equipo cuando este equipo tiene una corriente a tierra posiblemente mortal de más de seis miliamperios. Las cargas normales consumen corriente del conductor cargado (cable negro) y la envían de regreso mediante el conductor neutral (cable blanco) hasta la fuente eléctrica. El equipo defectuoso puede retornar parte de la corriente a la fuente eléctrica a través de una trayectoria a tierra como sería una tubería de agua, una tubería de gas, el piso mojado, un tercer conductor (cable verde) o, lo que es peor, a través de una persona que está en contacto con una tierra extrínseca.

La robusta construcción de los GFCI portátiles de Pass & Seymour/Legrand permite que se puedan utilizar en áreas exteriores o interiores donde se requiera protección contra fallas a tierra. Cuando sea energizado mediante el accionamiento del botón de reposición (RESET), convenientemente proveerá corriente a cualquier herramienta o aparato eléctrico cuyos requerimientos de carga no sobrepasen las corrientes y voltajes nominales.

ADVERTENCIA

Es muy importante utilizar el alambre de tamaño correcto para la aplicación. De lo contrario, podría crearse un peligro de incendio (igual que con cualquier enchufe conectable). Si se está conectando el GFCI a un artefacto cuyo cable de alimentación fue instalado por el fabricante del artefacto, se asume que se utilizó un cable de tamaño correcto y que éste puede conectarse al GFCI. Si el usuario conecta un cable de alimentación al GFCI que no haya sido conectado por el fabricante del artefacto, determine primero el requerimiento de corriente del artefacto.

TIPO Y TAMAÑO DE CABLE A UTILIZARSE CON ESTE PRODUCTO.

El diámetro del cable debe ser de 0,30 a 0,64 pulgadas para que calce en la abrazadera para cable (consulte la Fig. 6 debajo para verificar la posición correcta de la abrazadera). Los tipos de cables recomendados son los siguientes: S, SO, ST, sj, sjo, sjt, o iguales. 16/3 a 12/3.

INSTRUCCIONES DE ALAMBADO

1. Pase el cable a través de la tuerca.
2. Deslice el pasacables sobre el cable.
3. Tienda el cable que se va a desforrar contra el indicador de desforrado en la cubierta del GFCI y marque el largo de desforrado en el forro exterior. Corte cuidadosamente alrededor del forro exterior y los conductores, y prepárelos de acuerdo con lo indicado en las Figuras 1 y 2. Importante: Si se corta accidentalmente el aislamiento de un conductor durante el corte y desforra del forro exterior, corte el cable dañado y repita la instrucción número 1.

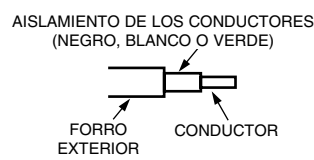

FIG. 1

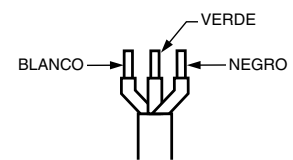

FIG. 2

4. **IMPORTANTE:** Los alambres se deben conectar a los bornes correctos; de lo contrario habrá peligro de electrochoque. Pase el cable a través de la abertura del cable. Haga la conexión alojando primero los tornillos de los bornes para que haya suficiente espacio entre el lado inferior de la arandela cuadrada y el extremo superior del borne de latón para aceptar el alambre. Conecte el cable negro (de línea) al borne marcado "L". Conecte el cable blanco (neutro) al borne marcado "N" y el cable verde (de tierra) al borne de color verde. Inserte por completo cada alambre entre la placa de presión apropiada y el borne de latón, y apriete bien los tornillos de los bornes (8 lbs-pulg.). **ADVERTENCIA:** No apriete el aislamiento de los conductores. Además, verifique que no sobresalgan hilos sueltos de alambre hacia fuera del área del borne que pudiesen hacer contacto con los hilos de los otros conductores. Consulte las Figuras 3 y 4.

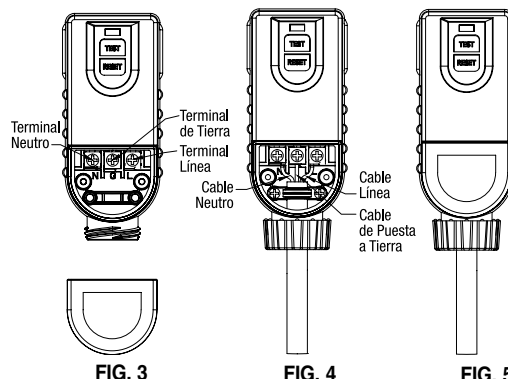

FIG. 3

FIG. 4

FIG. 5

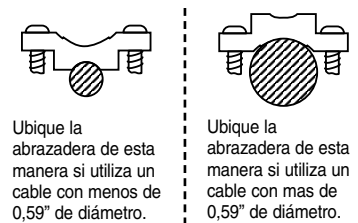

FIG. 6

5. Coloque la abrazadera sobre el cable y los tornillos de inicio. Apriete gradualmente los tornillos para fijar el cable en la caja. (Consulte las Figuras 4 y 6)
6. Deslice el sello a lo largo del cable y colóquelo dentro de la caja. (Consulte la Fig. 4)
7. Coloque la cubierta y apriete los tornillos para finalizar la instalación. (Consulte la Fig. 5)

INSTALACIÓN Y FUNCIONAMIENTO - VERSIÓN DE REINICIO MANUAL

1. Conecte el cable de alimentación al interruptor de falla a tierra (GFCI) de acuerdo con las instrucciones de conexión del cable.
2. Enchufe la unidad a un tomacorriente de 120 VCA protegido por fusible o disyuntor.
3. Presione y suelte el botón Reiniciar.
4. Verifique que la luz indicadora verde se encienda. (Nota: esto indica que la potencia de salida está disponible).
5. Para probar, presione el botón Probar. La luz debe iluminarse en rojo fijo.
6. Para reiniciar, presione el botón Reiniciar. La luz debe iluminarse en verde fijo.
7. Conecte el equipo de carga deseado al receptáculo de salida del cable y opere el equipo normalmente.

INSTALACIÓN Y FUNCIONAMIENTO - VERSIÓN DE REINICIO AUTOMÁTICO

1. Conecte el cable de alimentación al interruptor de falla a tierra (GFCI) de acuerdo con las instrucciones de conexión del cable.
2. Enchufe la unidad a un tomacorriente de 120 VCA protegido por fusible o disyuntor.
3. La unidad se energizará automáticamente y la luz se iluminará en verde fijo. Esto indica que la unidad está lista para su uso adecuado.
4. Para probar, presione el botón Probar. La luz debe iluminarse en rojo fijo.
5. Para reiniciar, presione el botón Reiniciar, la luz debe iluminarse en verde fijo, lo que indica una operación segura del GFCI.
6. Conecte el equipo de carga deseado al receptáculo de salida del cable y opere el equipo normalmente.

ADVERTENCIAS

1. Si el GFCI no se dispara cuando se oprime el botón "TEST" (la luz verde indicadora no se apaga) o si el GFCI no se reposiciona cuando se oprime el botón "RESET" (la luz verde indicadora no se queda encendida), la unidad debe ser reemplazada.
2. Si el GFCI se prueba y funciona correctamente sin ningún aparato conectado pero se dispara cada vez que el aparato se conecta, el aparato tiene una falla a tierra y necesita ser reparado o reemplazado. **NO PASE POR ALTO EL GFCI. SI ESTA CONDICIÓN OCURRE, EXISTE UN PELIGRO REAL DE CHOQUES ELÉCTRICOS.**
3. Si la unidad parpadea en rojo, esto indica que la función de autoprueba detectó una falla en la unidad. No continúe usándola y comuníquese con el servicio de atención al cliente de Legrand para obtener más detalles y asistencia.

NOTAS

Nota 1: Los modelos de GFCI portátiles Pass & Seymour/Legrand proveen protección contra fallas de tierra cuando se utilizan con un receptáculo de salida de 2 cables y un adaptador de 3 cables a 2 cables. Siempre será mejor, si es posible, utilizar un receptáculo de 3 cables con tierra porque la tierra provee protección adicional contra los peligros de choques eléctricos. El adaptador debe ser del tipo que se puede conectar a tierra mediante el tornillo de la placa de montaje exterior.

Nota 2: El GFCI no detecta fallas a tierra en los conductores de entrada. Por lo tanto se recomienda que si se utiliza un cable de extensión, que sea conectado entre la salida del GFCI y la herramienta o aparato eléctrico a energizar. Su GFCI ahora está listo para probar y utilizar.

PRECAUCIONES

1. Este GFCI solamente se puede utilizar en circuitos de 120 V/60 Hz (como los circuitos de distribución normales de los hogares).
2. Los interruptores de circuito accionados por corriente de pérdida a tierra, sea este dispositivo o cualquier otro, no pueden proteger contra choques eléctricos que resulten del contacto con ambos cables (el cable cargado y el neutral) en el circuito eléctrico ni contra defectos en cualquier cableado que suministre al dispositivo.
3. **NO LO UTILICE SI LAS FUNDAS DE LOS BOTONES, LA CAJA O EL CABLE ESTÁN DAÑADOS.**
4. Pruebe frecuentemente, y por lo menos antes de cada uso del equipo, para asegurar una operación correcta.
5. El GFCI está diseñado como dispositivo protector. No utilice como interruptor de encendido/apagado.
6. No lo utilice en un circuito con equipo de sustentación de vida.

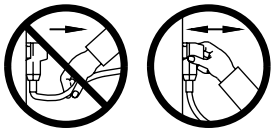

NOTA:

Desenchufe el GFCI tomándolo de la caja.
No del cable.

GARANTÍA LIMITADA DE UN AÑO

Pass & Seymour/Legrand remediará cualquier defecto de mano de obra o materiales en los productos Pass & Seymour/Legrand que pudiese ocurrir bajo uso correcto y normal y correcto durante un año desde la fecha de compra por el consumidor. (1) mediante reparación o reemplazo o, a opción de Pass & Seymour/Legrand, (2) devolviendo un monto igual a el precio de compra pagado por el consumidor. Dicho recurso es EN LUGAR DE CUALQUIERA Y TODAS LAS GARANTÍAS EXPRESAS O IMPLÍCITAS DE COMERCIABILIDAD O IDONEIDAD PARA UN FIN EN PARTICULAR. Dicho recurso por parte de Pass & Seymour no incluye ni cubre el costo de mano de obra para retirar o reinstalar el producto. POR LA PRESENTE SE EXCLUYE CUALQUIER OTRO ELEMENTO DE DAÑO (INCIDENTAL O INDIRECTO) POR INCUMPLIMIENTO DE CUALQUIER GARANTÍA EXPRESA O IMPLÍCITA, INCLUSO GARANTÍAS DE COMERCIABILIDAD O IDONEIDAD PARA UN FIN EN PARTICULAR. (Algunos estados no permiten el descargo de responsabilidades o la exclusión o la limitación de daños secundarios o indirectos; por lo tanto, las limitaciones anteriores podrían no ser aplicables para usted.) CUALQUIER GARANTÍA IMPLÍCITA, INCLUSO DONDE SE REQUIERAN GARANTÍAS DE COMERCIABILIDAD O IDONEIDAD PARA UN FIN EN PARTICULAR, DEBERÁN LIMITARSE AL PERÍODO DE UN AÑO ESTABLECIDO ARRIBA. (Algunos estados no permiten limitaciones con respecto a la duración de una garantía implícita; por lo tanto, las limitaciones anteriores podrían no ser aplicables para usted.) Para garantizar la seguridad, todas las reparaciones de productos Pass & Seymour/Legrand deben ser realizadas por Pass & Seymour/Legrand o bajo sus instrucciones específicas. El procedimiento para solicitar el cumplimiento de cualquier obligación de garantía es el siguiente: (1) Póngase en contacto con Pass & Seymour/Legrand, P.O. Box 4822, Syracuse, NY 13221, para obtener instrucciones con respecto a devoluciones o reparaciones; (2) envíe de regreso el producto a Pass & Seymour/Legrand, con porte pagado, con su nombre y dirección y una descripción escrita de la instalación o uso del producto Pass & Seymour/Legrand, y de los defectos observados o la falla de funcionamiento u otra causa de insatisfacción.

Esta garantía le da derechos legales específicos y usted también podría tener otros derechos que varían de estado a estado.

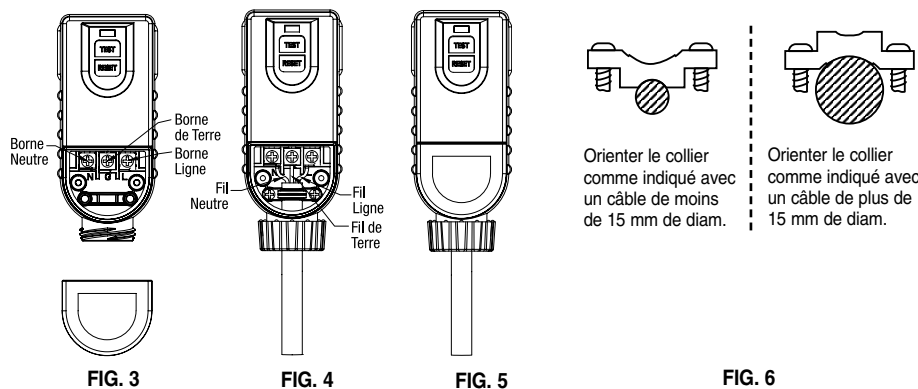

5. Placer le collier du cordon au-dessus du câble et commencer à serrer les vis. Serrer les vis progressivement pour fixer le câble sur le boîtier. (Voir Fig. 4 et 6.)
6. Faire glisser le joint du cordon le long du câble et placer dans le boîtier. (Voir Fig. 4.)
7. Installer le couvercle et serrer les vis pour terminer l'installation. (Voir Fig. 5.)

INSTALLATION ET FONCTIONNEMENT – VERSION À RÉINITIALISATION MANUELLE

1. Connecter le cordon d'alimentation au disjoncteur de fuite à la terre conformément aux instructions de fixation du cordon.
2. Brancher le dispositif dans une prise de courant de 120 V c. a. protégée par des fusibles ou un disjoncteur.
3. Appuyer sur le bouton « Reset » (Réinitialisation) et le relâcher.
4. Vérifier que le voyant vert s'allume. (Remarque : Cela indique que l'alimentation est disponible.)
5. Pour effectuer un essai, appuyer sur le bouton « Test » (Essai). Le témoin devrait s'allumer en rouge fixe.
6. Pour réinitialiser, appuyer sur le bouton « Reset » (Réinitialisation). Le témoin devrait s'allumer en vert fixe.
7. Connecter le matériel électrique souhaité à la prise d'alimentation et faire fonctionner l'appareil normalement.

INSTALLATION ET FONCTIONNEMENT – VERSION À RÉINITIALISATION AUTOMATIQUE

1. Connecter le cordon d'alimentation au disjoncteur de fuite à la terre conformément aux instructions de fixation du cordon.
2. Brancher le dispositif dans une prise de courant de 120 V c. a. protégée par des fusibles ou un disjoncteur.
3. Le dispositif se mettra automatiquement sous tension et le témoin s'allumera en vert fixe. Cela indique que le dispositif est prêt à être utilisé correctement.
4. Pour effectuer un essai, appuyer sur le bouton « Test » (Essai). Le témoin devrait s'allumer en rouge fixe.
5. Pour réinitialiser, appuyer sur le bouton « Reset » (Réinitialisation); le témoin devrait s'allumer en vert fixe pour indiquer un fonctionnement sécuritaire du disjoncteur de fuite à la terre.
6. Connecter le matériel électrique souhaité à la prise d'alimentation et faire fonctionner l'appareil normalement.

AVERTISSEMENTS

1. Si le DDFT ne se déclenche pas lorsque le bouton « Test » est enfoncé (l'indicateur vert ne s'éteint pas) ou si le DDFT ne se réenclenche pas lorsque le bouton « Reset » est enfoncé (l'indicateur vert ne reste pas allumé), il doit être remplacé.
2. Si le DDFT fonctionne correctement seul mais se déclenche chaque fois qu'un appareil est branché sur le DDFT, l'appareil a un défaut de terre et doit être réparé ou remplacé. NE PAS contourner le DDFT. SI CETTE CONDITION SE PRÉSENTE, IL PEUT EXISTER UN DANGER DE CHOC ÉLECTRIQUE RÉEL.
3. Si le dispositif clignote en rouge, cela indique que la fonction d'autotest a détecté une défaillance de l'unité. Cesser de l'utiliser et communiquer avec le service à la clientèle de Legrand pour obtenir de plus amples renseignements et de l'aide.

REMARQUES

Remarque 1 : Les modèles de DDFT portables Pass & Seymour/Legrand assurent une protection contre les défauts de terre lorsqu'ils sont utilisés avec une prise à 2 fils et un adaptateur permettant de passer de 3 fils à 2 fils. Il est toujours préférable d'utiliser une prise à 3 fils mise à la terre parce que la terre assure une protection supplémentaire contre les chocs électriques. L'adaptateur doit pouvoir être mis à la terre sur la vis de la plaque de fixation extérieure.

Remarque 2 : Le DDFT ne détecte pas les défauts de terre sur les conducteurs d'alimentation. Par conséquent, il est recommandé que le ou les cordons électriques éventuels soient connectés entre le DDFT et l'outil ou l'appareil ménager utilisé. Le DDFT est maintenant prêt à être testé et utilisé.

MISES EN GARDE

1. Ce DDFT ne doit être utilisé que sur des circuits 120 V/60 Hz (tels que les circuits électriques domestiques normaux).
2. Tout comme n'importe quel autre disjoncteur de fuite à la terre, ce DDFT ne peut pas vous protéger contre les chocs électriques résultant d'un contact simultané avec le fil chargé et le neutre du circuit électrique. Il ne peut pas non plus vous protéger contre les erreurs de câblage du circuit d'alimentation.
3. **NE PAS UTILISER SI LE BOÎTIER, LES CAPUCHONS DES BOUTONS OU LE CORDON SONT ENDOMMAGÉS.**

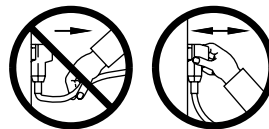

REMARQUE :

Retirer de la prise en tirant sur le boîtier du DDFT.
Pas sur le cordon.

4. Tester fréquemment et au moins avant chaque utilisation pour s'assurer que le dispositif fonctionne correctement.
5. Le DDFT est conçu pour être utilisé comme un dispositif de protection. Ne pas l'utiliser comme un interrupteur marche/arrêt.
6. Ne pas utiliser sur les circuits alimentant un appareil de survie.

GARANTIE LIMITÉE D'UN AN

Pass & Seymour/Legrand remédiera à tout vice de matière ou d'exécution susceptible de se présenter dans les produits Pass & Seymour/Legrand dans le cadre de leur utilisation correcte et normale pendant une période d'un an à compter de leur date d'achat par un consommateur en procédant : (1) à leur réparation ou remplacement, ou au gré de Pass & Seymour/Legrand, (2) au remboursement d'un montant égal au prix d'achat payé par le consommateur. Ledit remède tient LIEU ET PLACE DE TOUTES GARANTIES EXPRESSES OU TACITES DE QUALITÉ MARCHANDE OU DE CONVENANCE À UN USAGE PARTICULIER. Ledit remède offert par Pass & Seymour/Legrand ne comprend ni ne couvre les frais de main-d'œuvre nécessaires au démontage ou à la réinstallation du produit. TOUTS LES AUTRES ÉLÉMENTS DE DOMMAGES (DOMMAGES ACCESSOIRES OU INDIRECTS) POUR VIOLATION DE TOUTES GARANTIES EXPRESSES OU TACITES, Y COMPRIS LES GARANTIES DE QUALITÉ MARCHANDE OU DE CONVENANCE À UN USAGE PARTICULIER, SONT PAR LA PRÉSENTE EXCLUS. (Certaines provinces n'autorisent pas de stipulations d'exonération, d'exclusion ou de limitation des dommages accessoires ou indirects; par conséquent, la stipulation d'exonération, d'exclusion ou de limitation susmentionnée peut ne pas s'appliquer à votre cas.) TOUTES GARANTIES TACITES, Y COMPRIS, SELON LE CAS, LES GARANTIES DE QUALITÉ MARCHANDE ET DE CONVENANCE À UN USAGE PARTICULIER, SERONT LIMITÉES À LA PÉRIODE D'UN AN STIPULÉE CI-DESSUS. (Certaines provinces n'autorisent pas de limitations sur la durée d'une garantie tacite; par conséquent, la limitation susmentionnée peut ne pas s'appliquer à votre cas.)

Pour assurer la sécurité, toutes les réparations des produits Pass & Seymour/Legrand doivent être effectuées par Pass & Seymour/Legrand, ou sous son contrôle direct. La procédure pour obtenir exécution de toute obligation au titre de la garantie est la suivante: (1) contactez Pass & Seymour/Legrand, P.O. Box 4822, Syracuse, NY 13221, pour recevoir les instructions concernant tout renvoi ou réparation; (2) renvoyez le produit à Pass & Seymour/Legrand, port payé, en indiquant vos nom et adresse et en joignant une description par écrit de l'installation ou de l'usage du produit Pass & Seymour/Legrand ainsi que de la défaillance ou des défauts constatés, ou de toute autre base d'insatisfaction avancée.

La présente garantie vous donne des droits juridiques spécifiques et il se peut que vous ayez également d'autres droits qui peuvent varier d'une province à l'autre.

Pass & Seymour



INSTRUCTIONS D'INSTALLATION ET D'UTILISATION

DISJONCTEUR DE FUITE À LA TERRE PORTABLE AVEC FICHE ANGULAIRE ATTACHABLE PAR L'UTILISATEUR (DDFT)

GÉNÉRALITÉS

Le disjoncteur de fuite à la terre (DDFT) portable Pass & Seymour/Legrand protège les utilisateurs contre les défauts de terre. Les dispositifs traditionnels de protection contre les surtensions, tels que les fusibles et les disjoncteurs ordinaires, ne protègent pas des chocs électriques. Ces dispositifs sont conçus pour couper l'alimentation lorsqu'un courant de plusieurs ampères s'établit entre le fil chargé (la phase) et la terre. Cependant, des courants ne mesurant que quelques milliampères peuvent être dangereux pour un utilisateur normal en bonne santé. Un ampère est égal à 1000 milliampères.

De nombreux chocs électriques sont dus au passage d'un courant électrique entre le fil chargé et le corps de l'utilisateur relié à la terre par l'intermédiaire du boîtier métallique d'un outil ou d'un appareil ménager en mauvais état. Du fait de la résistance du corps humain au passage des courants électriques, le courant sera relativement faible par rapport à celui qui est nécessaire pour déclencher les dispositifs traditionnels de protection contre les surtensions. Cependant, ce courant sera probablement suffisant pour causer un choc électrique douloureux, voire mortel.

Le DDFT portable Pass & Seymour/Legrand est conçu pour déconnecter l'alimentation électrique de l'équipement lorsqu'il existe un courant de terre potentiellement mortel de plus de six milliampères. Un équipement normal soutire le courant du conducteur chargé (fil noir) et le renvoie à la source d'alimentation par le neutre (fil blanc). Certains équipements défectueux peuvent renvoyer une partie du courant à la source d'alimentation par une boucle de terre telle qu'un tuyau d'eau ou de gaz, un sol humide, un troisième conducteur (fil vert) ou, dans le pire des cas, par l'utilisateur qui est en contact avec une terre extrinsèque.

La construction robuste du DDFT portable Pass & Seymour/Legrand permet de l'utiliser à l'intérieur comme à l'extérieur, là où il est souhaitable d'assurer une protection contre les défauts de terre. Une fois qu'il a été mis sous tension en appuyant sur le bouton de réenclenchement, il permet d'alimenter n'importe quel outil ou appareil ménager ne dépassant pas la tension et le courant nominaux.

AVERTISSEMENT

Il est très important d'utiliser des fils du bon diamètre pour l'application considérée. Autrement, il peut exister un danger d'incendie (comme avec toute prise à connecter). Si le DDFT est connecté à un appareil dont le cordon a été installé par le fabricant de l'appareil, il peut être supposé être de la bonne taille et par conséquent, être connecté au DDFT. Si l'utilisateur fixe un cordon au DDFT qui n'a pas été connecté par le fabricant de l'appareil, il convient de déterminer tout d'abord la consommation électrique de l'appareil.

TYPE ET DIAMÈTRE DE CORDON UTILISABLE AVEC CE PRODUIT.

Le diamètre du cordon doit être compris entre 8 et 16 mm pour correspondre au serre-fil (voir Fig. 6 ci-dessous pour connaître la position correcte du collier). Les types de cordon recommandés sont les suivants :

S, SO, ST, sj, sjo, sjt ou équivalent. 16/3 à 12/3

INSTRUCTIONS DE CÂBLAGE

1. Enfiler le câble dans l'écrou du cordon.
2. Glisser le passe-fil du cordon sur le câble.
3. Poser le fil à dénuder sur le gabarit du couvercle du DDFT et marquer la longueur de gaine à dénuder. Couper soigneusement la gaine et préparer comme indiqué aux Fig. 1 et 2. Important : Si l'isolation d'un conducteur est accidentellement coupée lors du dégainage de la gaine, couper le cordon endommagé et répéter l'étape n° 1.

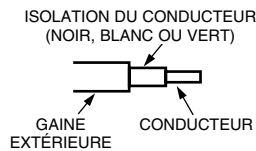

FIG. 1

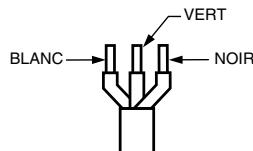

FIG. 2

4. **IMPORTANT:** Les fils doivent être connectés aux bornes correctes pour éviter tout danger de choc électrique. Enfiler le câble dans l'ouverture du cordon. Desserrer suffisamment les vis des bornes pour pouvoir insérer les fils entre le dessous des rondelles carrées et le dessus des bornes en laiton. Connecter le fil noir (ligne) à la borne « L ». Connecter le fil blanc (neutre) à la borne « N » et le fil vert (terre) à la borne verte. Insérer complètement chaque fil entre la rondelle de pression et la borne en laiton appropriées, puis bien serrer les vis des bornes (8 lb-po). AVERTISSEMENT : Ne pas insérer l'isolation du fil sous la rondelle. De plus, s'assurer qu'aucun brin des fils ne dépasse des bornes car il pourrait entrer en contact avec d'autres fils et créer un court-circuit. Voir Fig. 3 et 4.

Pass & Seymour



P.O.Box 4822
Syracuse, NY 13221
www.legrand.us
1-800-223-4185

Made in China
Hecho en China
Fabriqué en China

Part No. 341354