

**Catalog Numbers • Les Numéros de Catalogue • Los Números de Catálogo • Katalognummer:
DALI-2SEN-LSPD-W-CM**

Country of Origin: Made in China • Pays d'origine: Fabriqué en Chine • País de origen: Hecho en China • Herkunftsland: Hergestellt in China

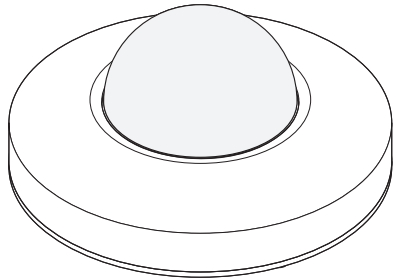

DESCRIPTION

The DALI-2 LS PD W CM Sensor utilizes Passive Infrared (PIR) and Photo sensors to provide occupancy information.

The compact IP54 rated housing and a wide detection area, up to 24 m (79 ft), make this sensor ideal for underground parking applications.

The DALI-2 LS PD W CM Sensor is DALI-2 certified and communicates with the Wired Manager – DALI, a key component of the Wattstopper PLUS System.

SPECIFICATIONS

Voltage	16 VDC, via DALI
Current Consumption	8mA
Light Sensor Operating Range...	Up to 1,500 lux (measured at sensor)
Operating Temperature	-4° to 113°F (-20° to 45°C)
Relative Humidity	5% to 85%, non-condensing
Certifications	CE, DALI2
Complies with Electromagnetic Compatibility (EMC) Standards:	
	EN 55015, EN 61347-1, EN 61347-2-11, EN 61547,
	EN 62386-101, EN 62386-103, EN 62386-303, EN 62386-304,
	EN IEC 63000
Environmental Suitability	IP20



This product bears the selective sorting symbol for Waste electrical and electronic equipment (WEEE). This means that this product must be handled pursuant to European directive 2012/19/EU in order to be recycled or dismantled to minimize its impact on the environment. User has the choice to give his product to a competent recycling organization or to the retailer when he buys a new electrical or electronic equipment.

This symbol indicates DC voltage.

PRODUCT SAFETY



When using electrical equipment, basic safety precautions should always be followed, including the following:

- Do not mount near gas or electric heaters or let power supply cords touch hot surfaces.
- Equipment should be mounted in locations and at heights where it will not readily be subjected to tampering by unauthorized personnel.
- The use of accessory equipment is not recommended by Legrand as it may cause an unsafe condition.
- All DALI channels are internally connected together to the control unit. Make sure to consider this when installing.
- Do not use this equipment for other than the intended use.

WIRED SYSTEM OVERVIEW

Wattstopper PLUS enables you to control DALI devices. With any Wattstopper PLUS wired design, you get a reliable, lighting control system that can be installed quickly and easily.

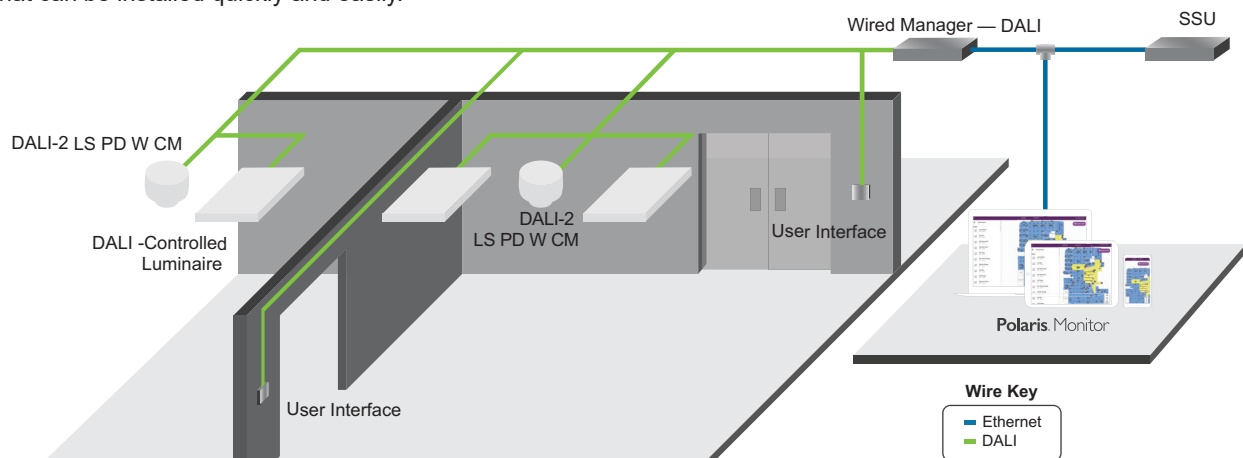

MOUNTING

The DALI-2 LS PD W CM is designed to be surface mounted on the ceiling. Additionally, the sensor can be flush mounted to a junction box, or mounted within a drop ceiling with the optional Mounting Adapter kit.

The diagram to the right shows the various components included with the DALI-2 LS PD W CM.

Surface Mounting

1. The Surface Mount Base contains three sets of screw holes, set at different distances, for attaching the base to the ceiling, plus two screw holes for attaching the sensor to the base, as shown below.
The base also has two slots for running the DALI cable into the base. Use a scissors to cut out one of the slots.
2. Run two DALI cables through the newly cut hole. (One should be connected to the Wired Manager – DALI controller and the other to a DALI controlled luminaire.)
3. Attach the base to the ceiling, using the screws and anchors included with the Surface Mount Adapter kit.
4. Connect the DALI cable to the sensor.
5. Attach the sensor to the base using the screws included with the sensor.
6. Attach the sensor cover by rotating it clockwise.

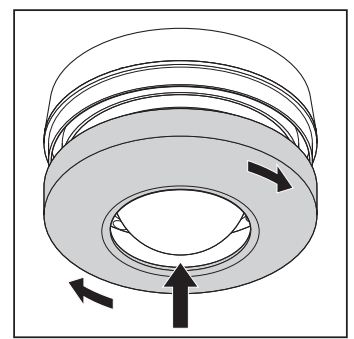
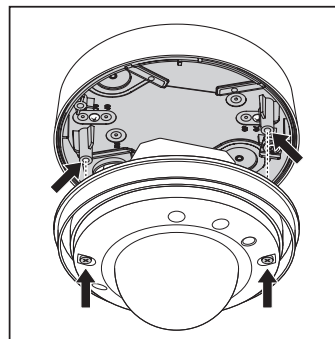
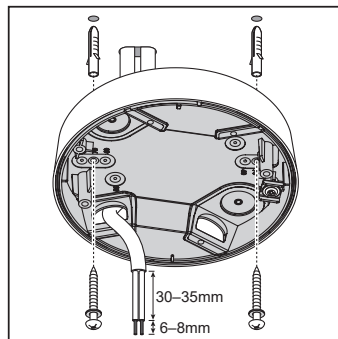
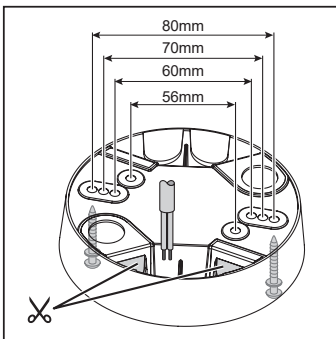
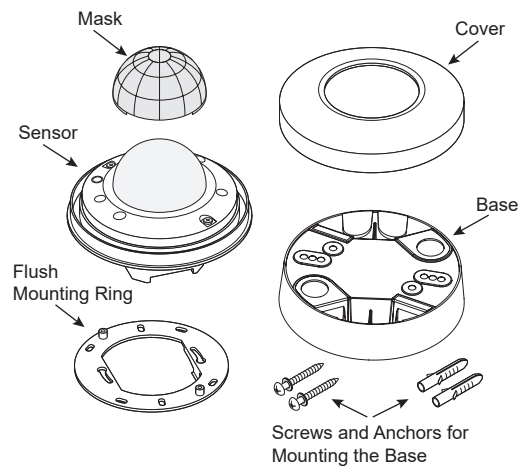

Flush Mounting to a Junction Box

The sensor can be flush mounted to a standard, round European style junction box, using the Flush Mounting Ring that comes with the sensor.

1. Run two DALI cables through the junction box. (One should be connected to the Wired Manager – DALI controller and the other to a DALI controlled luminaire.)
2. Attach the Flush Mounting Ring to the junction box using the included screws.
3. Connect the DALI cables to the sensor.
4. Attach the sensor to the ring using the included screws.
5. Attach the cover to the sensor by rotating clockwise.

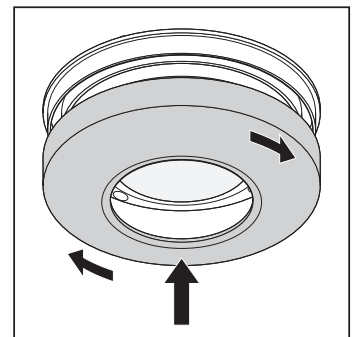
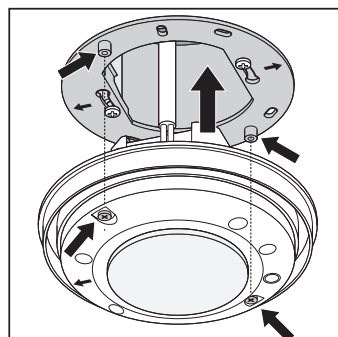
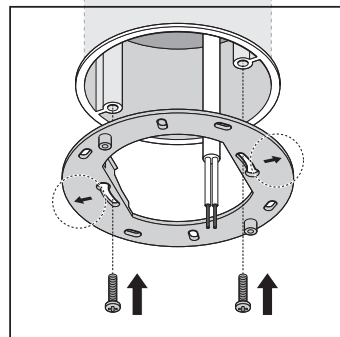
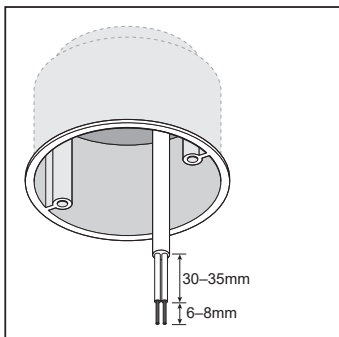

Ceiling Integration Mounting

NOTE: The Mounting Adapter Kit contains both the Surface Mount and Ceiling Integration bases. Only the Ceiling Integration base is required for the following steps.

1. Cut a \varnothing 68 mm (2.7 inches) hole in the ceiling.
2. Run two DALI cables through the hole. (One should be connected to the Wired Manager – DALI controller and the other to a DALI controlled luminaire.) Connect the DALI cables to the sensor.
3. If necessary, unscrew the side screws of the Ceiling Integration base and swing the wings out. Then screw the base onto the sensor, using the screws on the top of the base.
4. Swing the wings in and screw them in using the screws on the side of the base.
5. Position the mounting brackets up and push the DALI-2 LS PD W CM through the hole. The mounting brackets will snap down onto the ceiling tile, securing the DALI-2 LS PD W CM into place.
6. Attach the cover to the sensor by rotating clockwise.

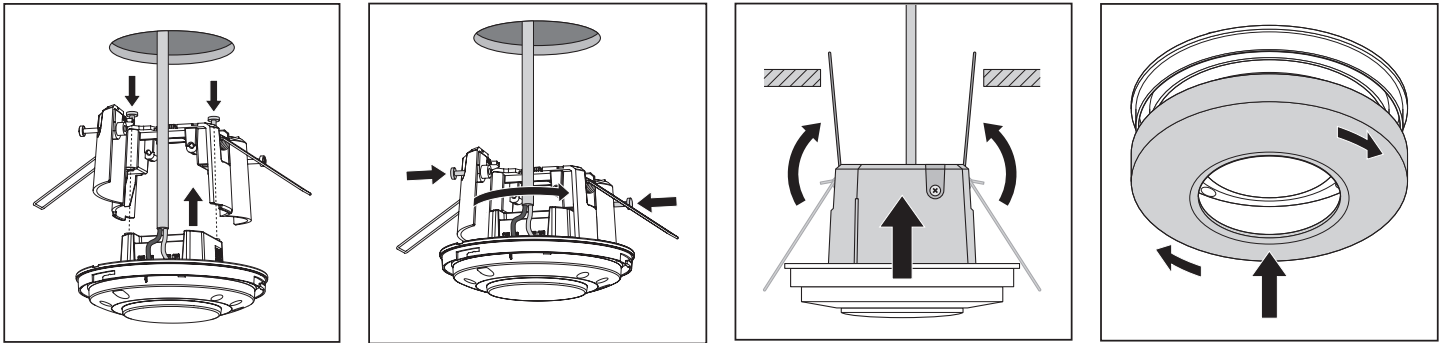

WIRING

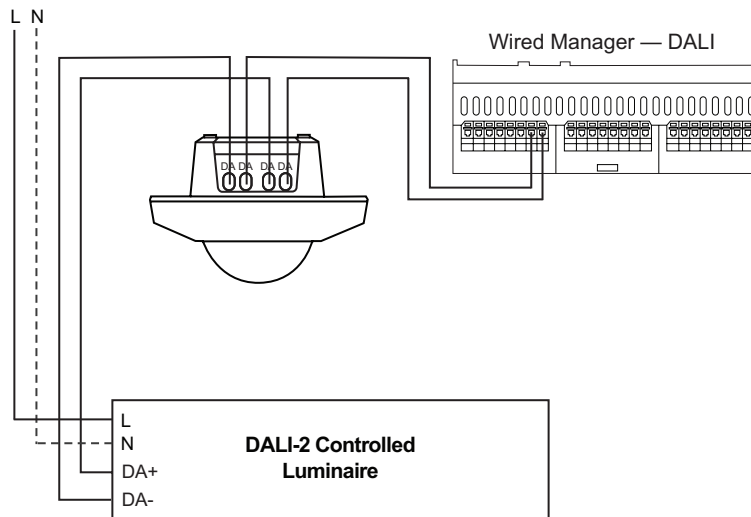

SENSOR DETECTION RANGE

Coverage Area

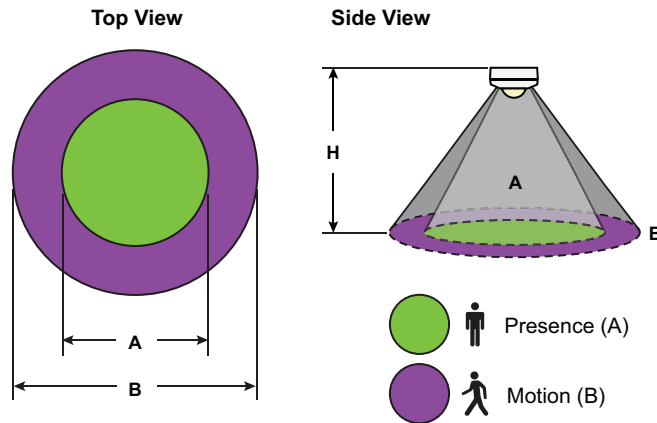

	Mounting Height			
	2 m (6.6 ft)	2.5 m (8.2 ft)	3 m (10 ft)	4 m (13.1 ft)
Detection Type	Detection Range			
Presence	4 m (13.1 ft)	5 m (16.4 ft)	5 m (16.4 ft)	5 m (16.4 ft)
Motion	19 m (62.3 ft)	24 m (79 ft)	24 m (79 ft)	24 m (79 ft)

SENSOR LENS MASK

The included lens mask allow you to limit the coverage area of the sensor. If using the shield, take the following steps:

1. Cut out sections of the center of the mask as desired. The sections that are cut out will determine the area that the sensor can detect movement.
2. Press the mask onto the sensor lens until it clicks into place.

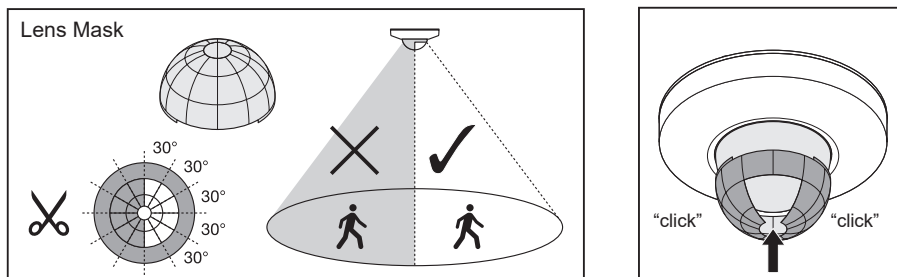

INSTRUCTIONS EN FRANÇAIS

DESCRIPTION

Le détecteur DALI-2 LS PD W CM fait appel à des détecteurs infrarouges passifs (IRP) et des photodétecteurs pour fournir des informations de mouvement.

Grâce à son boîtier compact et conforme à la norme IP54 et sa zone étendue de détection, allant jusqu'à 24 m (79 pieds), ceci est le détecteur idéal pour une installation en parking souterrain.

Le détecteur DALI-2 LS PD W CM est homologué DALI-2 et communique avec l'outil Wired Manager – DALI, un composant clé du système Wattstopper PLUS.

SÉCURITÉ DES PRODUITS



Lors de l'utilisation d'équipements électriques, des précautions de sécurité de base doivent toujours être suivies, notamment les suivantes:

- Ne pas monter près de radiateurs à gaz ou électriques ou laisser les cordons d'alimentation toucher des surfaces chaudes.
- L'équipement doit être monté à des emplacements et à des hauteurs où il ne sera pas facilement soumis à des manipulations par du personnel non autorisé.
- L'utilisation d'équipements accessoires n'est pas recommandée par Legrand car cela peut entraîner une situation dangereuse.
- Tous les canaux DALI sont connectés en interne ensemble à l'unité de commande. Assurez-vous d'en tenir compte lors de l'installation.
- N'utilisez pas cet équipement à d'autres fins que l'usage prévu.

CARACTÉRISTIQUES

Voltage	16 VCC, via DALI
Consommation électrique.....	8mA
Portée de détection du détecteur de lumière	Jusqu'à 1500 lux (mesurée au détecteur)
Température de fonctionnement	-20°C à 45°C (-4° à 113°F)
Humidité relative.....	5 % à 85 %, sans condensation
Certifications.....	CE, DALI2
Conforme aux normes de compatibilité électromagnétique (CEM) :	
	EN 55015, EN 61347-1, EN 61347-2-11, EN 61547,
	EN 62386-101, EN 62386-103, EN 62386-303, EN 62386-304,
	EN IEC 63000
Conformité environnementale	IP20



Ce produit porte le symbole du tri sélectif Déchets d'équipements électriques et électroniques (DEEE). Cela signifie que ce produit doit être manipulé conformément à la directive européenne 2012/19/UE afin d'être recyclé ou démonté afin de minimiser son impact sur l'environnement. L'utilisateur a le choix de confier son produit à un organisme de recyclage compétent ou au revendeur lorsqu'il achète un nouvel équipement électrique ou électronique.

— — — Ce symbole indique une tension CC.

APERÇU DU SYSTÈME CÂBLÉ

Wattstopper PLUS vous permet de contrôler les appareils DALI. Avec n'importe quelle conception câblée Wattstopper PLUS, vous obtenez un système de contrôle d'éclairage fiable qui peut être installé rapidement et facilement.

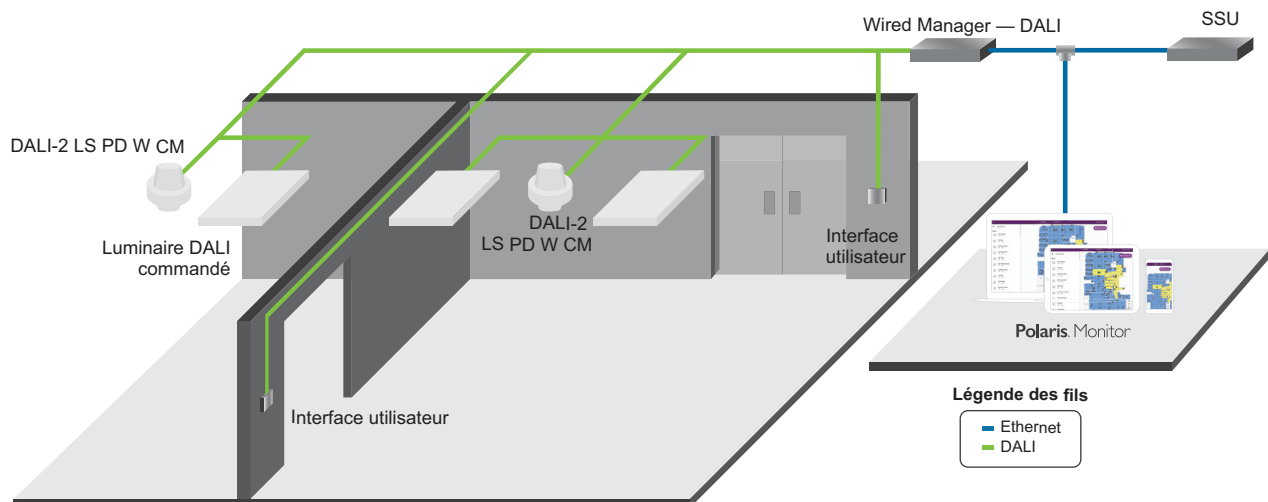

MONTAGE

Le DALI-2 LS PD W CM est conçu pour un montage en surface au plafond. Par ailleurs, le détecteur peut être encastré dans un boîtier de raccordement ou monté dans un faux plafond, à l'aide du kit d'adaptateur de montage fourni en option.

Le schéma à droite présente les différents composants inclus dans le DALI-2 LS PD W CM.

Montage de surface

1. Le socle de montage en surface contient trois ensembles de trous de vis, pratiqués à différentes distances, servant à fixer le socle au plafond, ainsi que deux trous de vis pour fixer le détecteur au socle, comme illustré ci-dessous. Le socle présente également deux fentes prévues pour passer le câble DALI dans le socle. A l'aide de ciseaux, ouvrez l'une des fentes.
2. Passez deux câbles DALI par le trou ainsi pratiqué. (L'un doit être connecté au contrôleur Wired Manager – DALI, et l'autre à un luminaire commandé DALI.).
3. Fixez le socle au plafond, à l'aide des vis et fixations incluses dans le kit d'adaptateur de montage au plafond.
4. Connectez le câble DALI au détecteur.
5. Fixez le détecteur au socle à l'aide des vis incluses avec le détecteur.
6. Fixez le capot du détecteur en le faisant tourner dans le sens des aiguilles d'une montre.

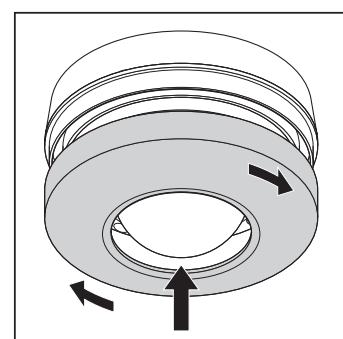
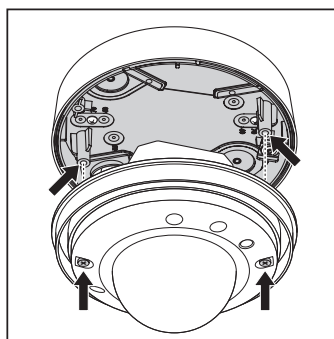
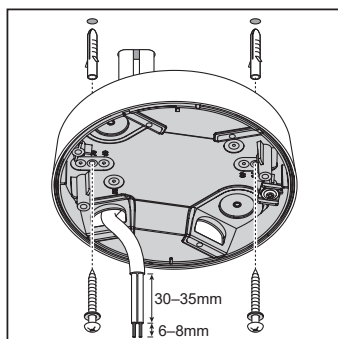
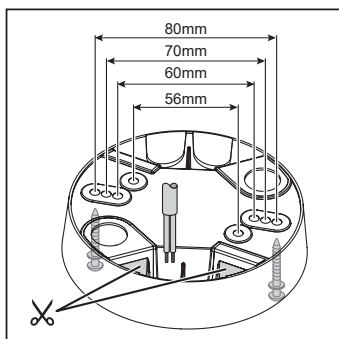
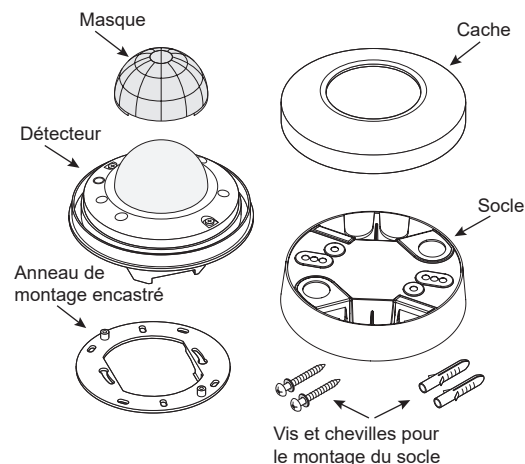

Encastrement dans un boîtier de raccordement

Le détecteur peut être encastré dans un boîtier de raccordement de type européen standard et rond, en utilisant l'anneau d'encastrement fourni avec le détecteur.

1. Passez deux câbles DALI par le boîtier de raccordement. (L'un doit être connecté au contrôleur Wired Manager – DALI, et l'autre à un luminaire commandé DALI.).
2. Fixez l'anneau d'encastrement au boîtier de raccordement en utilisant les vis fournies.
3. Connectez les câbles DALI au détecteur.
4. Fixez le détecteur à l'anneau à l'aide des vis fournies.
5. Fixez le capot au détecteur en le faisant tourner dans le sens des aiguilles d'une montre.

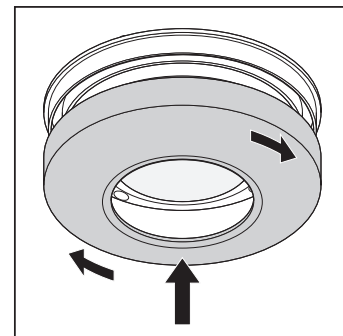
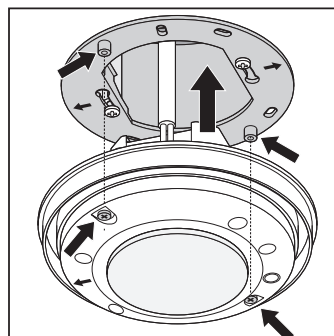
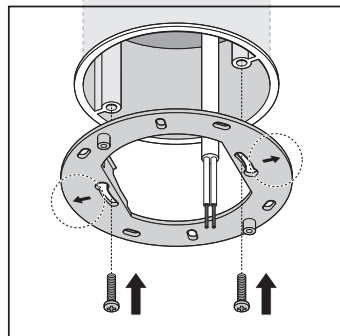
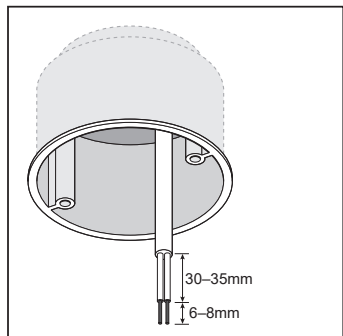

Montage intégré au plafond

REMARQUE: Le kit d'adaptateur de montage contient les socles de montage en surface et d'intégration au plafond. Seul le socle d'intégration au plafond est nécessaire pour les étapes suivantes.

1. Découpez un trou de \varnothing 68 mm (2,7 po.) dans le plafond.
2. Passez deux câbles DALI par le trou. (L'un doit être connecté au contrôleur Wired Manager – DALI, et l'autre à un luminaire commandé DALI.) Connectez les câbles DALI au détecteur.
3. Si nécessaire, dévissez les vis latérales du socle d'intégration au plafond et faites sortir les ailes. Vissez ensuite le socle au détecteur, en utilisant les vis sur le socle.
4. Faites rentrer les ailes et vissez-les en place à l'aide des vis sur le côté du socle.
5. Positionnez les supports de montage et poussez le DALI-2 LS PD W CM à travers le trou. Les supports de montage se fixeront au panneau du plafond, avec pour effet de fixer le DALI-2 LS PD W CM en place.
6. Fixez le capot au détecteur en le faisant tourner dans le sens des aiguilles d'une montre.

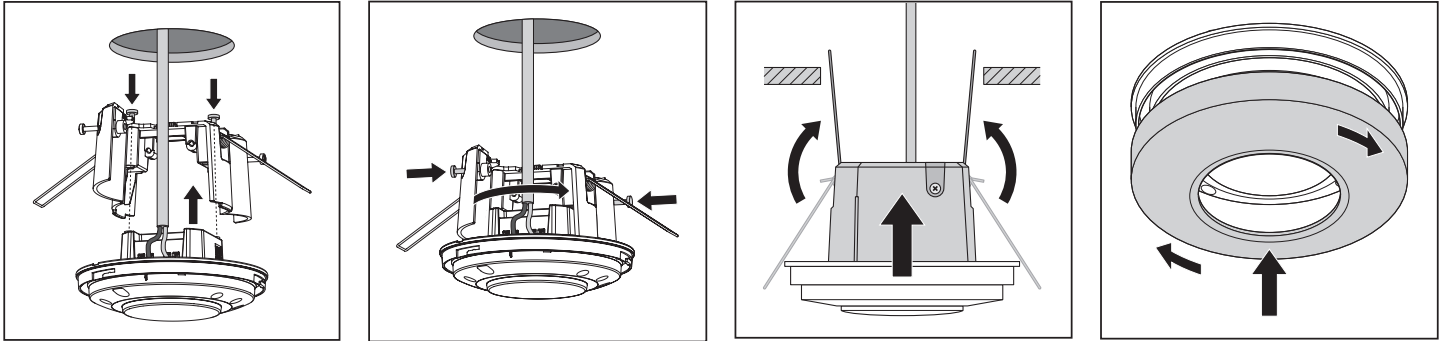

CÂBLAGE

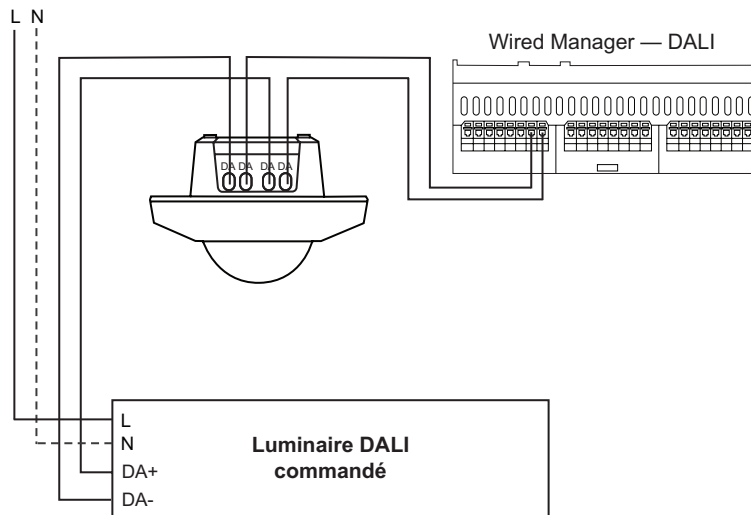

PORTÉE DE DÉTECTION DU DÉTECTEUR

Zone de couverture

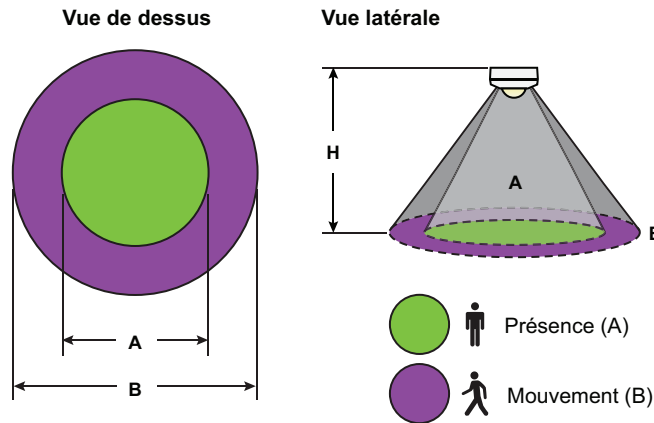

	Hauteur de montage			
	2 m (6,6 pieds)	2,5 m (8,2 pieds)	3 m (10 pieds)	4 m (13,1 pieds)
Type de détection	Portée de détection			
Présence	4 m (13,1 pieds)	5 m (16,4 pieds)	5 m (16,4 pieds)	5 m (16,4 pieds)
Mouvement	19 m (62,3 pieds)	24 m (79 pieds)	24 m (79 pieds)	24 m (79 pieds)

CACHE DE LA LENTILLE DU DÉTECTEUR

Le cache de la lentille du détecteur, fourni avec le détecteur, permet de limiter la zone de couverture du détecteur. Si vous utilisez le cache, suivez les étapes suivantes :

1. Découpez des sections au centre du cache, selon l'application visée. Les sections qui sont découpées déterminent la zone dans laquelle le détecteur pourra détecter des mouvements.
2. Pressez le cache sur la lentille du détecteur jusqu'à ce qu'il s'encliquette.

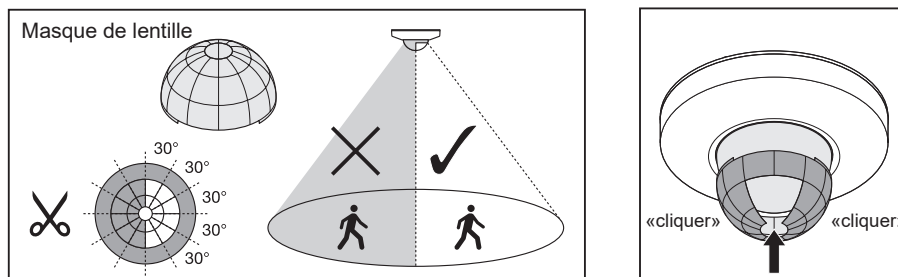

INSTRUCCIONES EN ESPAÑOL

DESCRIPCIÓN

El sensor DALI-2 LS PD W CM utiliza infrarrojos pasivos (PIR) y fotosensores para proporcionar información sobre la ocupación.

Su bastidor compacto con clasificación IP54 y su amplia detección, de un área de hasta 24 m (79 pies), hacen de este sensor una opción ideal para usar en aparcamientos subterráneos.

El sensor DALI-2 LS PD W CM cuenta con la certificación DALI-2 y se comunica con el gestor de cableado – DALI, un componente clave del sistema Wattstopper PLUS.

SEGURIDAD DEL PRODUCTO



Al usar equipo eléctrico, siempre se deben seguir las precauciones básicas de seguridad, incluidas las siguientes:

- No lo monte cerca de calentadores de gas o eléctricos ni permita que los cables de alimentación toquen superficies calientes.
- El equipo debe montarse en lugares y en alturas donde no pueda ser fácilmente manipulado por personal no autorizado.
- Legrand no recomienda el uso de equipos accesorios, ya que puede causar una condición peligrosa.
- Todos los canales DALI están conectados internamente juntos a la unidad de control. Asegúrese de tener esto en cuenta al instalar.
- No utilice este equipo para otro uso que no sea el indicado.

ESPECIFICACIONES

Voltaje..... 16 VCC, via DALI
Consumo de corriente..... 8mA
Alcance de funcionamiento del sensor de luzHasta 1 500 lux (medidos en el sensor)
Temperatura de funcionamiento..... -4 ° a 113 °F (-20° a 45 °C)
Humedad relativa 5 % al 85 % (sin condensación)
Certificaciones.....CE, DALI2
Cumple con las directivas de Compatibilidad Electromagnética (EMC):
EN 55015, EN 61347-1, EN 61347-2-11, EN 61547,
EN 62386-101, EN 62386-103, EN 62386-303, EN 62386-304,
EN IEC 63000

Idoneidad ambiental IP20



Este producto lleva el símbolo de clasificación selectiva de Residuos de aparatos eléctricos y electrónicos (WEEE, por sus siglas en inglés).

Esto significa que este producto debe ser manipulado según lo dispuesto en la directiva europea 2012/19/UE para poder ser reciclado o desmantelado para minimizar su impacto en el medio ambiente. El usuario tiene la opción de entregar su producto a una organización de reciclaje competente o al minorista cuando compra un equipo eléctrico o electrónico nuevo.



Este símbolo indica voltaje CC.

DESCRIPCIÓN GENERAL DEL SISTEMA CABLEADO

Wattstopper PLUS le permite controlar dispositivos DALI. Con cualquier diseño cableado de Wattstopper PLUS, obtiene un sistema de control de iluminación fiable que se puede instalar rápida y fácilmente.

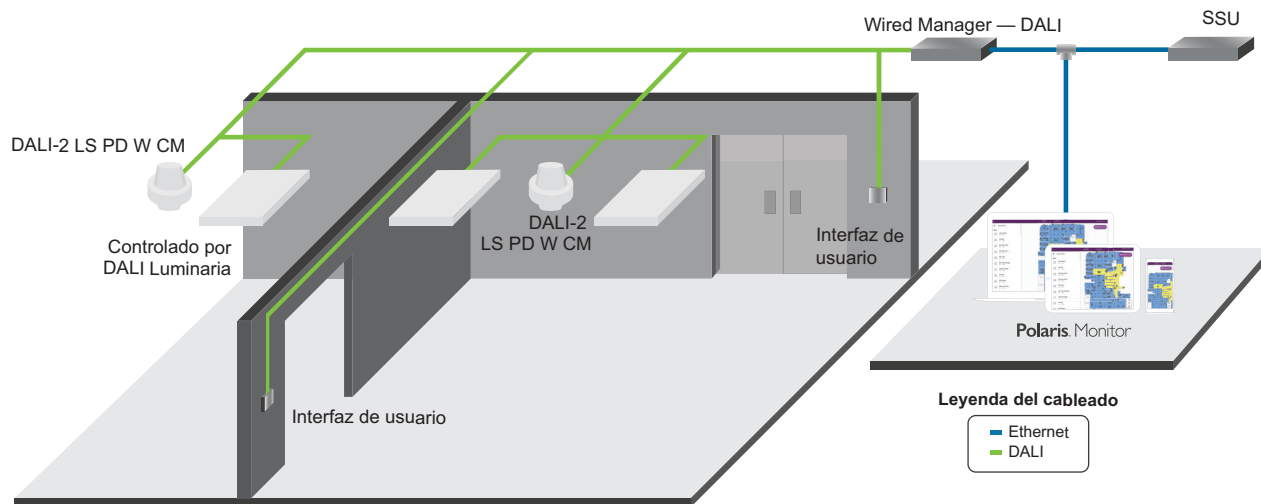

MONTAJE

DALI-2 LS PD W CM está diseñado para su montaje en el techo. Asimismo, el sensor puede montarse empotrado en una caja de empalmes o en el falso techo con el kit opcional del adaptador de montaje.

El diagrama de la derecha muestra los diversos componentes que se incluyen con DALI-2 LS PD W CM.

Montaje en la superficie

1. La base para montaje en superficie contiene tres sets de orificios para tornillos distribuidos en diferentes distancias: uno para fijar la base al techo y dos más para fijar el sensor a la base, como se muestra a continuación. La base tiene dos ranuras para llevar el cable DALI al interior de la base. Use unas tijeras para recortar una de las ranuras.
2. Pase dos cables DALI a través del nuevo orificio. (Uno debe ir conectado al controlador al gestor de cableado – DALI y el otro a la luminaria controlada por DALI).
3. Fije la base al techo con los tornillos y los anclajes que se incluyen en el kit adaptador de montaje en superficie.
4. Conecte el cable DALI al sensor.
5. Fije el sensor a la base con los tornillos que se incluyen.
6. Añada la tapa del sensor girándola en el sentido de las agujas del reloj.

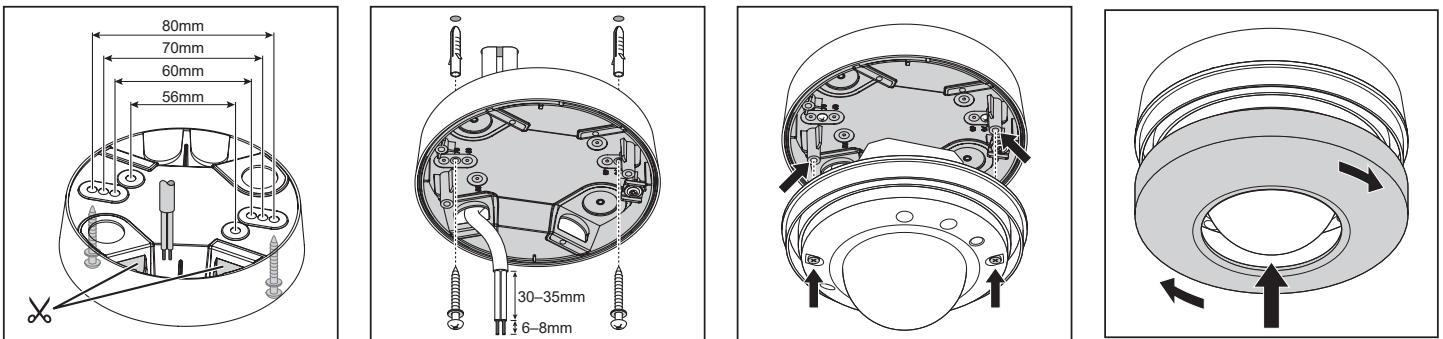
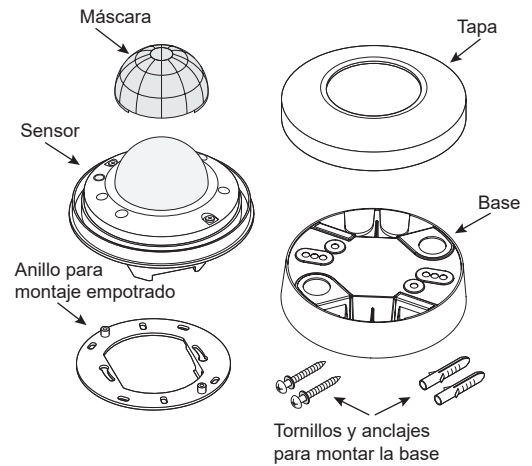

Montaje empotrado en una caja de empalmes

Se puede montar el sensor empotrado en una caja estándar europea redonda de empalmes mediante el anillo de montaje empotrado que viene con el sensor.

1. Pase dos cables DALI a través de la caja de empalmes. (Uno debe ir conectado al controlador al gestor de cableado – DALI y el otro a la luminaria controlada por DALI).
2. Fije el anillo de montaje empotrado a la caja de empalmes con los tornillos incluidos.
3. Conecte los cables DALI al sensor.
4. Fije el sensor al anillo usando los tornillos incluidos.
5. Cubra el sensor con la tapa girándola en el sentido de las agujas del reloj.

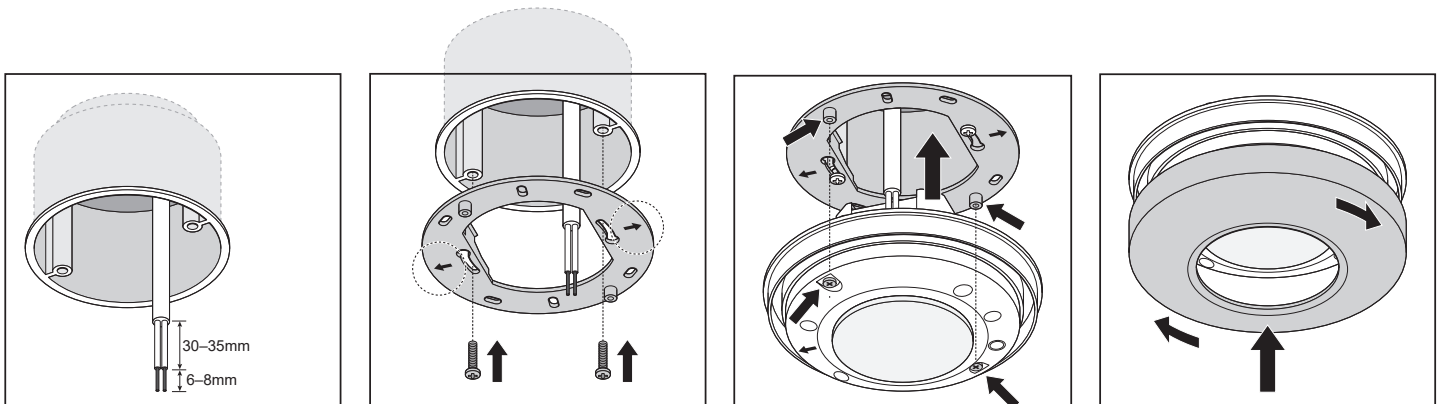

Montaje e integración en el techo

NOTA: El kit adaptador de montaje incluye las bases para el montaje en superficie e integración en el techo. Solo se necesita la base para integración en el techo para seguir los siguientes pasos.

1. Haga un orificio de 68 mm (2,7 pulgadas) de diámetro en el techo.
2. Pase dos cables DALI a través del orificio. (Uno debe ir conectado al controlador del gestor de cableado DALI y el otro a la luminaria controlada por DALI). Conecte los cables DALI al sensor.
3. Si es necesario, afloje los tornillos laterales de la base de integración del techo y retire las aletas. A continuación, fije la base al sensor con tornillos en la parte superior de la base.
4. Gire las aletas hacia dentro y atorníllelas con los tornillos de los laterales de la base.
5. Coloque los soportes de montaje hacia arriba y empuje el DALI-2 LS PD W LI a través del orificio. Los soportes se fijarán al techo para asegurar la posición del DALI-2 LS PD W CM.
6. Cubra el sensor con la tapa girándola en el sentido de las agujas del reloj.

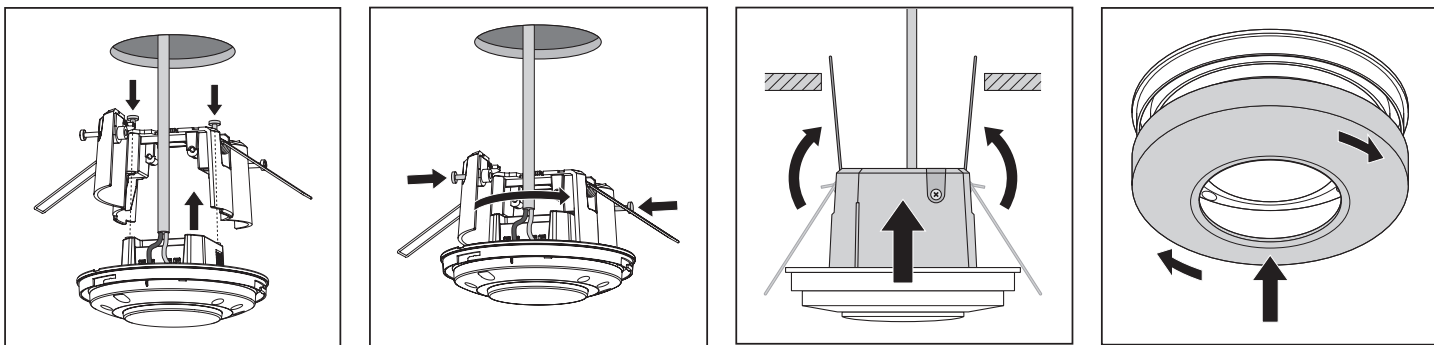

CABLEADO

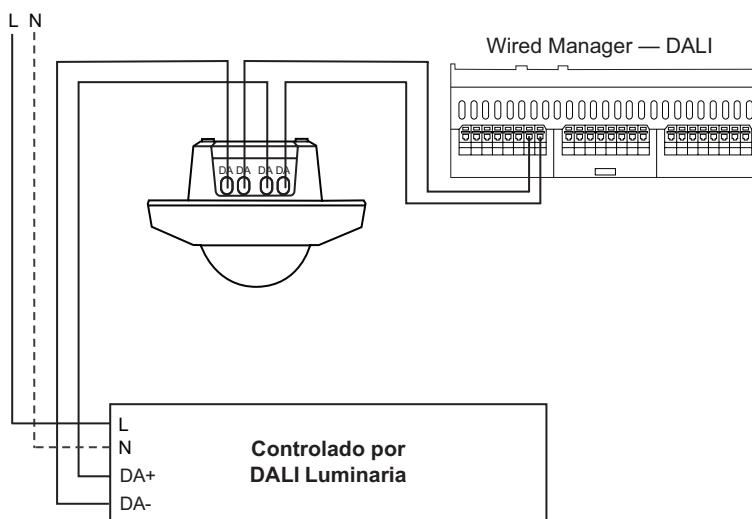

ALCANCE DE DETECCIÓN DEL SENSOR

Área de cobertura

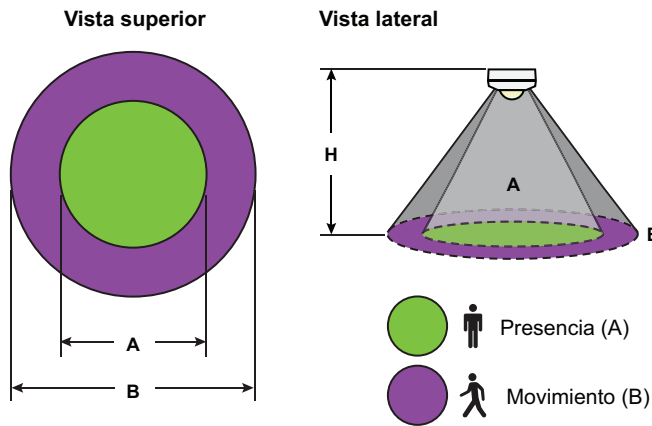

	Altura de montaje			
	2 m (6,6 pies)	2,5 m (8,2 pies)	3 m (10 pies)	4 m (13,1 pies)
Tipo de detección	Alcance de detección			
Presencia	4 m (13,1 pies)	5 m (16,4 pies)	5 m (16,4 pies)	5 m (16,4 pies)
Movimiento	19 m (62,3 pies)	24 m (79 pies)	24 m (79 pies)	24 m (79 pies)

MÁSCARA DE LENTE DEL SENSOR

La máscara de lente incluida permite limitar la zona de cobertura del sensor. Si va a usarla, siga estos pasos:

1. Recorte las secciones que necesite del centro de la máscara. Las secciones recortadas determinan el área en que el sensor puede detectar movimiento.
2. Presione la máscara en el sensor hasta que haga clic en su sitio.

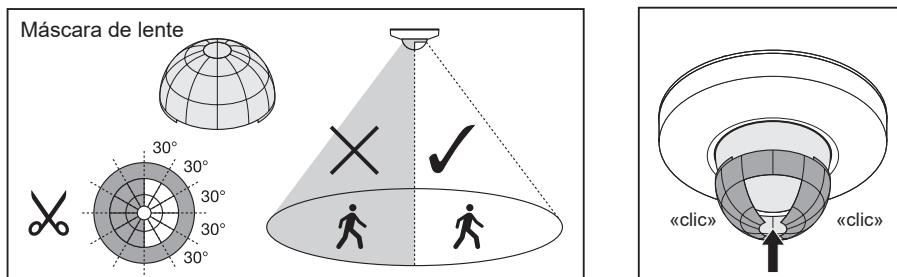

BESCHREIBUNG

Der DALI-2 LS PD W CM Sensor nutzt Passiv-Infrarot-Sensoren (PIR) und Fotosensoren, um Anwesenheitsinformationen zu übermitteln.

Das kompakte Gehäuse mit Schutzart IP54 und ein weiter Erfassungsbereich von bis zu 24 m (79 Fuß) machen diesen Sensor ideal für den Einsatz in Tiefgaragen.

Der DALI-2 LS PD W CM Sensor ist DALI-2 zertifiziert und kommuniziert mit dem Wired Manager – DALI, einer Schlüsselkomponente des Wattstopper PLUS Systems.

PRODUKTSICHERHEIT



Beim Umgang mit elektrischen Geräten sind stets grundlegende Sicherheitsvorkehrungen zu beachten, darunter die folgenden:

- Montieren Sie das Gerät nicht in der Nähe von Gas- oder Elektroheizungen und lassen Sie die Netzkabel keine heißen Oberflächen berühren.
- Die Ausrüstung sollte an Orten und in Höhen montiert werden, an denen sie nicht leicht von unbefugtem Personal manipuliert werden können.
- Die Verwendung von Zubehörgeräten wird von Legrand nicht empfohlen, da dies zu einem unsicheren Zustand führen kann.
- Alle DALI-Kanäle sind intern verbunden zusammen mit dem Steuergerät. Berücksichtigen Sie dies unbedingt bei der Installation.
- Verwenden Sie dieses Gerät nicht für andere als die bestimmungsgemäße Verwendung.

TECHNISCHE DATEN

Eingangsspannung.....	16 V DC, über DALI
Stromaufnahme.....	8mA
Betriebsreichweite des Lichtsensors	
..... Bis zu 1.500 Lux (gemessen am Sensor)	
Betriebstemperatur.....	-20° bis 45 °C (-4° bis 113 °F)
Relative Luftfeuchtigkeit.....	5 bis 85 %, nicht kondensierend
Zertifizierungen.....	CE, DALI2
Erfüllt die Normen für elektromagnetische Verträglichkeit (EMV):	
EN 55015, EN 61347-1, EN 61347-2-11, EN 61547,	
EN 62386-101, EN 62386-103, EN 62386-303,	
EN 62386-304, EN IEC 63000	
Umweltverträglichkeit	IP20



Dieses Produkt trägt das Symbol der selektiven Sortierung für Elektro- und Elektronik-Altgeräte (WEEE). Dies bedeutet, dass dieses Produkt gemäß der europäischen Richtlinie 2012/19/ EU gehandhabt werden muss, um recycelt oder demontiert zu werden und seine Auswirkungen auf die Umwelt so gering wie möglich zu halten. Der Nutzer hat die Wahl, sein Produkt bei einer zuständigen Recyclingorganisation oder beim Kauf eines neuen Elektro- oder Elektronikgeräts beim Händler abzugeben.

Dieses Symbol weist auf Gleichspannung hin.

WIRE-SYSTEMÜBERSICHT

Mit Wattstopper PLUS können Sie DALI-Geräte steuern. Mit jedem kabelgebundenen Wattstopper PLUS-Design erhalten Sie ein zuverlässiges Lichtsteuerungssystem, das schnell und einfach installiert werden kann.

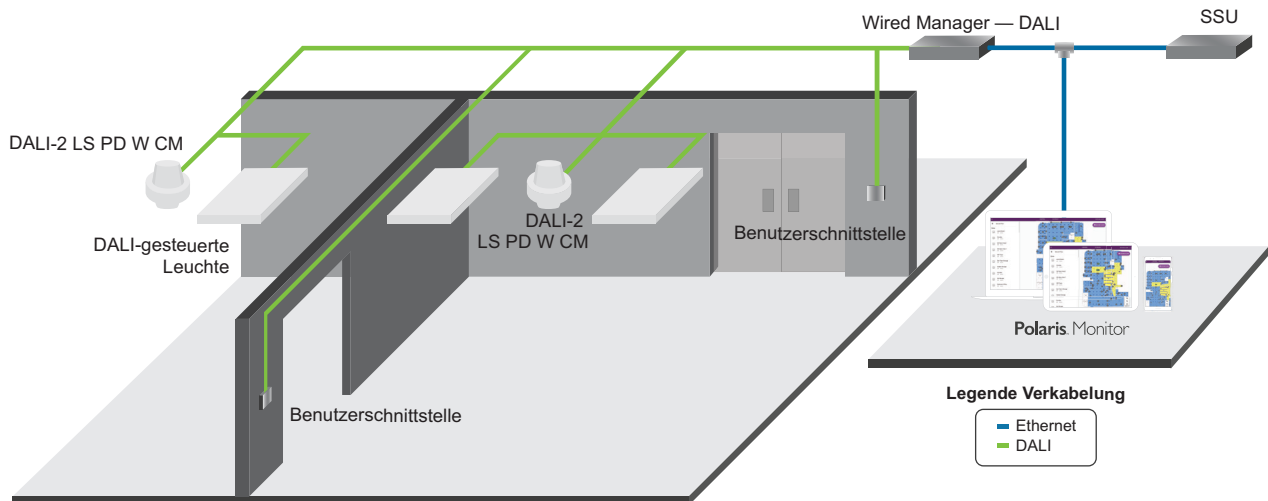

MONTAGE

Der DALI-2 LS PD W CM ist für die Aufbaumontage an der Decke vorgesehen. Darüber hinaus kann der Sensor auch unterputz in einer Verteilerdose oder mit dem optionalen Montageadaptersatz in einer abgehängten Decke montiert werden.

Die Abbildung rechts zeigt die verschiedenen Bauteile, die im Lieferumfang des DALI-2 LS PD W CM enthalten sind.

Aufputzmontage

1. Der Sockel für die Aufputzmontage enthält drei Paar Schraubenlöcher in unterschiedlichen Abständen für die Befestigung des Sockels an der Decke sowie zwei Schraubenlöcher für die Befestigung des Sensors am Sockel, wie unten abgebildet.
Der Sockel hat auch zwei Schlitz für die Verlegung des DALI-Kabels in den Sockel. Schneiden Sie mit einer Schere einen der Schlitz aus.
2. Führen Sie zwei DALI-Kabel durch das neu entstandene Loch. (Eines sollte an den Wired Manager – DALI Controller und das andere an eine DALI-gesteuerte Leuchte angeschlossen werden.)
3. Befestigen Sie den Sockel mit den Schrauben und Dübeln, die dem Adaptersatz für die Aufputzmontage beiliegen, an der Decke.
4. Verbinden Sie das DALI-Kabel mit dem Sensor.
5. Befestigen Sie den Sensor mit den mitgelieferten Schrauben an dem Sockel.
6. Bringen Sie die Sensorabdeckung an, indem Sie sie im Uhrzeigersinn aufsetzen.

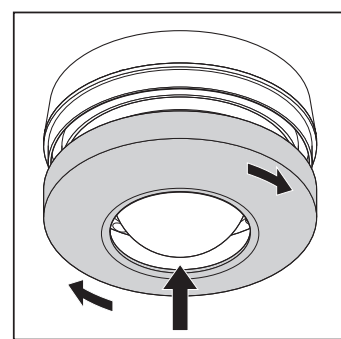
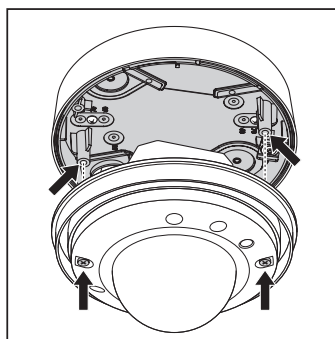
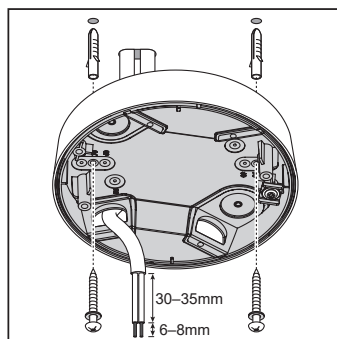
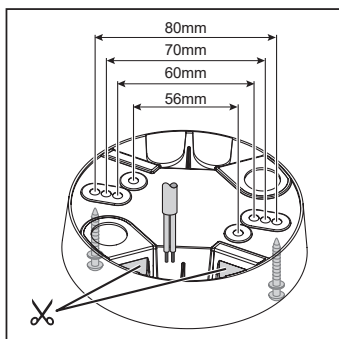
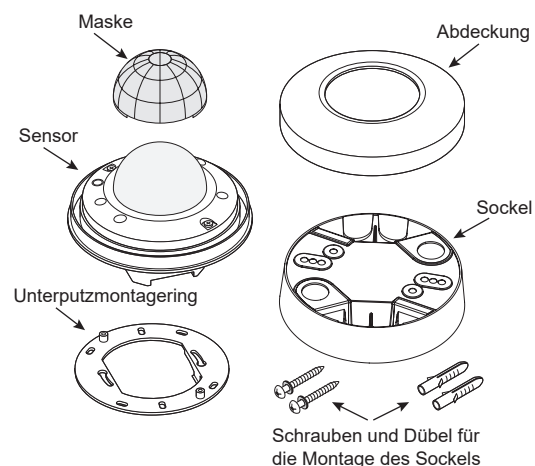

Unterputzmontage in einer Verteilerdose

Der Sensor kann mit dem mitgelieferten Montagering unterputz in eine europäische Standard-Verteilerdose eingebaut werden.

1. Führen Sie zwei DALI-Kabel durch die Verteilerdose. (Eines sollte an den Wired Manager – DALI Controller und das andere an eine DALI-gesteuerte Leuchte angeschlossen werden.)
2. Befestigen Sie den Unterputz-Montagering mit den mitgelieferten Schrauben an der Verteilerdose.
3. Schließen Sie die DALI-Kabel an den Sensor an.
4. Befestigen Sie den Sensor mit den mitgelieferten Schrauben am Ring.
5. Bringen Sie die Abdeckung des Sensors an, indem Sie sie im Uhrzeigersinn aufsetzen.

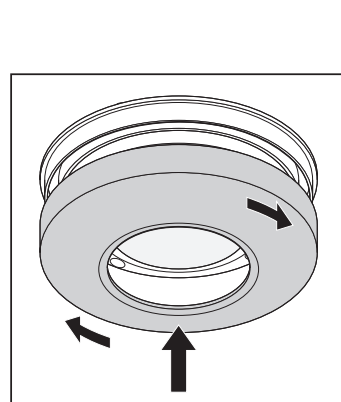
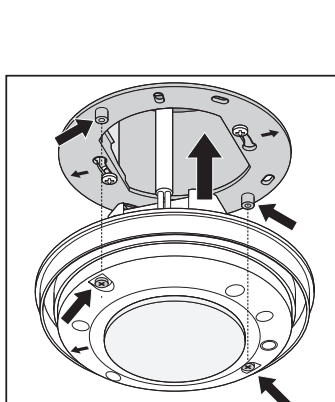
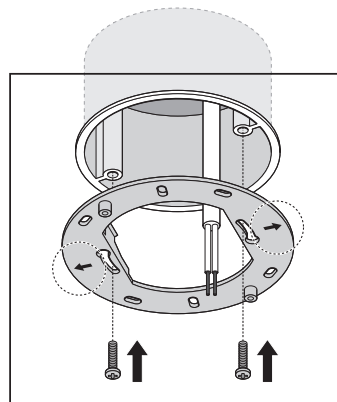
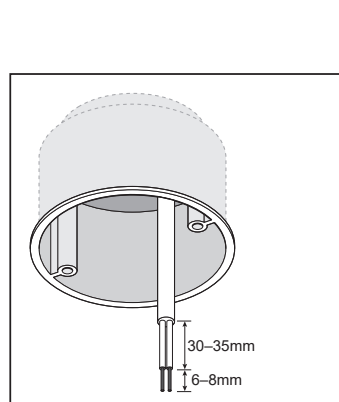

Integrierte Deckeninstallation

HINWEIS: Der Montageadaptersatz enthält sowohl den Aufputz- als auch den Deckeninstallation-Sockel. Für die folgenden Schritte wird nur der Sockel für die Deckeninstallation benötigt.

1. Bohren Sie ein Loch mit einem Durchmesser von 68 mm (2,7 Zoll) in die Decke.
2. Führen Sie zwei DALI-Kabel durch das Loch. (Eines sollte an den Wired Manager – DALI Controller und das andere an eine DALI-gesteuerte Leuchte angeschlossen werden.) Schließen Sie die DALI-Kabel an den Sensor an.
3. Lösen Sie bei Bedarf die seitlichen Schrauben des Sockels der Deckeninstallation und klappen Sie die Seitenflügel aus. Schrauben Sie dann den Sockel auf den Sensor. Verwenden Sie dazu die Schrauben an der Oberseite des Sockels.
4. Klappen Sie die Seitenflügel ein und schrauben Sie sie mit den Schrauben an der Seite des Sockels ein.
5. Positionieren Sie die Befestigungselemente oben und schieben Sie den DALI-2 LS PD W CM durch die Öffnung. Die Befestigungselemente rasten an der Deckenplatte ein und fixieren den DALI-2 LS PD W CM in der gewünschten Position.
6. Bringen Sie die Abdeckung des Sensors an, indem Sie sie im Uhrzeigersinn aufsetzen.

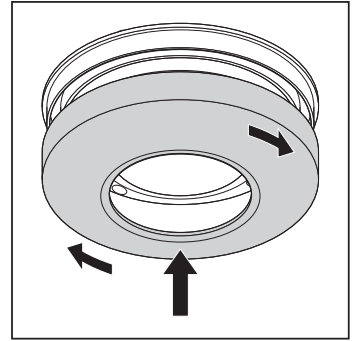
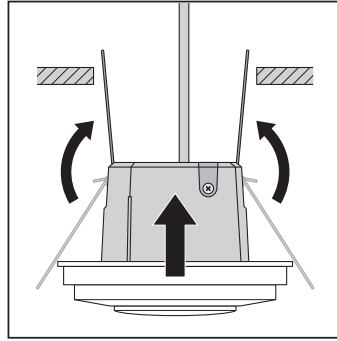
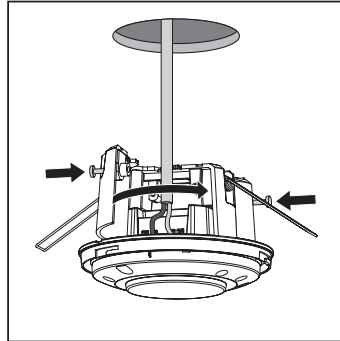
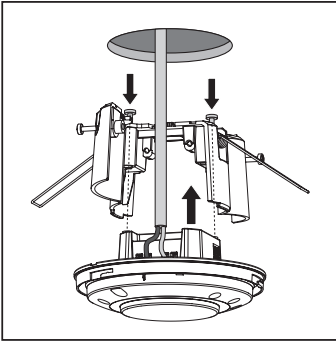

VERKABELUNG

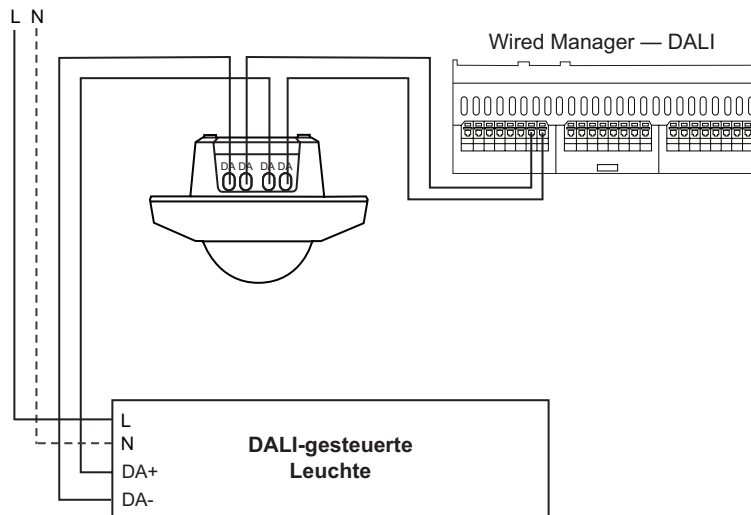

ERFASSUNGSBEREICH DES SENSORS

Erfassungsbereich

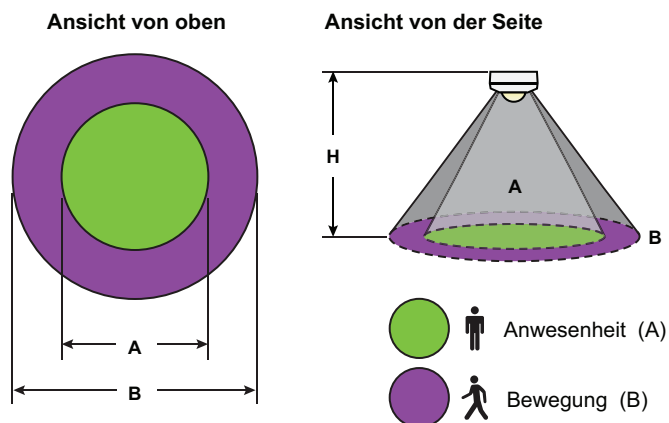

	Montagehöhe			
	2 m (6,6 Fuß)	2,5 m (8,2 Fuß)	3 m (10 Fuß)	4 m (13,1 Fuß)
Erfassungsart	Erfassungsbereich			
Anwesenheit	4 m (13,1 Fuß)	5 m (16,4 Fuß)	5 m (16,4 Fuß)	5 m (16,4 Fuß)
Bewegung	19 m (62,3 Fuß)	24 m (79 Fuß)	24 m (79 Fuß)	24 m (79 Fuß)

SENSORLINSENMASKE

Die mitgelieferte Linsenmaske ermöglicht es Ihnen, den Erfassungsbereich des Sensors zu begrenzen. Wenn Sie die Abschirmung einsetzen, gehen Sie wie folgt vor:

- Schneiden Sie nach Wunsch Abschnitte in der Mitte der Maske aus. Die ausgeschnittenen Abschnitte bestimmen den Bereich, in dem der Sensor Bewegungen erfassen kann.
- Setzen Sie die Mask auf die Sensorlinse, bis sie einrastet. Setzen Sie die Abschirmung auf die Sensorlinse, bis sie einrastet.

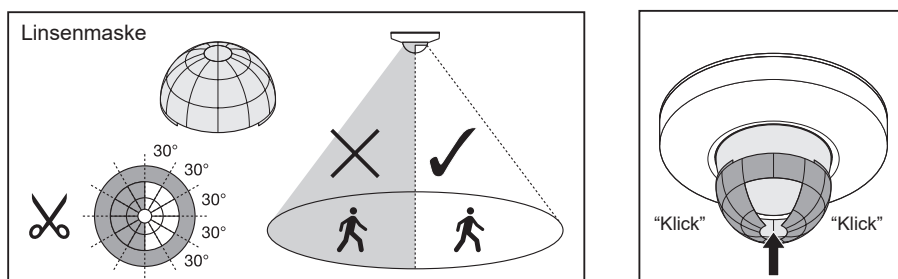

WARRANTY INFORMATION

Wattstopper warrants its products to be free of defects in materials and workmanship for a period of five (5) years. There are no obligations or liabilities on the part of Wattstopper for consequential damages arising out of, or in connection with, the use or performance of this product or other indirect damages with respect to loss of property, revenue or profit, or cost of removal, installation or reinstallation.

INFORMATIONEN ZUR GARANTIE

Wattstopper garantiert für einen Zeitraum von fünf (5) Jahren, dass seine Produkte frei von Material- und Verarbeitungsfehlern sind. Es bestehen keine Verpflichtungen oder Haftungen seitens Wattstopper für Folgeschäden, die aus oder in Verbindung mit der Verwendung oder Leistung dieses Produkts entstehen, oder für andere indirekte Schäden in Bezug auf den Verlust von Eigentum, Einnahmen oder Gewinn oder Kosten für den Ausbau, die Installation oder Neuinstallation.

INFORMATIONS RELATIVES À LA GARANTIE

Wattstopper garantit que ses produits sont exempts de défauts de matériaux et de fabrication pour une période de cinq (5) ans. Wattstopper ne peut être tenu responsable de tout dommage consécutif causé par ou lié à l'utilisation ou à la performance de ce produit ou tout autre dommage indirect lié à la perte de propriété, de revenus, ou de profits, ou aux coûts d'enlèvement, d'installation ou de réinstallation.

INFORMACIÓN DE LA GARANTÍA

Wattstopper garantiza que sus productos están libres de defectos en materiales y mano de obra por un período de cinco (5) años. No existen obligaciones ni responsabilidades por parte de Wattstopper por daños consecuentes que se deriven o estén relacionados con el uso o el rendimiento de este producto u otros daños indirectos con respecto a la pérdida de propiedad, renta o ganancias, o al costo de extracción, instalación o reinstalación.