



Wattstopper®

High Bay Passive Infrared Occupancy Sensor
Grande hauteur Infrarouge passif du détecteur de présence
Sensor de ocupación infrarrojo pasivo para áreas de almacenamiento elevadas

No: 24139 – 06/24 rev. 4

Installation Instructions • Instructions d'Installation • Instrucciones de Instalación

Catalog Numbers • Les Numéros de Catalogue • Números de Catálogo: HB330-B, HB340, HB340-B, HB350C-B

Country of Origin: Made in China • Pays d'origine: Fabriqué en Chine • País de origen: Hecho en China

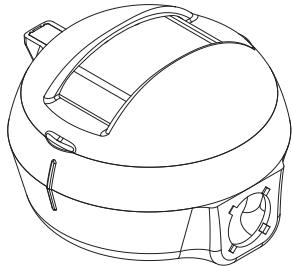

HB3x0-B L1

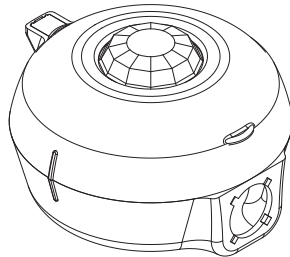

HB3x0-B L2/
HB3x0-B L3

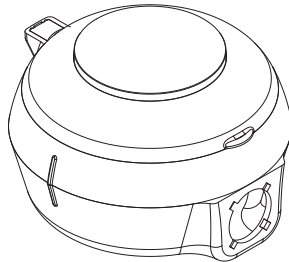

HB3x0-B L7

SPECIFICATIONS

HB330-B

Voltage 208/240VAC, 60Hz

Load Ratings (each relay)

@ 208VAC, 60Hz 5AMP ballast

@ 240VAC, 60Hz 5AMP ballast

HB340-B and HB340

Voltage 347/480VAC, 60Hz

Load Ratings

@ 347VAC, 60Hz 5AMP ballast

@ 480VAC, 60Hz 5AMP ballast

HB350C-B

Voltage 120/277VAC, 60Hz

Load Ratings (each relay)

@ 120 VAC, 60Hz 0-800W ballast or tungsten

@ 277 VAC, 60Hz 0-1200W ballast

@ 120 VAC 1/6 hp

U.S. Patents: 5,640,113 and 5,804,991

DESCRIPTION AND OPERATION

The HB3x0 occupancy sensors are designed for automatic lighting control in warehouse high bay applications. All models contain a passive infrared sensor (PIR). The HB3x0-B series sensors are modular and are made up of two parts, a sensor Module (HB3x0-B) and a Lens (HBLx). The coverage area is determined by the lens module. The lenses are interchangeable with any HB3xx series sensor. See the **HBLx Lens Coverage Guide**, available at <http://www.legrand.us/wattstopper> for more information.

All models in the HB3x0-B series use a set of DIP switches to set the time delay, PIR sensitivity, and occupancy sensing overrides.

- The HB330 contains two relays for controlling both phases of a 208VAC or 240VAC load.
- The HB340 contains two relays for controlling both phases of a 480VAC load or a single 347VAC load.
- The HB350C-B is for colder ambient temperature applications: -40° to 131°F (-40° to 55°C) and provides a single load controlling relay.

COVERAGE

Coverage patterns, density and range, are determined by the type of Lens attached to the HB3x0-B.

For a complete description of each lens coverage pattern, see the HBLx Lens Coverage Guide.

INSTALLATION

1. Determine the mounting location appropriate to the features of the sensor module and the coverage area. Careful consideration must be given to sensor placement. Avoid placing the sensor where shelving or other obstructions may block the sensor's line of sight.
2. Make sure that you have the appropriate accessories for the sensor mounting configuration. (See Mounting Options.)
3. Assemble any necessary mounting accessories and attach them to the sensor module, making sure that the flying leads from the sensor module are accessible.
4. Connect the line voltage and load wires to the power pack leads as shown in the Wiring Diagram for the unit's application.
 - Do not allow bare wire to show.
 - Make sure all connections are secure.
5. Attach the Lens to the HB3x0-B.
6. Restore power from the circuit breaker.



WARNING: TURN THE POWER OFF AT THE CIRCUIT BREAKER BEFORE WIRING THE SENSOR.



WIRING

Use the wiring diagram below that is appropriate for your application of the HB3x0-B.

HB330

208/240VAC Wiring

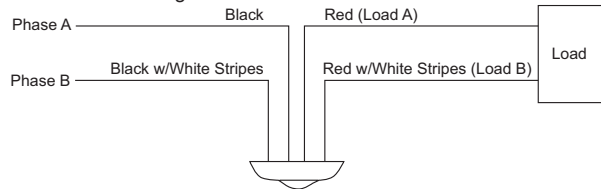

HB340

347VAC Wiring

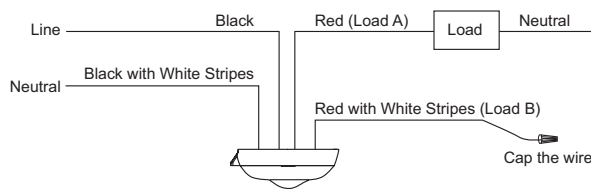

HB350

208/240VAC Wiring

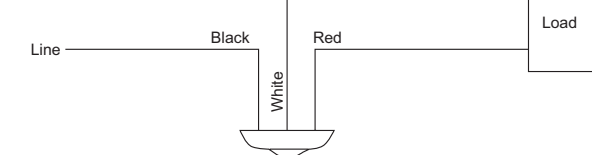

480VAC Wiring

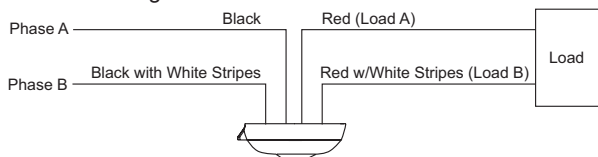

MOUNTING OPTIONS

The HB3x0-B can be attached either directly to the fixture surface via the two screw holes provided in the Sensor Module or using the included HBNB3 back box and chase nipple. The Extender Module (HBEM3) allows attaching the sensor to the side of the fixture in a number of configurations using provided chase nipples.

The HB340 comes without the back box. The back box can also be removed from other models.

Surface mounting requires holes in the fixture to pass wires and attach two No. 6 pan head sheet metal screws through the surface mounting screw holes on the component side of the Sensor Module as shown.

HBNB3 back box mounting requires a standard 1/2" knockout for the chase nipple. The box comes ready for side mounting. It can be modified for rear mounting as follows:

1. Pop out the cap in the rear knockout.
2. Un-snap the chase nipple from the side mount and snap into the rear mounting hole.
3. Use the cap to close the side mount hole.
4. The chase nipple provided can be pushed into a standard 1/2" knockout in a metal fixture (max of 1 mm (0.04") thick metal) without the need for the included internal nut. The nut can be used for added security if it is felt to be necessary.
5. The Sensor Module mounts to the back box with a bayonet type fitting requiring a slight twist of the units to lock them into place.

Surface Mount to Fixture

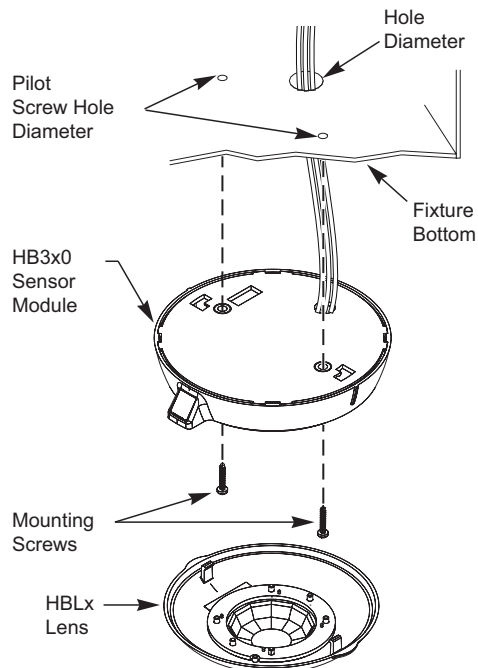

Mounting to Fixture with HBNB3

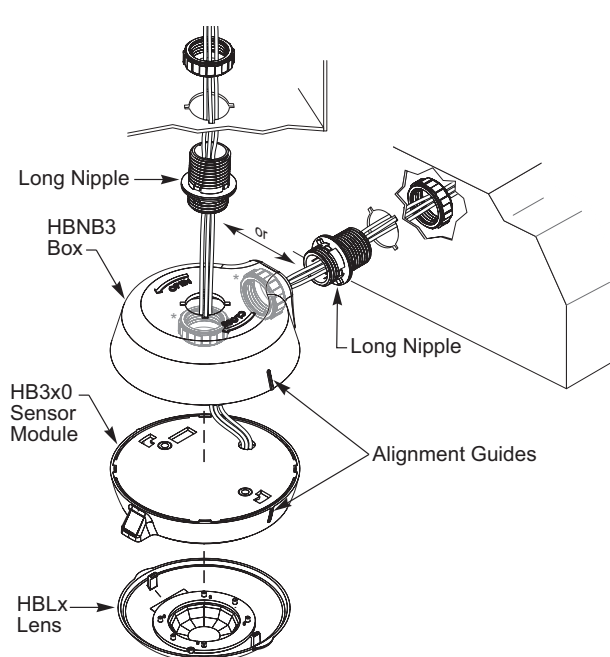

The **HBEM3** extender module allows threading the wires through its chase nipples and into the fixture for connection. The two sides of the HBEM3 are then snapped together to protect the wires. The short chase nipple is designed to snap into the HBNB3 connection box while the longer chase nipple snaps into any metal fixture or connection box with a standard knockout. The caps on the HBEM3 can be removed in various configurations to allow moving the chase nipples and adjusting the height of the sensor on the fixture.

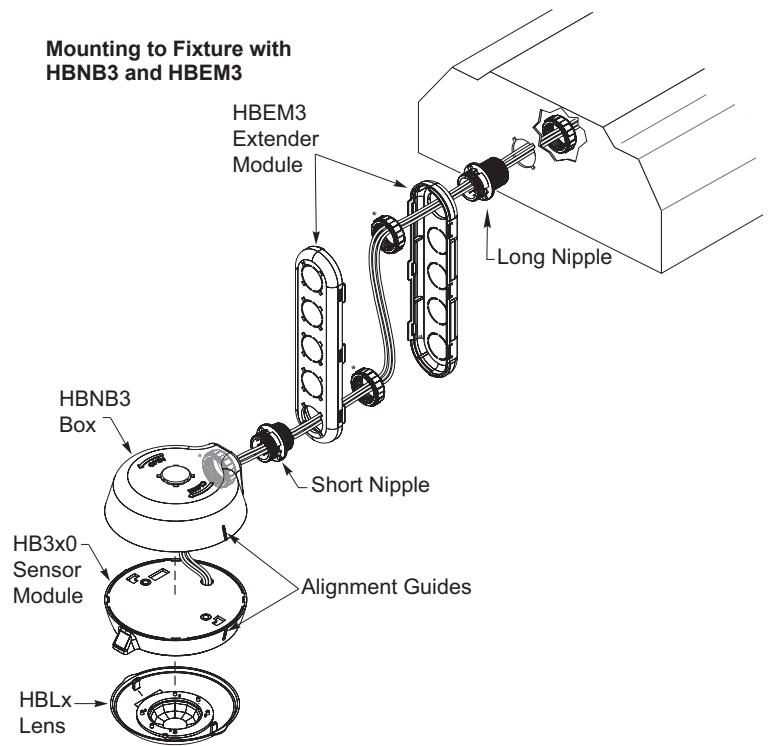

ADJUSTMENTS

The sensor is factory pre-set as follows:

PIR Sensitivity (switches 1 & 2) **Medium 85%**
 Time Delay (switches 3-7) **15 minutes**
 PIR Override (switch 8) **OFF**

PIR Sensitivity (Switches 1-2)

It may be necessary to adjust the PIR sensitivity if there is any environmental interference causing false triggers or if sensitivity needs to be increased for your particular application. The units are factory pre-set to medium, which should work in most applications. Change the switch settings to adjust sensitivity.

Switch		
1	2	PIR SENSITIVITY
OFF	OFF	100% (HIGH)
ON	OFF	85% (MEDIUM)
OFF	ON	75% (LOW)
ON	ON	60% (LOW)

Time Delay (Switches 3-7)

Use DIP switches 3 to 7 to adjust the time delay.

Switch					
3	4	5	6	7	TIME DELAY
ON	ON	ON	ON	ON	15 seconds
OFF	ON	ON	ON	ON	5 minutes
OFF	OFF	ON	ON	ON	10 minutes
OFF	OFF	OFF	ON	ON	15 minutes
OFF	OFF	OFF	OFF	ON	20 minutes
OFF	OFF	OFF	OFF	OFF	30 minutes

PIR Override (Switch 8)

Override disables the PIR sensor. The load will always be ON.

NOTE: Switches 9 and 10 not used

IMPORTANT START-UP INFORMATION

When the sensor module is installed and power is connected, the load comes **ON** and stays **ON** for 50 seconds. This warm-up period only occurs during installation or after a power failure of 5 minutes or more.

- If the sensor detects occupancy during the warm-up, the lights stay **ON** as long as it continues to detect motion, plus the Time Delay.
- If no occupancy is detected during the warm-up, the light turns **OFF** after the initial 50 second warm-up period.

TROUBLESHOOTING

During the sensor warm-up period, which can last up to a minute after power is applied to the sensor module (or after a power outage of 5 minutes or more), the load can be either ON or OFF, depending on the status of the relay before the sensor was powered down. After warm-up, the sensor will open or close the relay to correspond to the occupancy status of the room.

To quickly test the unit, turn the time delay to minimum. Wait for the warm-up period to end. Move out of the sensor's view. Lights should turn OFF after 15 seconds. Move into the sensor's view. The sensor's Red LED should blink and the lights should turn ON.

Red LED on sensor module does not blink:

Check sensor wire connections. Verify the red and black wires are tightly secured.

Red LED blinks but lights do not turn ON:

1. Make sure that power to the sensor has been ON continuously for at least one minute, then
 - a. Turn OFF power to the sensor.
 - b. Check control wire (blue or violet) connection.
 - c. Turn ON power to the sensor.
 - d. The load should come ON. If not, continue with step 2.
2. Check power connections to the light fixture.

Lights will not turn OFF:

1. If there is no motion from people or equipment in the sensor's view but the red LED blinks, look for any nearby source of IR energy in motion, such as turbulent air from a heating or cooling supply, or other sources. Divert the air supply away from the sensor, or move the sensor.
2. Verify time delay. The time delay can be set from 15 seconds to 30 minutes. Ensure that the time delay is set to the desired delay and that there is no movement within the sensor's view for that time period.
3. Check DIP switch 8 setting. If it is ON, it overrides the PIR function and keeps the load ON.
4. Check sensor wire connections. Verify control wire (blue or violet) is secure

ORDERING INFORMATION

Catalog #	Description
HB330-B HB340 HB340-B HB350C-B	High bay occupancy sensor consists of: <ul style="list-style-type: none">• HB3x0-B Sensor Module• HBNB3 Back Box (except for HB340)• An HBL# lens (L# indicates the lens number – see COVERAGE GUIDE). Lens must be ordered separately. The HB350C-B is designed for colder ambient temperature applications: -40° to 131°F (-40° to 55°C).
HBEM3	Extender module with 2 chase nipples and nuts <ul style="list-style-type: none">• 1 short (0.88") for connection to plastic• 1 long (1.24") for connection to metal

All units are White.

INSTRUCTIONS EN FRANÇAIS

DESCRIPTION ET FONCTIONNEMENT

Les détecteurs de présence HB3x0-B et HB350C-B sont conçus pour une commande de l'éclairage automatique dans les entrepôts et les applications de grande hauteur. Ils possèdent un détecteur à infrarouge passif (IRP) et sont faits en deux parties, un module du détecteur (HB3x0-B) et une lentille (HBLx). La zone de portée est déterminée par le module lentille. Les lentilles sont interchangeables entre tous les détecteurs de la série HB3xx.

Consultez le **Guide des Portées des lentilles HBLx**, disponible sur <http://www.legrand.us/wattstopper> pour plus d'informations.

Tous les modèles de la série HB3x0-B utilisent un ensemble de commutateurs DIP pour régler la temporisation, IRP sensibilité, et l'occupation de détection des remplacements .

- Le HB330 contient deux relais pour contrôler les deux phases d'une charge 208VCA ou 240VCA .
- Le HB340 contient deux relais pour contrôler les deux phases d'une charge 480VCA ou une seule charge de 347VCA.
- Le HB350C -B est pour les applications de température ambiante plus froid : -40 ° à 131 ° F (-40 ° à 55 ° C) et fournit un relais de commande de charge unique

SPECIFICATIONS

HB330-B

Tension208/240VCA, 60Hz
Capacité des charges (chaque relais)
@ 208VCA, 60Hz..... 5AMP ballast
@ 240VCA, 60Hz..... 5AMP ballast

HB340-B et HB340

Tension347/480VCA, 60Hz
Capacité des charges
@ 347VCA, 60Hz..... 5AMP ballast
@ 480VCA, 60Hz..... 5AMP ballast

HB350C-B

Tension120/277VCA, 60Hz
Capacité des charges (chaque relais)
@ 120 VCA, 60Hz.....0-800W ballast ou tungstène,
@ 277 VCA, 60Hz.....0-1200W ballast
@ 120 VCA1/6 hp

U.S. brevets:5,640,113 and 5,804,991

COUVERTURE

Le type, la densité et la longueur de la portée sont déterminés par le type de lentille fixé sur le HB3x0-B.

Pour une description complète de la portée de chaque lentille, consultez le Guide des Portées des lentilles HBLx.

INSTALLATION

1. Déterminez l'emplacement de montage approprié aux caractéristiques du module du détecteur et de la zone de portée. Il est nécessaire de réfléchir soigneusement à l'emplacement du détecteur. Évitez de placer le détecteur près d'étagères ou d'autres obstacles qui risquent de bloquer son champ de vision.
2. Assurez-vous de posséder les accessoires appropriés pour la configuration de montage du détecteur. (Voir Options de montage.)
3. Assemblez les accessoires de montage nécessaires et fixez-les au module du détecteur, tout en vous assurant que les câbles volants provenant du module du détecteur sont bien accessibles.
4. Raccordez les fils de la charge et les fils à la tension du secteur aux câbles du bloc du détecteur comme illustré dans le schéma de câblage correspondant à l'application de l'unité.
 - Ne laissez pas de fils nus visibles.
 - Assurez-vous que tous les raccordements sont bien fixés.
5. Fixez la lentille sur le HB3x0-B.
6. Rétablissez le courant du disjoncteur principal.

CÂBLAGE

Utilisez le schéma de câblage ci-dessous qui est approprié pour votre application de la HB3x0-B .

HB330

208/240VCA Câblage

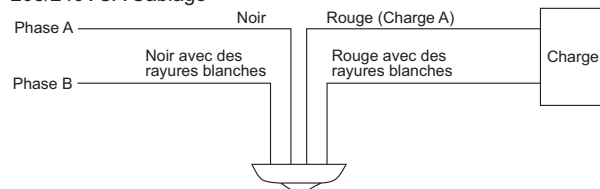

HB350

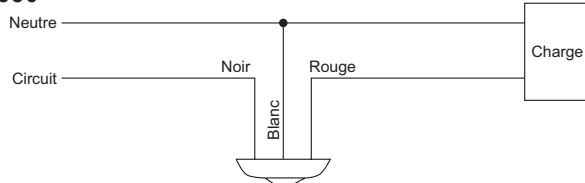

HB340

347VCA Câblage

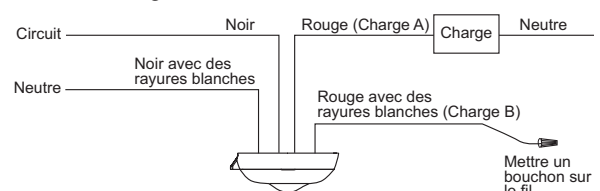

480VCA Câblage

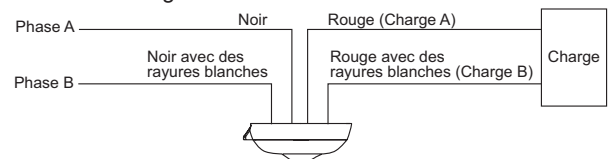

OPTIONS DE MONTAGE

Le HB3x0-B peut être monté soit directement sur la surface du luminaire via les deux orifices à vis du module du détecteur soit en utilisant le coffret arrière HBNB3 et un manchon de traversée. Le module d'extension (HBEM3) permet de fixer le détecteur sur le côté du luminaire selon différentes configurations à l'aide des manchons de traversée fournis.

Le HB340 est livré sans le boîtier arrière. Le boîtier arrière peut également être retiré d'autres modèles.

Le montage sur la surface nécessite le perçage d'orifices sur le luminaire pour passer les fils et fixer deux vis à tête cylindrique n° 6 à travers les orifices de montage sur surface placés sur le côté composant du module du détecteur, comme illustré.

Montage sur la surface d'un luminaire

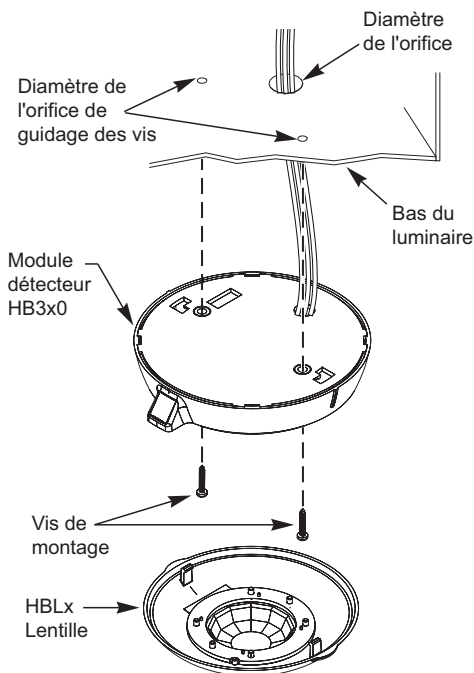

Le module d'extension HBEM3 permet de faire passer les fils à travers des manchons de traversée vers l'intérieur du luminaire pour le raccordement. Les deux côtés du HBEM3 se rassemblent ensuite pour protéger les fils. Le manchon de traversée court est conçu pour s'emboîter dans le boîtier de raccordement HBNB3 tandis que le manchon de traversée long s'introduit dans les luminaires métalliques ou un boîtier de raccordement disposant d'une entrée défonçable standard. Les capuchons sur le HBEM3 peuvent être retirés selon différentes configurations pour vous permettre de déplacer les manchons de traversée et d'ajuster la hauteur du détecteur sur le luminaire.

Le montage du coffret arrière HBNB3 nécessite une entrée défonçable standard de 12,7 mm (1/2 po) pour le manchon de traversée. Le coffret est livré prêt pour un montage sur le côté. Il peut être modifié pour un montage sur l'arrière comme suit :

1. Faites sortir le capuchon de l'entrée défonçable à l'arrière.
2. Retirez le manchon de traversée de l'orifice de montage sur le côté et placez-le dans l'orifice de montage arrière.
3. Servez-vous du capuchon pour boucher l'orifice de montage sur le côté.
4. Le manchon de traversée fourni peut être introduit dans une entrée défonçable standard de 12,7 mm (1/2 po) d'un luminaire métallique (max. 1 mm [0,04 po] d'épaisseur de métal) sans qu'il ne soit nécessaire d'utiliser l'écrou interne inclus. L'écrou peut être utilisé pour plus de sécurité si vous en éprouvez le besoin.
5. Le module du détecteur se monte sur le coffret arrière avec un raccord à baïonnette en tournant légèrement les unités pour les fixer en place.

Montage sur un luminaire avec le HBNB3

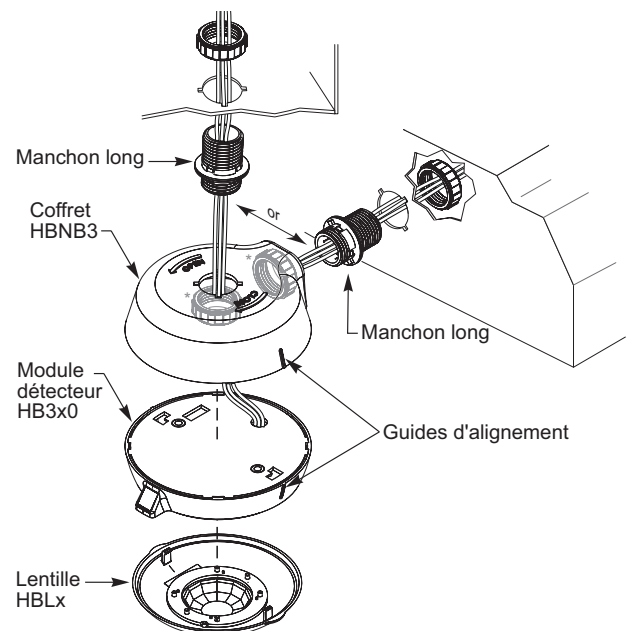

Montage sur un luminaire avec le HBNB3 et le HBEM3

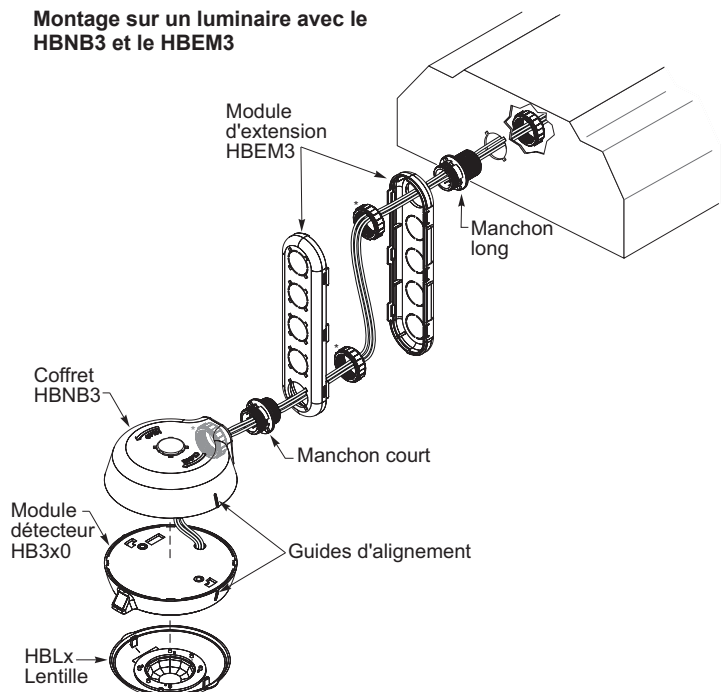

RÉGLAGES

Le détecteur est préréglé en usine comme suit :

Sensibilité PIR (interrupteurs 1 et 2)	Moyen 85 %
Temporisation (interrupteurs 3-7)	15 minutes
Dérogation IRP (interrupteur 8)	ARRÊT

Sensibilité de l'IRP (interrupteurs 1 et 2)

Il peut être nécessaire de régler la sensibilité de l'IRP en cas d'interférences dans l'environnement qui provoquent des faux déclenchements ou si la sensibilité doit être augmentée pour votre application en particulier. Les unités sont préréglées en usine sur moyen, ce qui devrait convenir pour la plupart des applications. Modifiez les réglages des interrupteurs pour ajuster la sensibilité.

Interrupteur		
1	2	SENSIBILITÉ IRP
ARRÊT	ARRÊT	100% (ÉLEVÉ)
MARCHE	ARRÊT	85% (MOYEN)
ARRÊT	MARCHE	75% (FAIBLE)
MARCHE	MARCHE	60% (FAIBLE)

Temporisation (interrupteurs 3-7)

Utilisez les interrupteurs DIP 3 à 7 pour ajuster la temporisation.

Interrupteur					
3	4	5	6	7	TEMPORISATION
MARCHE	MARCHE	MARCHE	MARCHE	MARCHE	15 secondes
ARRÊT	MARCHE	MARCHE	MARCHE	MARCHE	5 minutes
ARRÊT	ARRÊT	MARCHE	MARCHE	MARCHE	10 minutes
ARRÊT	ARRÊT	ARRÊT	MARCHE	MARCHE	15 minutes
ARRÊT	ARRÊT	ARRÊT	ARRÊT	MARCHE	20 minutes
ARRÊT	ARRÊT	ARRÊT	ARRÊT	ARRÊT	30 minutes

Dérogation IRP (interrupteur 8)

La dérogation désactive le détecteur IRP. La charge sera toujours active.

REMARQUE: Les interrupteurs 9 et 10 ne sont pas utilisés.

INFORMATIONS IMPORTANTES CONCERNANT LE DÉMARRAGE

Lorsque le module de détecteur est installé et que l'alimentation est connectée, la charge **s'active** et reste **active** pendant 50 secondes. Cette période de réchauffement ne survient que lors de l'installation et après une coupure de courant de 5 minutes ou plus.

- Si le détecteur détecte une présence durant le réchauffement, les lumières restent **allumées** aussi longtemps qu'il continue de détecter des mouvements, plus la temporisation.
- Si aucune présence n'est détectée durant le réchauffement, les lumières **s'éteignent** à la fin de la période de réchauffement initiale de 50 secondes.

DÉPANNAGE

Durant la période de réchauffement du détecteur, qui peut durer jusqu'à une minute après la mise sous tension du module du détecteur (ou après une coupure de courant de 5 minutes ou plus), la charge peut être soit activée soit coupée, en fonction de l'état du relais avant la mise hors tension du détecteur. À la fin du réchauffement, le détecteur ouvrira ou fermera le relais pour se conformer à l'état de la détection de présence dans la pièce.

Pour tester rapidement l'unité, réglez la temporisation au minimum. Attendez la fin de la période de réchauffement. Sortez du champ de vision du détecteur. Les lumières devraient s'éteindre au bout de 15 secondes. Revenez dans le champ de vision du détecteur. La DEL rouge du détecteur doit clignoter et les lumières doivent s'allumer.

La DEL rouge du module du détecteur ne clignote pas :

Vérifiez les raccordements des fils du détecteur. Vérifiez que les fils rouge et noir sont bien fixés.

La DEL rouge clignote, mais les lumières ne s'allument pas :

1. Assurez-vous que le détecteur a été en marche pendant au moins une minute continue, puis
 - a. Mettez le détecteur hors tension.
 - b. Vérifiez le raccordement du fil de régulation (bleu ou violet).
 - c. Mettez le détecteur sous tension.
 - d. La charge devrait s'activer. Si ce n'est pas le cas, poursuivez avec l'étape 2.
2. Vérifiez le raccordement de l'alimentation électrique du luminaire.

Les lumières ne s'éteignent pas :

1. S'il n'y a aucun mouvement de personnes ou équipement dans le champ de vision du détecteur, mais que la DEL rouge clignote, cherchez une source proche d'énergie infrarouge en mouvement, telle que de l'air turbulent projeté par un appareil de chauffage ou de refroidissement, ou d'autres sources. Détournez l'arrivée d'air loin du détecteur ou déplacez le détecteur.
2. Vérifiez la temporisation. Le délai de temporisation peut être réglé entre 15 secondes et 30 minutes. Assurez-vous que la temporisation est réglée au délai souhaité et qu'il n'y a pas de mouvement dans la vue du détecteur pour cette période de temps.
3. Vérifiez le réglage de l'interrupteur DIP 8. S'il est en marche, il neutralise la fonction IRP et maintient la charge active.
4. Vérifiez les raccordements des fils du détecteur. Vérifiez que le fil de régulation (bleu ou violet) est bien fixé.

RENSEIGNEMENTS POUR LES COMMANDES

Numéro de Catalogue	Description
HB330-B HB340 HB340-B HB350C-B	Le détecteur de présence grande hauteur est constitué de : <ul style="list-style-type: none">• Module de détecteur HB3x0-B• Boîtier arrière HBNB3 (sauf pour HB340)• Une lentille HBL# (L# indique le numéro de la lentille) (voir GUIDE DES PORTÉES). Une lentille doit être commandé séparément. Le HB350-C est conçu pour les applications à température ambiante froide : -40 à 55 °C (-40 à 131 °F).
HBEM3	Module d'extension doté de 2 manchons de traversée et écrous <ul style="list-style-type: none">• 1 court (2,24 cm [0,88 po]) pour les raccordements au plastique• 1 long (3,15 cm [1,24 po]) pour les raccordements au métal

Toutes les unités sont blanches.

DESCRIPCIÓN Y FUNCIONAMIENTO

Los sensores de ocupación HB3x0-B y HB3x0C-B están diseñados para el control automático de la iluminación en bodegas y aplicaciones de montaje alto. Contienen un sensor de infrarrojos pasivo (PIR) y se componen de dos partes, un módulo de sensor (HB3x0-B) y una lente (HBLx). El área de cobertura queda determinada por el módulo de la lente. Las lentes son intercambiables con cualquier sensor de la serie HB3xx. Consulte la **Guía de cobertura de la lente HBLx**, disponible en <http://www.legrand.us/wattstopper> para obtener más información.

Todos los modelos de la serie HB3x0-B utilizan un conjunto de interruptores DIP para ajustar el tiempo de retardo, la sensibilidad del PIR, y anulaciones de detección de ocupación .

- El HB330 contiene dos relés para el control de las dos fases de una carga de 208 VCA o 240 VCA .
- El HB340 contiene dos relés para el control de las dos fases de una carga 480VAC o 347VAC una sola carga .
- El HB350C-B es para aplicaciones de temperatura más fría del ambiente : -40 ° a 131 ° F (-40 ° a 55 ° C) y proporciona un relé de control de carga única.

ESPECIFICACIONES

HB330-B
 Voltaje.....208/240VCA, 60Hz
 Especificaciones de carga (cada relé)
 @ 208VCA, 60Hz..... 5AMP balasto
 @ 240VCA, 60Hz..... 5AMP balasto

HB340-B y HB340
 Voltaje.....347/480VCA, 60Hz
 Especificaciones de carga
 @ 347VCA, 60Hz..... 5AMP balasto
 @ 480VCA, 60Hz..... 5AMP balasto

HB350C-B
 Voltaje.....120/277VCA, 60Hz
 Especificaciones de carga (cada relé)
 @ 120 VCA, 60Hz..... 0-800W balasto o tungsteno,
 @ 277 VCA, 60Hz..... 0-1200W balasto
 @ 120 VCA1/6 hp
 U.S. patentes:5,640,113 and 5,804,991

COBERTURA

Los patrones, la densidad y el rango de cobertura están determinados por el tipo de lente instalada en el HB3x0-B.

Para obtener una descripción completa de cada patrón de cobertura, consulte Guía de cobertura de la lente HBLx.

INSTALACIÓN

1. Determine la ubicación de montaje adecuada según las características del módulo de sensor y el área de cobertura. Debe prestarse especial atención a la colocación del sensor. Evite colocar el sensor en lugares donde la estantería u otras obstrucciones puedan bloquear la línea de visión del sensor.
2. Asegúrese de contar con los accesorios adecuados para la configuración del montaje del sensor. (Consulte Opciones de montaje).
3. Monte todos los accesorios de montaje necesarios y conéctelos al módulo de sensor, asegurándose de que se pueda acceder a los conductores volantes del módulo de sensor.
4. Conecte los cables del voltaje de línea y de carga a los conectores de la fuente de sensor tal como se muestra en el Diagrama de cableado de la aplicación de la unidad.
 - No permita que quede exhibido el cable pelado.
 - Asegúrese de que todas las conexiones estén aseguradas.
5. Coloque la lente en el HB3x0-B.
6. Restablezca la alimentación desde el disyuntor.

CABLEADO

Utilice el diagrama de cableado correspondiente a su aplicación.

HB330

208/240VCA Cableado

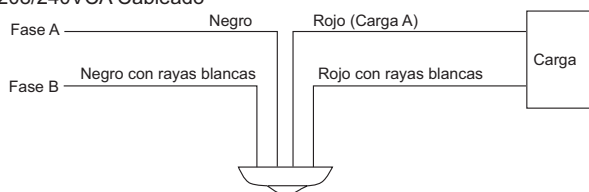

HB350

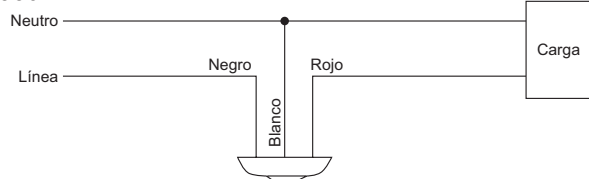

HB340

347VCA Cableado

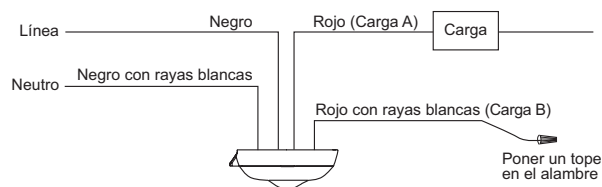

480VCA Cableado

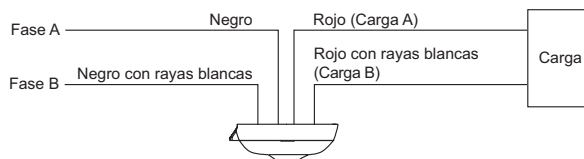

OPCIONES DE MONTAJE

El HB3x0-B puede conectarse directamente a la superficie del accesorio de iluminación a través de los dos orificios para tornillos provistos en el módulo de sensor o utilizando la caja posterior HBNB3 y el empalme roscado. El Módulo de extensión (HBEM3) permite conectar el sensor a la parte lateral del accesorio de iluminación con varias configuraciones utilizando los empalmes roscados provistos.

El HB340 viene sin la caja posterior. La caja trasera también se puede quitar de otros modelos.

Para el montaje en la superficie, debe haber orificios en el accesorio de iluminación para pasar los cables y colocar dos tornillos de chapa metálica de cabeza cilíndrica redondeada N.º 6 a través de los orificios para los tornillos de montaje en superficie en el lado del componente del módulo de sensor, tal como se muestra.

Colocación del soporte de superficie al accesorio de iluminación

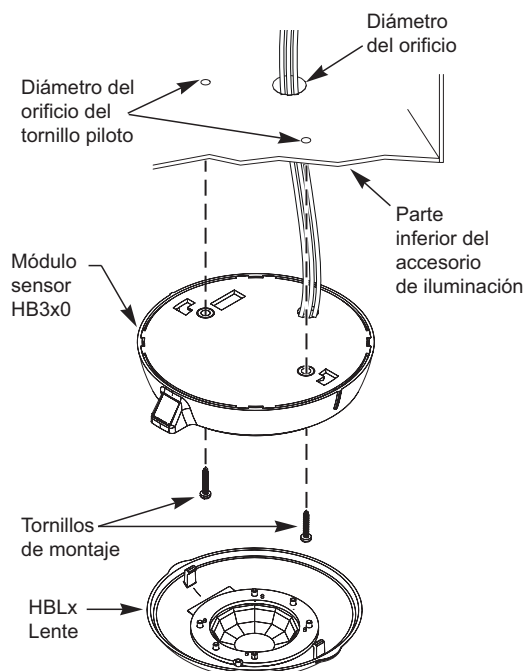

El módulo de extensión HBEM3 permite enroscar los cables a través de sus empalmes roscados y colocarlos dentro del accesorio de iluminación para la conexión. Luego, los dos lados del HBEM3 se encastran entre sí para proteger los cables. El empalme roscado corto está diseñado para encajar en la caja de conexión del HBNB3, mientras que el empalme roscado más largo encaja en cualquier accesorio de iluminación de metal o caja de conexión con un troquel estándar. Las tapas del HBEM3 pueden retirarse en distintas configuraciones para permitir el movimiento de los empalmes roscados y el ajuste de la altura del sensor en el accesorio de iluminación.

El montaje en la caja posterior HBNB3 requiere un troquel de 12 mm (1/2 in) estándar para el empalme roscado. La caja viene lista para el montaje lateral. Puede modificarse para el montaje posterior de la siguiente manera:

1. Retire la tapa del troquel trasero.
2. Desenganche el empalme roscado del montaje lateral y engánchelo en el orificio de montaje posterior.
3. Use la tapa para cerrar el orificio de montaje lateral.
4. El empalme roscado provisto puede colocarse en un troquel de 12 mm (1/2 in) estándar en un accesorio de iluminación de metal (de un espesor máximo de 1 mm [0,04 in]) sin la necesidad de usar la tuerca interna incluida. Puede utilizar una tuerca para más seguridad, si cree que es necesario.
5. El módulo de sensor se monta en la caja posterior con un accesorio tipo bayoneta que requiere un leve giro de las unidades para fijarlas en su lugar.

Montaje en el accesorio de iluminación con HBNB3

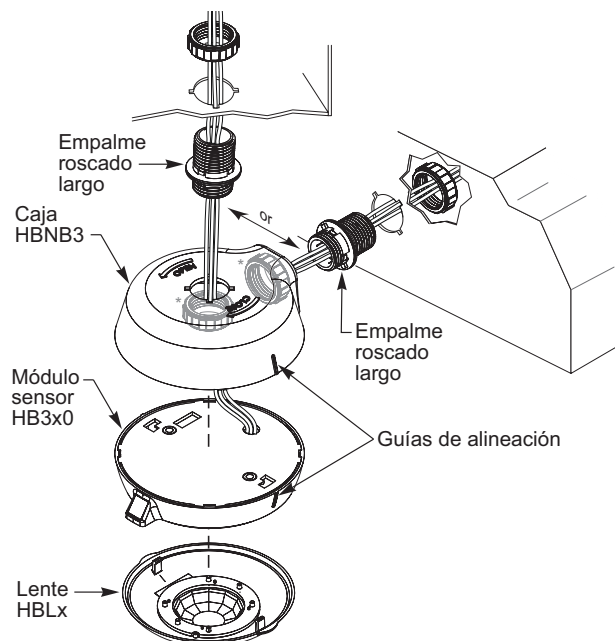

Montaje en el accesorio de iluminación con HBNB3 y HBEM3

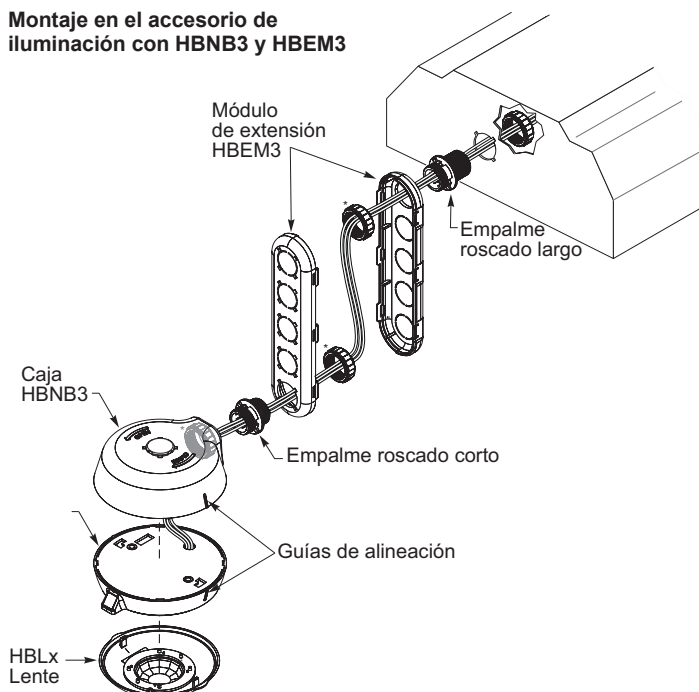

AJUSTES

La configuración de fábrica del sensor es la siguiente:

Sensibilidad del PIR (interruptores 1 y 2)	Medio 85 %
Retardo (interruptores 3 a 7)	15 minutos
Anulación del PIR (interruptor 8)	APAGADO

Sensibilidad del PIR (interruptores 1 y 2)

Es posible que sea necesario ajustar la sensibilidad del PIR si hay alguna interferencia ambiental que cause activaciones falsas o si la sensibilidad debe aumentarse para su aplicación en particular. Las unidades cuentan con una configuración de fábrica al medio, que debería funcionar en la mayoría de las aplicaciones. Cambie la configuración del interruptor para ajustar la sensibilidad.

Interruptor		SENSIBILIDAD DEL PIR
1	2	
APAGADO	APAGADO	100% (ALTO)
ENCENDIDO	APAGADO	85% (MEDIO)
APAGADO	ENCENDIDO	75% (BAJO)
ENCENDIDO	ENCENDIDO	60% (BAJO)

Retardo (interruptores 3 a 7)

Utilice los interruptores DIP 3 a 7 para ajustar el retardo.

Interruptor					RETARDO
3	4	5	6	7	
ENCENDIDO	ENCENDIDO	ENCENDIDO	ENCENDIDO	ENCENDIDO	15 segundos
APAGADO	ENCENDIDO	ENCENDIDO	ENCENDIDO	ENCENDIDO	5 minutos
APAGADO	APAGADO	ENCENDIDO	ENCENDIDO	ENCENDIDO	10 minutos
APAGADO	APAGADO	APAGADO	ENCENDIDO	ENCENDIDO	15 minutos
APAGADO	APAGADO	APAGADO	APAGADO	ENCENDIDO	20 minutos
APAGADO	APAGADO	APAGADO	APAGADO	APAGADO	30 minutos

Anulación del PIR (interruptor 8)

La anulación desactiva el sensor PIR. La carga estará siempre ACTIVADA.

NOTA: Los interruptores 9 y 10 no se utilizan

INFORMACIÓN IMPORTANTE PARA EL ARRANQUE

Cuando se instala el módulo de sensor y se conecta la energía, la carga viene **ENCENDIDA** y se mantiene **ENCENDIDA** durante 50 segundos. Este período de calentamiento solo se produce durante la instalación o después de una falla de sensor de 5 minutos o más.

- Si el sensor detecta movimientos durante el calentamiento, las luces permanecen **ENCENDIDAS**, siempre que continúe detectando movimientos, más el tiempo de retardo.
- Si no se detecta ningún movimiento durante el calentamiento, las luces se **APAGAN** después del período inicial de calentamiento de 50 segundos.

SOLUCIÓN DE PROBLEMAS

Durante el período de calentamiento del sensor, que puede durar hasta un minuto después de aplicar energía al módulo de sensor (o después de un corte de energía de 5 minutos o más), la carga puede estar ENCENDIDA o APAGADA, dependiendo del estado de el relé antes de que el sensor se apague. Después del calentamiento, el sensor abrirá o cerrará el relé para coincidir con el estado de ocupación del área.

Para probar rápidamente la unidad, configure el tiempo de retardo en el mínimo. Espere hasta que finalice el período de calentamiento. Aléjese de la vista del sensor. Las luces deberán apagarse luego de 15 segundos. Acérquese a la vista del sensor. El LED rojo del sensor debe parpadear y las luces deberían encenderse.

El LED rojo del módulo de sensor no parpadea:

Verifique las conexiones de los cables del sensor. Verifique que los cables rojo y negro estén bien apretados.

El LED rojo parpadea, pero las luces no se encienden:

1. Asegúrese de que la alimentación al sensor sea continua durante al menos un minuto, y luego
 - a. Desconecte la alimentación al sensor.
 - b. Compruebe la conexión del cable de control (azul o violeta).
 - c. Conecte la alimentación al sensor.
 - d. La carga debería encenderse. Si no es así, continúe con el paso 2.
2. Verifique las conexiones de sensor al accesorio de iluminación.

Las luces no se apagan:

1. Si no hay movimiento de personas o de equipos en la vista del sensor, pero el LED rojo parpadea, busque cualquier fuente de energía infrarroja en movimiento en las inmediaciones, como por ejemplo, aire turbulento de una fuente de calentamiento o enfriamiento, u otras fuentes. Desvíe el suministro de aire lejos del sensor o mueva el sensor.
2. Verifique el tiempo de retardo. El tiempo de retardo se puede configurar desde 15 segundos a 30 minutos. Asegúrese de que el tiempo de retardo esté configurado a la demora deseada y que no haya movimiento dentro de la vista del sensor durante ese período de tiempo.
3. Verifique la configuración del interruptor DIP 8. Si está encendido, anula la función del PIR y mantiene la carga encendida.
4. Verifique las conexiones de los cables del sensor. Compruebe que el cable de control (azul o violeta) esté bien seguro.

INFORMACIÓN PARA HACER PEDIDOS

N.º de catálogo	Descripción
HB330-B HB340 HB340-B HB350C-B	<p>El sensor de ocupación de alta tensión para áreas de almacenamiento elevadas consta de:</p> <ul style="list-style-type: none"> • Módulo de sensor HB3x0-B • HBNB3 (excepto HB340) • Una lente HBL# (L# indica el número de la lente, consulte la GUÍA DE COBERTURA). La lente debe pedirse por separad. <p>La HB350C-B está diseñado para aplicaciones a temperaturas ambiente más frías: -40 °F a 131 °F (-40 °C a 55 °C).</p>
HBEM3	<p>Módulo de extensión con 2 empalmes roscados y tuercas</p> <ul style="list-style-type: none"> • 1 corto (22,35 mm [0,88 in]) para la conexión al plástico • 1 largo (31,50 mm [1,24 in]) para la conexión al metal

Todas las unidades son de color blanco.

WARRANTY INFORMATION

Wattstopper warrants its products to be free of defects in materials and workmanship for a period of five (5) years. There are no obligations or liabilities on the part of Wattstopper for consequential damages arising out of, or in connection with, the use or performance of this product or other indirect damages with respect to loss of property, revenue or profit, or cost of removal, installation or reinstallation.

INFORMATIONS RELATIVES À LA GARANTIE

Wattstopper garantit que ses produits sont exempts de défauts de matériaux et de fabrication pour une période de cinq (5) ans. Wattstopper ne peut être tenu responsable de tout dommage consécutif causé par ou lié à l'utilisation ou à la performance de ce produit ou tout autre dommage indirect lié à la perte de propriété, de revenus, ou de profits, ou aux coûts d'enlèvement, d'installation ou de réinstallation.

INFORMACIÓN DE LA GARANTÍA

Wattstopper garantiza que sus productos están libres de defectos en materiales y mano de obra por un período de cinco (5) años. No existen obligaciones ni responsabilidades por parte de Wattstopper por daños consecuentes que se deriven o estén relacionados con el uso o el rendimiento de este producto u otros daños indirectos con respecto a la pérdida de propiedad, renta o ganancias, o al costo de extracción, instalación o reinstalación.