

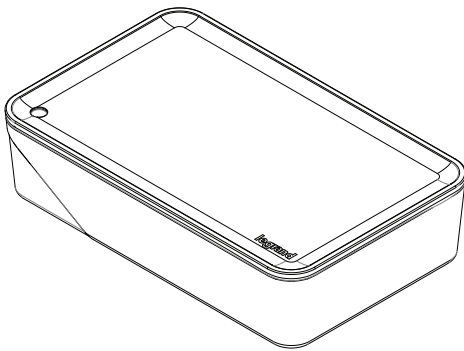

Catalog Numbers • Les Numéros de Catalogue • Los Números de Catálogo: QIS Power Panel

Country of Origin: Made in China • Pays d'origine: Fabriqué en Chine • País de origen: Hecho en China

SPECIFICATIONS



Power Supply:
 AC Input 100-240 VAC, 2.5A
 DC Output 24 VDC, 7.5A
Impulse Voltage Rated: 330V
Input/Output Rating 24VDC, 7.5A Max
Ports:
 8 RJ-45 for motorized shades and switches
 2 additional RJ-45 communication ports for daisy chaining with other QIS power panels
UL/C-UL Listed
 Type 1 Operating Control
 Independently Mounted for Surface Mounting
 Pollution Degree: 2
 Software Control Function: Class A
 Ambient Temperature 32° to 104°F (0° to 40°C)
 Storage Temperature 23° to 176°F (-5° to 80°C)
 Suitable for Use in Air Handling Space (Plenum) in Accordance with NEC Section 300.33, (C)

QIS POWER & COMMUNICATION PANEL SETUP

CAUTION: The Qadvanced Intelligent System (QIS) **does not** operate on “standard” Power over Ethernet (PoE) schemes. **Do not** attempt to connect the QIS to any PoE device or RJ-45 PoE port. Doing so **will damage** the system components and/or the external Ethernet or PoE device.

Use CAT5e/CAT6 wire to connect QIS shades to the Power & Communication Panel. Terminate wires using RJ-45 connectors (T568B Standard). QIS shades will Jog upon connecting power to the shade. The Amber LEDs on the Power & Communication Panel (RJ-45) ports signify “power” is active.

To daisy chain additional QIS Power & Communication Panels, use either of the Communication Ports (RS-485) to expand the system capabilities up to 32 devices per RS-485 port.

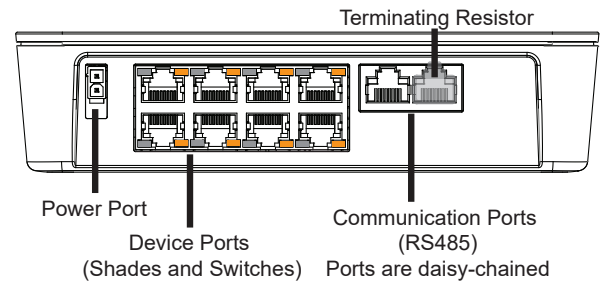

Wiring for Cat 5e/6 Cable

- Category 5e/Category 6 for use with RJ-45 Connector
- 24 AWG

Maximum length of wire from Power & Communication Panel to device:

- Up to an 8' X 8' Shade with 40:1 motor - 1250'
- 8' X 8' to 12' X 12' Shade with 73:1 motor - 750'

Maximum length of wire for Hardwired 4 and 8 Button Switches:

- 1000' feet from switch to farthest power panel

Maximum wire length for RS485 communication:

- 2000' feet from source to shade

System Capacity:

- 32 Devices per RS-485 port (Legrand Shades, Legrand Hardwired Switches)

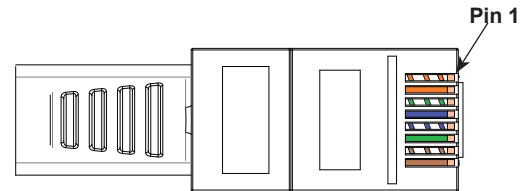

T568B standard Pinouts

Pin	Wire Color	Signal 10/100BaseTx
1	White/Orange	A+
2	Orange	B-
3	White/Green	+24 VDC
4	Blue	+24 VDC
5	White/Blue	+24 VDC
6	Green	GND
7	White/Brown	GND
8	Brown	GND

QIS WIRED COMMUNICATION

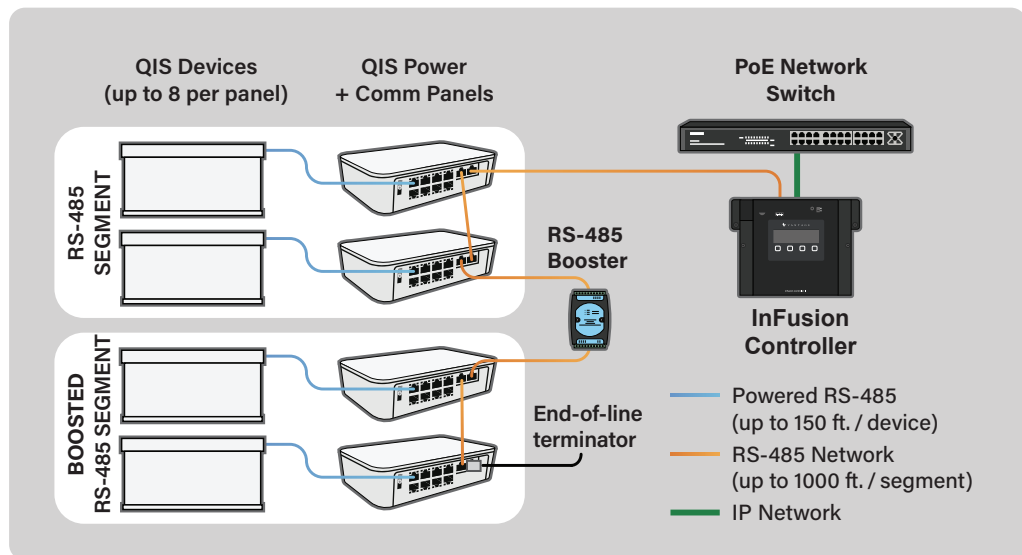
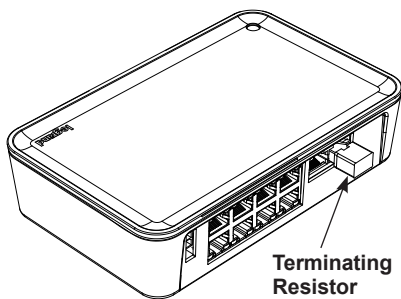

Important Notes and Recommendations

1. RS-485 Booster
 - Use of a RS485 Booster does not extend the max wire length between devices, but instead strengthens the communication
 - To regulate power, Legrand recommends adding a 120 ohms (1/4 W) terminating resistor to the network cable in the last open RS485 Power Panel port. The QIS Power Panel ships with this resistor attached. Remove it when daisy-chaining to another Power Panel.
2. Wire length limitations are to ensure reliable data communication, not voltage drop.
3. Existing wiring can be retrofit if it is 18-24 AWG, a characteristic impedance of 120 Ohms, and at least 4 conductors. The available QIS Wiring Adapter translates communication and power without through a simple connection (2 per cable recommended).
4. The following wired system "Do's and Don't's" should be considered to ensure system reliability:
 - Do check and prevent cabling issues, such as cable / connector damage, improper wiring, and improper termination. If you do not possess a QIS Wire Tester, request one from Customer Service to help catch and prevent wiring issues on the project.
 - **Do** consider an RS-485 booster, if necessary, per the guidelines above.
 - **Do** consider adding a suitable battery backup and / or surge protection as a preventative to power surge, lightning strike, or power outage.
 - **Don't** exceed the recommended wire lengths.
 - **Don't** splice/split cables to connect additional devices. There should be one device per connection.
 - **Don't** use external power panel and communication panels.

CONFIGURATION DU PANNEAU D'ALIMENTATION ET DE COMMUNICATION QIS

ATTENTION : Le Qadvanced Intelligent System (QIS) **ne fonctionne pas** sur les schémas « standard » d'alimentation électrique par câble Ethernet (Alimentation par Ethernet). **N'essayez pas** de connecter le QIS à un dispositif d'alimentation par Ethernet ou à un port d'alimentation par Ethernet RJ-45. Cela **endommagerait** les composants du système et/ou le périphérique Ethernet ou d'alimentation par Ethernet externe. Utilisez le câble CAT5e/CAT6 pour connecter les stores QIS au panneau d'alimentation et de communication. Connectez les câbles à l'aide de connecteurs RJ-45 (norme T568B). À la connexion des stores à l'alimentation, les stores QIS démarreront. Les témoins DEL ambrés sur les ports du panneau d'alimentation et de communication (RJ-45) indiquent que l'alimentation est active.

Pour mettre en série les panneaux d'alimentation et de communication QIS supplémentaires, utilisez l'un des ports de communication (RS485) pour étendre les capacités du système jusqu'à 32 appareils par port RS485.

Câblage pour le câble de catégorie 5e/6

- Catégorie 5e/catégorie 6 pour l'utilisation avec un connecteur RJ-45
- 24 AWG

Longueur maximale du câble du panneau d'alimentation et de communication à l'appareil :

- Store allant jusqu'à 8 x 8 pi (2,43 m x 2,43 m) avec un moteur 40:1 - 1 250 pi (381 m)
- Store de 8 x 8 pi (2,43 m x 2,43 m) à 12 x 12 pi (3,65 m x 3,65 m) avec un moteur 73:1 - 750 pi (228,6 m)

Longueur maximale du câble pour les interrupteurs à 4 et 8 boutons câblés :

- 1 000 pi (304,8 m) de l'interrupteur au panneau d'alimentation le plus éloigné

Longueur maximale du câble pour la communication RS485 :

- 2 000 pi (609,6 m) de la source au store

Capacité du système :

- 32 appareils par port RS485 (stores Legrand, interrupteurs câblés Legrand)

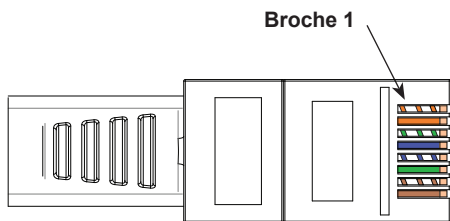

SPÉCIFICATIONS

Alimentation :

Entrée du courant alternatif (C.A.) 100-240 VCA, 2,5 A
 Sortie du courant continu (C.C.)..... 24 VCC, 7,5 A
 Tension de choc cotée :330 V
 Cotes d'entrée/de sortie24 VCC, 7,5 A max.

Ports :

- 8 RJ-45 pour les stores motorisés et les interrupteurs
- 2 ports de communication RJ-45 supplémentaires pour la mise en série avec d'autres panneaux d'alimentation QIS

Répertoire UL/C-UL

Commande de fonctionnement de type 1

Monté de façon indépendante pour le montage de surface

Degré de pollution : 2

Fonction de commande du logiciel : Classe A

Température ambiante32° à 104 °F (-0° à 40 °C)

Température de stockage.....23° à 176 °F (-5° à 80 °C)

Convient pour une utilisation dans un espace de traitement de l'air (plénium) conformément à la section 300.33, (C) du Code national de l'électricité

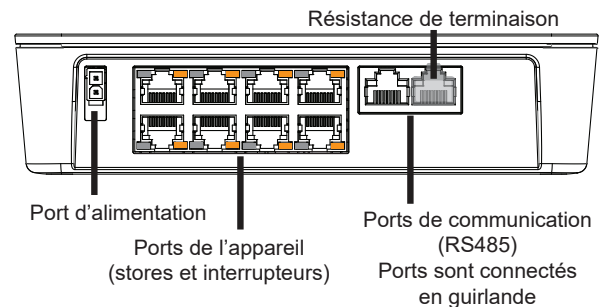

Brochage standard T568B

Broche	Couleur du fil	Signal 10/100BaseTx
1	Blanc/orange	A+
2	Orange	B-
3	Blanc/vert	+24 VCC
4	Bleu	+24 VCC
5	Blanc/bleu	+24 VCC
6	Vert	MASSE
7	Blanc/marron	MASSE
8	Marron	MASSE

COMMUNICATION FILAIRE QIS

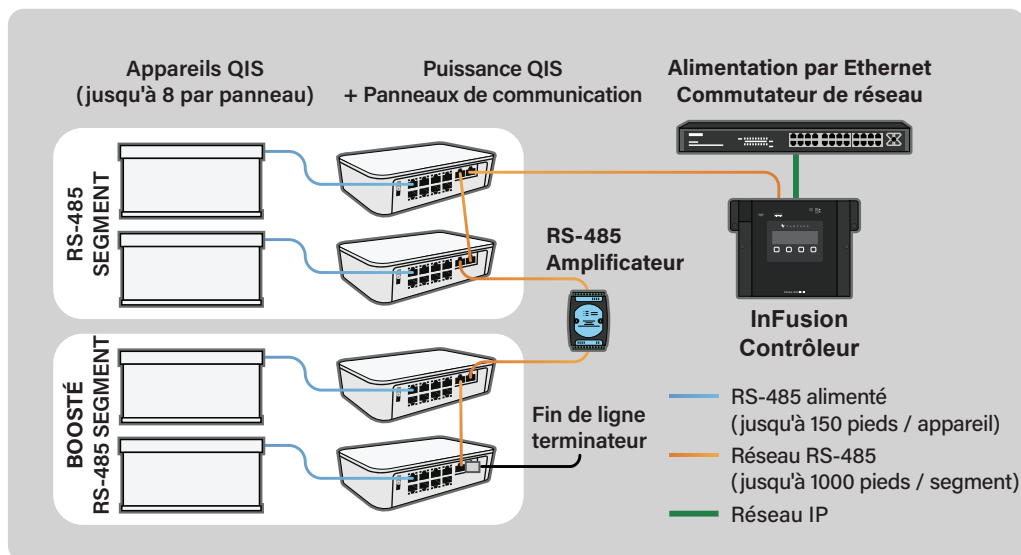
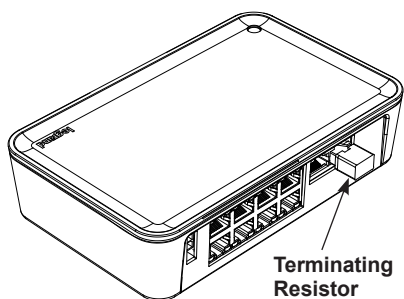

Remarques importantes et recommandations

1. Amplificateur RS-485

- L'utilisation d'un booster RS485 n'allonge pas la longueur maximale du câble entre les appareils, mais renforce plutôt la communication
- Pour réguler la puissance, Legrand recommande d'ajouter une résistance de terminaison de 120 ohms (1/4 W) au câble réseau dans le dernier port RS485 Power Panel ouvert. Le QIS Power Panel est livré avec cette résistance attachée. Retirez-le lors de la connexion en guirlande à un autre panneau d'alimentation.

2. Les limites de longueur de fil visent à assurer une communication de données fiable, et non une chute de tension.

3. Le câblage existant peut être modernisé s'il est de 18-24 AWG, une impédance caractéristique de 120 Ohms et au moins 4 conducteurs.

L'adaptateur de câblage QIS disponible traduit la communication et l'alimentation via une simple connexion (2 par câble recommandés).

4. Les « choses à faire et à ne pas faire » du système câblé suivantes doivent être prises en compte pour assurer la fiabilité du système :

- Vérifiez et évitez les problèmes de câblage, tels que les dommages aux câbles / connecteurs, le câblage incorrect et les terminaisons incorrectes. Si vous ne possédez pas de testeur de fil QIS, demandez-en un au service client pour vous aider à détecter et à prévenir les problèmes de câblage sur le projet.
- Envisagez un amplificateur RS-485, si nécessaire, conformément aux directives ci-dessus.
- Envisagez d'ajouter une batterie de secours appropriée et/ou une protection contre les surtensions à titre préventif contre les surtensions, la foudre ou les pannes de courant.
- Ne dépassez pas les longueurs de fil recommandées.
- Ne pas épisser/diviser les câbles pour connecter des appareils supplémentaires. Il devrait y avoir un appareil par connexion.
- N'utilisez pas de panneau d'alimentation externe et de panneaux de communication.

CONFIGURACIÓN DEL PANEL DE ALIMENTACIÓN Y COMUNICACIÓN QIS

PRECAUCIÓN: El Sistema inteligente Qadvanced (QIS, por sus siglas en inglés) **no funciona** en los esquemas "estándar" de alimentación a través de Ethernet (Power over Ethernet, PoE). **No trate** de conectar el QIS a ningún dispositivo PoE ni puerto PoE RJ-45. De hacerlo, **se dañarán** los componentes del sistema o el dispositivo externo Ethernet o PoE.

Use cable CAT5e/CAT6 para conectar los estores QIS al Panel de Alimentación y Comunicación. Termine los cables con conectores RJ-45 (Norma T568B). Los estores QIS se activan al conectar la alimentación a el estor. Los LED de color ámbar de los puertos del Panel de Alimentación y Comunicación (RJ-45) indican que la "alimentación" está activa.

Para conectar en cadena Paneles adicionales de Alimentación y Comunicación QIS, use los puertos de comunicación (RS485) para ampliar la capacidad del sistema hasta 32 dispositivos por puerto RS485. Las funciones ZigBee Ha1.2 permiten conectar hasta 60 dispositivos ZigBee en una red ZigBee.

Cableado cuando se utiliza cable Cat 5e/6

- Categoría 5e/Categoría 6 cuando se utiliza con el conector RJ-45
- 24 AWG

Longitud máxima del cable desde el Panel de Alimentación y Comunicación al dispositivo:

- Hasta un estor de 8' X 8' con el motor 40:1 - 1250' (381 m)
- Estor de entre 8' X 8' y 12' X 12' con el motor 73:1 - 750' (229 m)

Longitud máxima del cable para interruptores integrados de 4 y 8 botones:

- 1000' pies (305 m) desde el interruptor hasta el panel de alimentación más alejado

Longitud máxima del cable para la comunicación RS485:

- 2000' pies (610 m) desde la fuente hasta el estor

Capacidad del Sistema:

- 32 dispositivos por puerto RS485 (Estores Legrand, Interruptores Integrados Legrand)

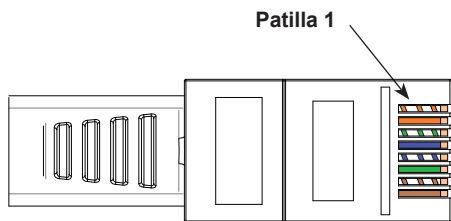

ESPECIFICACIONES

Fuente de alimentación:

Entrada de CA..... 100-240 VCA, 2.5 A
Salida de CC 24 VCC, 7.5 A

Voltaje de impulso nominal:..... 330 V

Entrada/Salida nominal 24 VCC, 7.5 A Máx

Puertos:

8 RJ-45 para estores e interruptores motorizados

2 puertos adicionales de comunicación RJ-45 para conexión en cadena con otros paneles de alimentación QIS

Homologado según la norma UL/C-UL

Control de Funcionamiento Tipo 1

Montado de manera independiente para instalaciones superficiales

Grado de contaminación: 2

Función de control de software: Clase A

Temperatura ambiente 32° a 104 °F (0° a 40 °C)

Temperatura de almacenamiento..... 23° a 176 °F (-5° a 80 °C)

Idóneo para usar en espacios de manejo de aire (Plenum) de conformidad con la Sección 300.33, (C) de la NEC

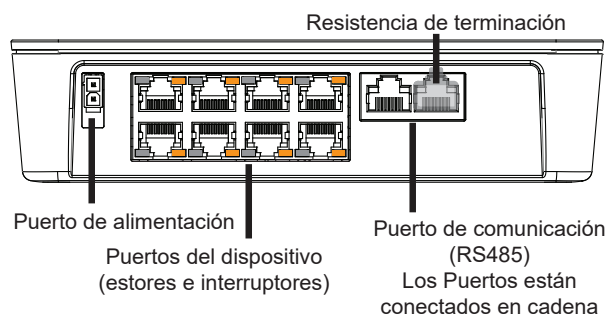

Asignaciones de patillas estándar T568B

Patilla	Color del cable	Señal 10/100BaseTx
1	Blanco/Naranja	A+
2	Naranja	B-
3	Blanco/Verde	+24 VCC
4	Azul	+24 VCC
5	Blanco/Azul	+24 VCC
6	Verde	TIERRA
7	Blanco/Marrón	TIERRA
8	Marrón	TIERRA

COMUNICACIÓN POR CABLE QIS

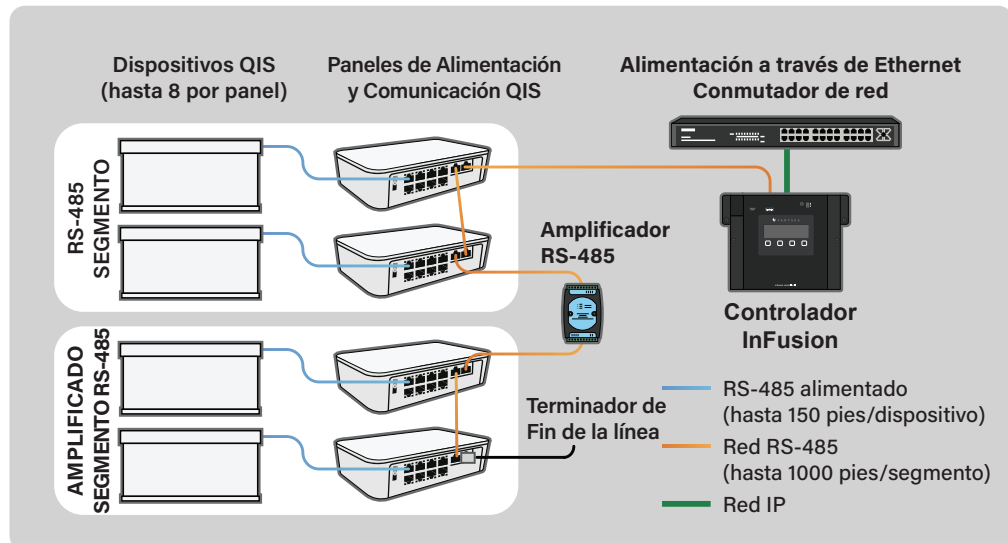
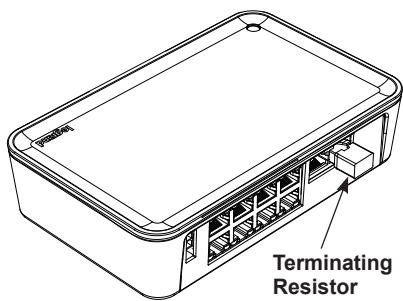

Notas importantes y recomendaciones

- Amplificador RS-485
 - El uso de un amplificador RS485 no amplía la longitud máxima del cable entre dispositivos, sino que fortalece la comunicación.
 - Para regular la potencia, Legrand recomienda agregar una resistencia de terminación de 120 ohmios (1/4 W) al cable de red en el último puerto abierto del panel de potencia RS485. El panel de alimentación QIS se vende con esta resistencia adjunta. Remuévala cuando conecte en cadena a otro Panel de Alimentación.
- Las limitaciones de longitud del cable son para garantizar una comunicación de datos confiable, no una caída de voltaje.
- El cableado existente se puede actualizar si es de 18-24 AWG, una impedancia característica de 120 ohmios y al menos 4 conductores. El adaptador de cableado QIS disponible traduce la comunicación y la alimentación a través de una simple conexión (se recomiendan 2 por cable).
- Para el sistema de cableado, se deben considerar los siguientes “Qué hacer y qué no hacer” para garantizar la confiabilidad del sistema:
 - Verifique y evite problemas de cableado, como daños en el cable/conector, cableado incorrecto y terminación incorrecta. Si no posee un probador de cables QIS, solicite uno al servicio de atención al cliente para ayudar a detectar y evitar problemas de cableado en el proyecto.
 - Considere un amplificador RS-485, si es necesario, según las pautas anteriores.
 - Considere agregar una batería de respaldo adecuada y / o protección contra sobretensiones como prevención de sobretensiones en la alimentación, rayos o cortes de energía.
 - No exceda las longitudes de cable recomendadas.
 - No empalme/divida los cables para conectar dispositivos adicionales. Debe haber un dispositivo por conexión.
 - No utilice paneles de alimentación o de comunicación externos.

WARRANTY INFORMATION

Limited Lifetime Warranty

Legrand offers a Limited Lifetime Warranty for window shade product, and/or specific components of the window shade product to be free from defects in materials and workmanship under normal use. There are no obligations or liabilities on the part of Legrand for consequential damages arising out of, or in connection with, the use or performance of this product or other indirect damages with respect to loss of property, revenue or profit, or cost of removal, installation or reinstallation. For full warranty details visit <https://www.legrand.us/shading-warranty>

INFORMATIONS RELATIVES À LA GARANTIE

Garantie à vie limitée

Legrand offre une garantie à vie limitée pour le produit de store de fenêtre et / ou des composants spécifiques du produit de store de fenêtre pour être exempt de défauts de matériaux et de fabrication dans des conditions normales d'utilisation. Il n'y a aucune obligation ou responsabilité de la part de Legrand pour les dommages consécutifs résultant de, ou en relation avec, l'utilisation ou la performance de ce produit ou d'autres dommages indirects en ce qui concerne la perte de propriété, de revenu ou de profit, ou le coût de l'enlèvement, installation ou réinstallation. Pour plus de détails sur la garantie, visitez <https://www.legrand.us/shading-warranty>

INFORMACIÓN DE LA GARANTÍA

Garantía limitada de por vida

Legrand ofrece una garantía limitada de por vida para el producto de sombra de ventana, y / o componentes específicos del producto de sombra de ventana para estar libre de defectos en materiales y mano de obra bajo uso normal. No hay obligaciones ni responsabilidades por parte de Legrand por daños consecuentes que surjan de, o en conexión con, el uso o desempeño de este producto u otros daños indirectos con respecto a la pérdida de propiedad, ingresos o ganancias, o costo de remoción, instalación o reinstalación. Para obtener detalles completos de la garantía, visite <https://www.legrand.us/shading-warranty>