

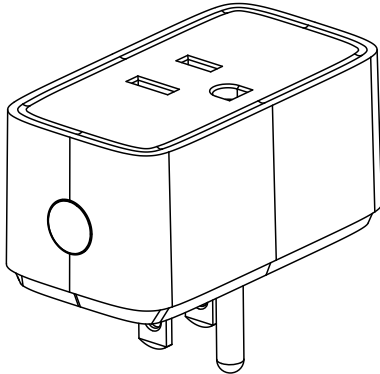

## Catalog Numbers • Les Numéros de Catalogue • Los Números de Catálogo: QMOLEEDZRX

Country of Origin: Made in China • Pays d'origine: Fabriqué en Chine • País de origen: Hecho en China



## SPECIFICATIONS

Voltage	
Input .....	120VAC, 50/60Hz
Output .....	120VAC, 15A Max, 1800 W (Resistive)
LED Status Indicator .....	Network joined/ pass-through outlet power status
Operating Environment .....	32–120°F (0–40°C)
.....	indoor use only
Dimensions.....	2.7 x 1.5 x 1.3 inches (68 x 38 x 33mm)
Weight .....	2.6 oz (73.5g)
Certifications.....	UL/cUL listed, FCC, IC

## PRODUCT DESCRIPTION

The QMOLEEDZRX Range Extender enhances and extends the range of the Zigbee network, it offers reliable communication between end devices such as Shade Motors or Remotes and the QZHub3 Controller. The Range Extender is easily paired with other Zigbee devices and forms a critical part of a broader Zigbee communication network.

The QMOLEEDZRX plugs into a standard 15A wall socket. A regular 15A pass-through socket outlet is provided for additional convenience – Maximum load 1800W resistive, for loads such as light fixtures. Pass-through outlet is not recommended for motors loads such as vacuum cleaners, air conditioners or other appliances.

**NOTE:** For best possible wireless performance we recommend plugging the Extender into a socket at counter height or higher if possible.

### Adding a Range Extender to ZigBee Network

1. When the range extender is initially plugged in the green LED flashes as it searches for the zigbee network.
2. In the Legrand Shades App, select Add Device and then the App will automatically scan for new devices.
3. While the App is scanning for new devices, make sure the green LED on the extender is flashing. If not see instructions below to reset the extender.
4. Once the Range Extender joins the ZigBee network, the green LED will be solid green to show it has joined a network. After a few minutes the solid green LED will turn off. From this point on the green LED indicates if the pass-through outlet is powered on. Press the on/off/reset button on the side of the unit to turn the pass-through outlet on or off.
5. When found any range extenders will show up in the App as a found device and can be renamed to uniquely ID the device.

**NOTE:** If the range extender does not find the network the zigbee binding search will expire after 5 minutes. To restart the search reset the range extender - see reset instructions below.

For additional details on using the QMOLEEDZRX with the QZHub3 Controller, see the Qadvanced Roller Shade ZigBee HA1.2 Programming Instructions

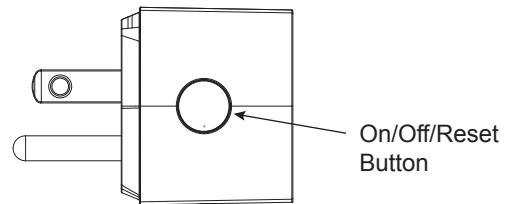
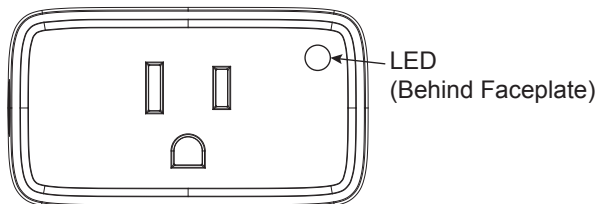

To reset the range extender, hold the Reset button for 3 seconds until LED flashes red.

## FCC / IC COMPLIANCE STATEMENTS

This device complies with part 15 of the FCC Rules. Operation is subject to the following two conditions: (1) This device may not cause harmful interference, and (2) this device must accept any interference received, including interference that may cause undesired operation. This equipment complies with FCC/ISED RF exposure requirements for an uncontrolled environment. A separation distance of 20 cm or more must be maintained between the antenna (radiator) of this device and persons during operation. Operation at closer than 20cm is not permitted.

This device contains licence-exempt transmitter(s)/receiver(s) that comply with Innovation, Science and Economic Development Canada's licence-exempt RSS(s). Operation is subject to the following two conditions:

- This device may not cause interference.
- This device must accept any interference, including interference that may cause undesired operation of the device.

**CAUTION:** The user is cautioned that changes or modifications not expressly approved by the party responsible for compliance could void the user's authority to operate the equipment.

**NOTE:** This equipment has been tested and found to comply with the limits for a Class B digital device, pursuant to part 15 of the FCC Rules. These limits are designed to provide reasonable protection against harmful interference in a residential installation.

This equipment generates uses and can radiate radio frequency energy and, if not installed and used in accordance with the instructions, may cause harmful interference to radio communications. However, there is no guarantee that interference will not occur in a particular installation. If this equipment does cause harmful interference to radio or television reception, which can be determined by turning the equipment off and on, the user is encouraged to try to correct the interference by one or more of the following measures:

- Reorient or relocate the receiving antenna.
- Increase the separation between the equipment and receiver.
- Connect the equipment into an outlet on a circuit different from that to which the receiver is connected.
- Consult the dealer or an experienced radio/TV technician for help

## INSTRUCTIONS EN FRANÇAIS

### DESCRIPTION DU PRODUIT

Le prolongateur de portée QMOLEEDZRX améliore et étend la portée du réseau ZigBee. Il offre une communication fiable entre les dispositifs terminaux tels que les moteurs de stores ou les télécommandes et le contrôleur QZHub3. Le prolongateur de portée s'associe facilement à d'autres appareils ZigBee et constitue un élément essentiel d'un réseau de communication ZigBee plus large.

Le QMOLEEDZRX se branche sur une prise murale standard de 15 A. Une prise de courant de passage ordinaire de 15 A est fournie pour offrir plus de commodité – Charge maximale résistive de 1800W, pour les charges telles que des luminaires. La prise de passage n'est pas recommandée pour les charges de moteurs telles que les aspirateurs, les climatiseurs ou d'autres appareils.

**NOTE:** Pour obtenir les meilleures performances sans fil possibles, nous recommandons de brancher le prolongateur dans une prise à hauteur de comptoir ou plus haut si possible.

### Ajout d'un prolongateur de portée au réseau ZigBee

1. Lorsque le prolongateur de portée est initialement branché, le témoin DEL vert clignote pendant qu'il recherche le réseau ZigBee.
2. Dans l'application "Legrand Shades", sélectionnez Ajouter un appareil, puis l'application recherchera automatiquement de nouveaux appareils.
3. Pendant que l'application recherche de nouveaux appareils, assurez-vous que le témoin DEL vert du prolongateur clignote. Sinon, consultez les instructions ci-dessous pour le réinitialiser.
4. Une fois que le prolongateur de portée aura rejoint le réseau ZigBee, le témoin DEL clignotant sera fixé au vert pour indiquer qu'il a rejoint un réseau. Après quelques minutes, le témoin vert s'éteint. À partir de ce point, le témoin DEL vert indique si la prise de passage est sous tension. Appuyez sur le bouton activé/désactivé/réinitialisation situé sur le côté de l'appareil pour activer ou désactiver la prise de passage.
5. Une fois que l'application a trouvé les prolongateurs de portée, ils apparaissent dans l'application comme un appareil trouvé et peuvent être renommés pour identifier l'appareil de manière unique.

**NOTE:** Si le prolongateur de portée ne trouve pas le réseau, la recherche de liaison ZigBee expirera au bout de 5 minutes. Pour relancer la recherche, réinitialisez le prolongateur de portée (voir les instructions de réinitialisation ci-dessous).

Pour en savoir plus sur l'utilisation du QMOLEEDZRX avec le contrôleur QZHub3, lisez les instructions de programmation du store enrouleur Qadvanced ZigBee HA1.2.

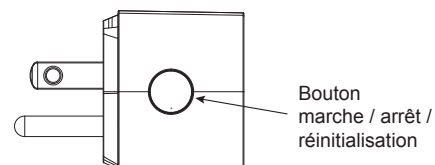
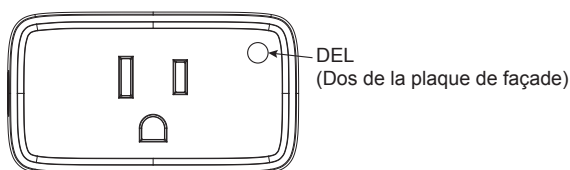

Pour réinitialiser le prolongateur de portée, maintenez le bouton de réinitialisation enfoncé pendant 3 secondes jusqu'à ce que le témoin DEL clignote en rouge.

Cet équipement est conforme aux exigences d'exposition FCC/ISED RF pour un environnement non contrôlé. Une distance de séparation de 20 cm ou plus doit être maintenue entre l'antenne (radiateur) de cet appareil et les personnes pendant le fonctionnement. Mettre en opération cet appareil une distance plus rapprochée que 20 cm n'est pas permis.

L'émetteur/récepteur exempt de licence contenu dans le présent appareil est conforme aux CNR d'Innovation, Sciences et Développement économique Canada applicables aux appareils radio exempts de licence. L'exploitation est autorisée aux deux conditions suivantes :

- L'appareil ne doit pas produire de brouillage;
- L'appareil doit accepter tout brouillage radioélectrique subi, même si le brouillage est susceptible d'en compromettre le fonctionnement.

**ATTENTION :** L'utilisateur est averti que les changements ou modifications non expressément approuvés par la partie responsable de la conformité pourraient annuler son droit d'utiliser l'équipement.

**NOTE:** Cet équipement a été testé et déclaré conforme aux normes des appareils numériques de classe B, conformément à la partie 15 de la réglementation FCC. Ces limites sont conçues pour fournir une protection raisonnable contre les interférences nuisibles dans une installation résidentielle. Cet équipement produit, utilise et peut rayonner des ondes radiofréquences et, s'il n'est pas installé et utilisé conformément aux instructions, il peut causer des parasites dans les radiocommunications. Toutefois, il n'y a aucune garantie que des interférences ne se produiront pas dans une installation particulière. Si cet équipement cause des interférences nuisibles à la réception radio ou télévision, ce qu'on peut déterminer en allumant et en éteignant l'équipement, l'utilisateur est encouragé à essayer de corriger l'interférence par une ou plusieurs des mesures suivantes :

- Réorienter ou relocaliser l'antenne de réception.
- Augmenter la séparation entre l'équipement et le récepteur.
- Brancher l'équipement dans une prise de courant sur un circuit différent de celui auquel le récepteur est connecté.
- Consulter le revendeur ou un technicien en radio/télévision expérimenté pour obtenir de l'aide.

## INSTRUCCIONES EN ESPAÑOL

### DESCRIPCIÓN DEL PRODUCTO

El extensor de alcance QMOLEEDZRX mejora y amplía el alcance de la red ZigBee. Ofrece una comunicación fiable entre los dispositivos finales, como los Controles Remotos o los motores de los estores y el controlador QZHub3. El extensor de alcance se enlaza fácilmente con otros dispositivos ZigBee y representa un componente esencial de la red de comunicaciones ZigBee.

El extensor QMOLEEDZRX se enchufa a una toma de pared estándar de 15 A. Se proporciona una caja con enchufe de transferencia convencional de 15 A para mayor comodidad. La carga máxima resistiva 1800W, para cargas como luminarias. No se recomienda el tomacorriente de paso para cargas de motores como aspiradoras, acondicionadores de aire u otros aparatos.

**NOTE:** Para el mejor desempeño inalámbrico posible, se recomienda enchufar el extensor a una toma que esté a la altura de un mostrador o más alto, si es posible.

### Añadir un extensor de alcance a la red ZigBee

1. Al enchufar por primera vez el extensor de alcance, el LED verde parpadea mientras busca por la red ZigBee.
2. En la aplicación "Legrand Shades", seleccione Add Device (Añadir dispositivo) para que la aplicación empiece a detectar automáticamente los dispositivos nuevos.
3. Mientras la aplicación esté detectando los dispositivos nuevos, asegúrese de que el LED verde del extensor este parpadeando. Si este no fuera el caso, consulte las instrucciones de más abajo para restablecer el extensor.
4. Una vez que el extensor de alcance se una a la red ZigBee, el LED verde se quedará iluminado en verde para indicar que se ha unido a la red. Pasados unos minutos, el LED verde se apagará. A partir de ese momento, el LED verde indicará si la toma de transferencia está encendida. Pulse el botón de encendido/apagado/reinicio situado en el lateral de la unidad para encender o apagar la toma de transferencia.
5. Cuando se detecta un extensor de alcance, aparece en la aplicación como un dispositivo encontrado, y se puede cambiar de nombre para identificarlo de manera exclusiva.

**NOTE:** Si el extensor de alcance no encuentra la red, la búsqueda de enlace de ZigBee vencerá transcurridos 5 minutos. Para reiniciar la búsqueda, restablezca el extensor de alcance (consulte las instrucciones de restablecimiento más abajo).

Para obtener más información sobre cómo usar el extensor QMOLEEDZRX con el controlador QZHub3, consulte las instrucciones de programación del estor enrollable QAdvanced de ZigBee HA1.2.

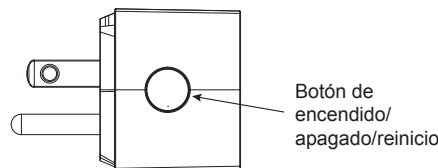
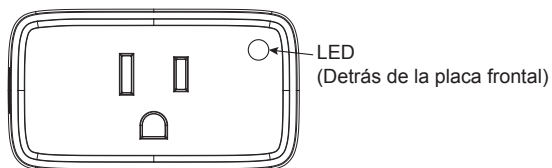

Para restablecer el extensor de alcance, mantenga pulsado el botón de reinicio durante 3 segundos hasta que el LED parpadee en rojo.

## DECLARACIONES DE CUMPLIMIENTO DE LA FCC/IC

Este dispositivo cumple con la sección 15 de las Normas de la FCC. Su uso está sujeto a las dos condiciones siguientes: (1) Este dispositivo no debe causar interferencias dañinas y (2) el dispositivo debe aceptar todas las interferencias que reciba, incluidas las interferencias que puedan alterar su funcionamiento de forma no deseada. Este equipo cumple con los requisitos de exposición a radiofrecuencia FCC/ISED para un entorno no controlado. Se debe mantener una distancia de separación de 20 cm o más entre la antena (radiador) de este dispositivo y las personas durante el funcionamiento. No está permitido utilizar el dispositivo a menos de 20 cm.

Este dispositivo incluye transmisores/receptores exentos de licencia que cumplen con las especificaciones de las normas de equipos radioeléctricos (RSS) exentas de licencia del ISED (Innovation, Science and Economic Development Canada). Su uso está sujeto a las dos condiciones siguientes:

- Este dispositivo no debe provocar interferencias.
- Este dispositivo debe aceptar todas las interferencias que reciba, incluidas las interferencias que puedan alterar su funcionamiento de forma no deseada.

**PRECAUCIÓN:** Se advierte al usuario de que los cambios o modificaciones no aprobados expresamente por la parte responsable del cumplimiento, podrían anular la autoridad del usuario para utilizar el equipo.

**NOTE:** Este equipo ha sido probado y se ha determinado que cumple con los límites establecidos para los dispositivos digitales de Clase B, conforme a la sección 15 de las Normas de la FCC. El objetivo de estos límites es proporcionar una protección razonable frente a interferencias dañinas en una instalación residencial. Este equipo genera, utiliza y puede irradiar energía de radiofrecuencia y, si no fuera instalado y utilizado según lo dispuesto en las instrucciones, puede causar interferencias perjudiciales en las comunicaciones de radio. No obstante, no hay garantías de que no se produzcan interferencias en una instalación concreta. Si este equipo ocasionara interferencias perjudiciales en la recepción de radio o televisión, lo cual puede comprobarse encendiendo y apagando el equipo, se anima al usuario a intentar corregirlas siguiendo una o varias de las siguientes medidas:

- Reorientar o reubicar la antena receptora.
- Aumentar la separación entre el equipo y el receptor.
- Conectar el equipo a una toma de un circuito diferente al que esté conectado el receptor.
- Consultar con el distribuidor o un técnico de radio/TV con experiencia para obtener ayuda.

WARRANTY INFORMATION	INFORMATIONS RELATIVES À LA GARANTIE	INFORMACIÓN DE LA GARANTÍA
<p><b>Limited Lifetime Warranty</b></p> <p>Legrand offers a Limited Lifetime Warranty for window shade product, and/or specific components of the window shade product to be free from defects in materials and workmanship under normal use. There are no obligations or liabilities on the part of Legrand for consequential damages arising out of, or in connection with, the use or performance of this product or other indirect damages with respect to loss of property, revenue or profit, or cost of removal, installation or reinstallation. For full warranty details visit <a href="https://www.legrand.us/shading-warranty">https://www.legrand.us/shading-warranty</a></p>	<p><b>Garantie à vie limitée</b></p> <p>Legrand offre une garantie à vie limitée pour le produit de store de fenêtre et / ou des composants spécifiques du produit de store de fenêtre pour être exempt de défauts de matériaux et de fabrication dans des conditions normales d'utilisation. Il n'y a aucune obligation ou responsabilité de la part de Legrand pour les dommages consécutifs résultant de, ou en relation avec, l'utilisation ou la performance de ce produit ou d'autres dommages indirects en ce qui concerne la perte de propriété, de revenu ou de profit, ou le coût de l'enlèvement, installation ou réinstallation. Pour plus de détails sur la garantie, visitez <a href="https://www.legrand.us/shading-warranty">https://www.legrand.us/shading-warranty</a></p>	<p><b>Garantía limitada de por vida</b></p> <p>Legrand ofrece una garantía limitada de por vida para el producto de sombra de ventana, y / o componentes específicos del producto de sombra de ventana para estar libre de defectos en materiales y mano de obra bajo uso normal. No hay obligaciones ni responsabilidades por parte de Legrand por daños consecuentes que surjan de, o en conexión con, el uso o desempeño de este producto u otros daños indirectos con respecto a la pérdida de propiedad, ingresos o ganancias, o costo de remoción, instalación o reinstalación. Para obtener detalles completos de la garantía, visite <a href="https://www.legrand.us/shading-warranty">https://www.legrand.us/shading-warranty</a></p>