

### Catalog Number(s) • Numéro(s) de catalogue • Número(s) de catálogo: ARUSB65PD

Country of Origin: Made in China • Pays d'origine : Fabriqué en Chine • País de origen: Hecho en China

For more information and helpful how-to videos, visit [www.adornemyhome.com/install](http://www.adornemyhome.com/install).

Pour de plus amples informations ou visualiser des vidéos instructives et pratiques, rendez-vous sur [www.adornemyhome.com/install](http://www.adornemyhome.com/install).

Para obtener más información y videos demostrativos, visite [www.adornemyhome.com/install](http://www.adornemyhome.com/install).

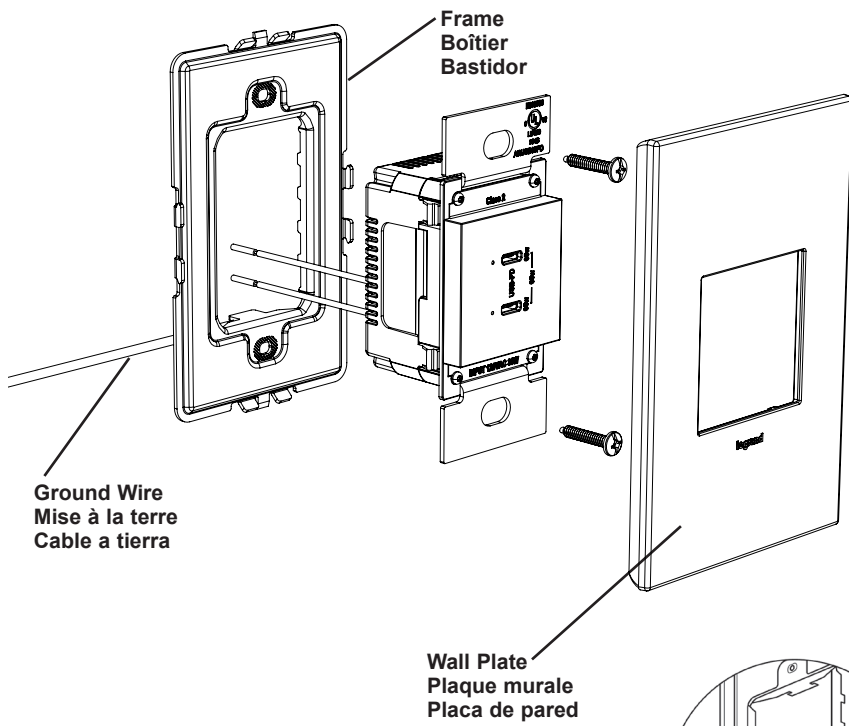

**INSTALLATION INSTRUCTIONS**  
Please read these instructions completely before you begin. **adorne®** outlets are designed for installation in standard electrical boxes. However, some of the installation methods vary slightly from traditional methods. If you do not understand these instructions or are unsure of your abilities, seek the assistance of a qualified electrician.

**CAUTION:**

- Use appropriate Class 2 connectors with interconnecting cables.
- Outlets are not intended to support devices or appliances. Do not hang devices by charging cord.

Use only with Legrand adorne® system.

**Remove spacers from the frame.** Since this outlet fills the frame completely, you will not need the spacers. From the back of the frame, pinch the tabs on the spacer to release.

**NOTICE D'INSTALLATION**  
Veillez lire toutes ces instructions avant de commencer. Les dispositifs **adorne®** sont conçus pour être installés dans des boîtiers électriques classiques. Toutefois, certaines méthodes d'installation peuvent différer légèrement des méthodes traditionnelles. Si vous ne comprenez pas ces instructions ou si vous êtes incertain de vos aptitudes, n'hésitez pas à demander de l'aide auprès d'un électricien qualifié.

**ATTENTION :**

- Utilisez des connecteurs de classe 2 appropriés avec des câbles d'interconnexion.
- Les sorties ne sont pas conçues pour le support de dispositifs ou d'appareils électroménagers. Ne pas suspendre les appareils par le cordon de chargement.

À utiliser seulement avec le système Legrand adorne®.

**Retirez les entretoises du cadre.** Cette prise comblant entièrement le cadre, vous n'aurez pas besoin d'entretoises. Depuis le dos du cadre, pincez les languettes sur l'entretoise pour la libérer.

**INSTRUCCIONES DE INSTALACIÓN**  
Lea completamente estas instrucciones antes de comenzar. Los dispositivos **adorne®** están diseñados para la instalación en cajas eléctricas estándares. Sin embargo, algunos de los métodos de instalación pueden variar ligeramente de los métodos tradicionales. Si no entiende estas instrucciones o no está seguro de sus aptitudes, busque la ayuda de un electricista calificado.

**PRECAUCIÓN:**

- Utilice conectores de Clase 2 adecuados con cables de interconexión.
- Las salidas no tienen el objeto de admitir dispositivos o electrodomésticos. No use el cable de carga para colgar los dispositivos.

Utilizar únicamente con el sistema adorne® de Legrand.

**Quite los separadores del marco.** Como este tomacorriente cubre completamente el marco, no necesitará los separadores. Desde la parte posterior del marco, presione las lengüetas del separador para quitarlo.

# 1

**WARNING**  
To prevent severe shock or electrocution, always disconnect power at the service panel before beginning work.

**AVERTISSEMENT**  
Pour éviter tout risque de chocs électriques ou d'électrocutions, toujours débrancher la source d'alimentation électrique depuis le coffret de distribution électrique avant de commencer le travail.

**ADVERTENCIA**  
Para evitar electrocuciones o descargas eléctricas graves, desconecte siempre la alimentación en el panel de servicio antes de comenzar a trabajar.

When replacing existing outlets, label wires before disconnecting. Disconnect old outlet.

Lors du remplacement de dispositifs existants, étiqueter les câbles avant de les débrancher. Débrancher le dispositif usagé.

Al reemplazar los dispositivos existentes, marque los cables antes de la desconexión. Desconecte el dispositivo anterior.

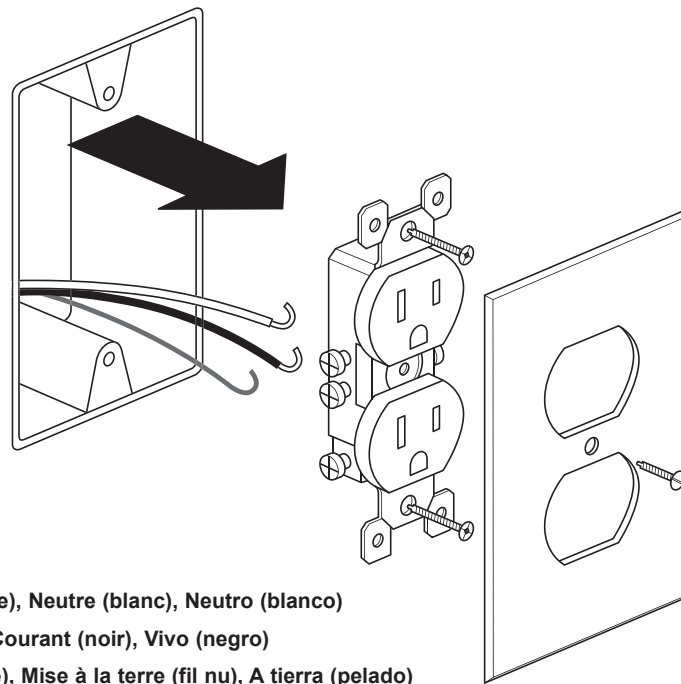

# 2

If necessary, cut wires and strip insulation to expose 1/2 in. of wire.

Si nécessaire, couper les fils et retirer la gaine isolante sur 1,27 cm pour les dénuder.

De ser necesario, corte los cables y pele el aislamiento para dejar 12,7 mm (1/2 pulg.) de cable desnudo.

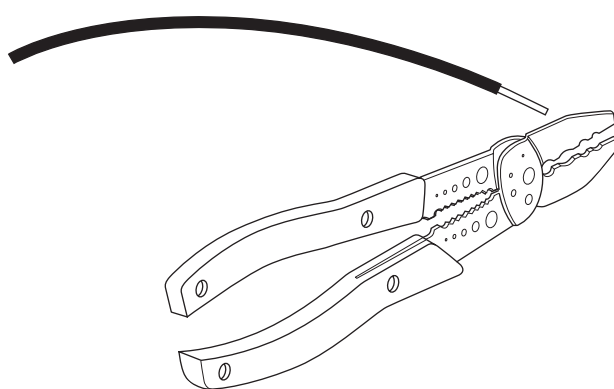

# 3

**WARNING**  
Failure to connect the ground wire will result in an unsafe installation that could lead to personal injury.

**AVERTISSEMENT**  
Ne pas raccorder le fil de mise à la terre peut rendre une installation non sécuritaire pouvant occasionner des blessures.

**ADVERTENCIA**  
Si no conecta el cable de tierra, se producirá una instalación insegura y podrían ocasionar lesiones personales.

Connect frame ground wire to bare ground wire in box. Fold ground wires into back of box. Mount frame to wall box with screws provided. Tighten screws just enough to hold frame in place. Do NOT over-tighten.

Raccordez le fil de garde du cadre au fil de garde nu dans le boîtier. Pliez les fils de mise à la terre et insérez-les à l'arrière du boîtier. Montez le cadre à la boîte murale avec les vis fournies. Serrez suffisamment les vis pour maintenir le cadre en place. Ne serrez PAS trop.

Conecte el conductor de tierra del marco al conductor de tierra pelado en el interior de la caja. Pliegue los cables a tierra en la parte posterior de la caja. Monte el bastidor a la caja de la pared con los tornillos provistos. Ajuste los tornillos lo suficiente como para sostener el bastidor en el lugar. NO ajuste en exceso.

**TIPS**

- Pre-fold wires into wall box to make it easier to fit them in the box when outlet is connected.
- Use caution to avoid marring wall surface with the metal frame.

**CONSEILS**

- Plier d'abord les fils dans la boîte murale pour faciliter leur insertion lorsque le dispositif est branché.
- Prendre soin de ne pas érafler la surface murale avec le boîtier métallique.

**CONSEJOS**

- Pliegue de antemano los cables en la caja de la pared para que sea más fácil introducirlos en la caja cuando el dispositivo esté conectado.
- Tenga cuidado para evitar dañar la superficie de la pared con el bastidor de metal.

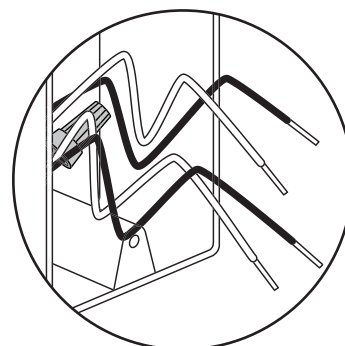

# 4

This device is a 65W USB-C Power Delivery Charger. The USB ports provide up to 65W of total power for a single device. When two devices are connected, the max power for each port is 30W. The available power delivery profiles for a single device are: 5V/3A, 9V/3A, 15V/3A, 20V/3.25A. When two devices are connected, the available power delivery profiles are 5V/3A, 9V/3A, 15V/2A, 20V/1.5A. The LEDs provide charging status indication. Yellow LED indicates that the device is connected and charging. Green LED indicates that the device is sufficiently charged. USB ports are for charging purposes only and are not intended for data transfer. Note: when using Apple's Type C to Lightning USB cables or Type-C to A adapters, the devices will consume power and subsequently turn on the charging light if plugged in without a device.

Cet appareil est un chargeur d'alimentation USB-C de 65 W. Les ports USB fournissent une puissance totale maximale de 65 W pour un seul dispositif. Lorsque deux dispositifs sont connectés, la puissance maximale de chaque port est de 30 W. Les profils d'alimentation offerts pour un seul dispositif sont les suivants : 5V/3A, 9V/3A, 15V/3A, 20V/3.25A. Lorsque deux dispositifs sont connectés, les profils d'alimentation disponibles sont 5V/3A, 9V/3A, 15V/2A, 20V/1.5A. Les témoins DEL indiquent l'état de la charge. Le témoin DEL jaune indique que le dispositif est connecté et en charge. Le témoin DEL vert indique que le dispositif est suffisamment chargé. Les ports USB sont réservés à la recharge et ne sont pas conçus pour le transfert de données. Remarque : Lorsque des câbles USB-C vers Lightning ou des adaptateurs USB-C à USB-A d'Apple sont utilisés, les dispositifs consommeront de l'énergie et le témoin de charge s'allumera s'ils sont branchés et qu'aucun dispositif n'est détecté.

Este dispositivo es un cargador de suministro de energía USB-C de 65W. Los puertos USB proporcionan hasta 65W de potencia total para un solo dispositivo. Cuando se conectan dos dispositivos, la potencia máxima para cada puerto es de 30W. Los perfiles de suministro de energía disponibles para un solo dispositivo son: 5V/3A, 9V/3A, 15V/3A, 20V/3.25A. Cuando se conectan dos dispositivos, los perfiles de energía disponibles son 5V/3A, 9V/3A, 15V/2A, 20V/1.5A. Los LED proporcionan una indicación del estado de carga. El LED amarillo indica que el dispositivo está conectado y cargándose. El LED verde indica que el dispositivo está suficientemente cargado. Los puertos USB sirven solamente para cargar y no tienen el objeto de transferir datos. Nota: al usar cables USB tipo C a Lightning de Apple o adaptadores tipo C a A, los dispositivos consumirán energía y, posteriormente, encenderán la luz de carga si se conectan sin un dispositivo.

#### DIRECTIONS:

- Strip wires to length of 1/2" using gauge located on back of device. Use #10 - #14 AWG solid or stranded wire.
- Device is shipped with 3 wire nuts for Copper Wire only, see chart for allowable combinations.
- Snap device into frame.

#### INSTRUCTIONS :

- Dénudez les fils sur 12 mm (0,5 po) en utilisant le gabarit reproduit à l'arrière du dispositif. Utilisez un fil plein ou multibrins avec un AWG n° 10 - 14.
- L'appareil est livré avec 3 serre-fils pour le fil de cuivre uniquement, voir le tableau pour les combinaisons autorisées.
- Enclencher le dispositifs dans le boîtier.

#### INSTRUCCIONES:

- Desforre los cables a una longitud de 1/2 pulg. utilizando el indicador situado en la correa del dispositivo. Utilice cable calibre 10/14 AWG sólido o trenzado.
- El dispositivo se envió con 3 tuercas para cables solo para cables de cobre; consulte la tabla para conocer las combinaciones permitidas..
- Encastre el dispositivos en el bastidor.

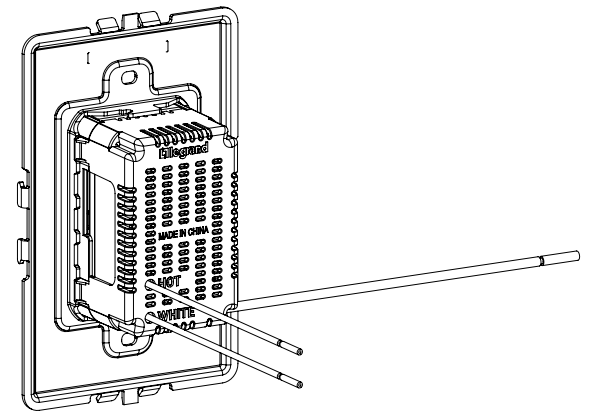

Figure 1/Illustration 1/Figura 1

WIRE COMBINATIONS			STRIP LENGTHS	COLOR
2#10 Sol	1 #12 w/1 to 5 #14	2 #14 w/1 to 4 #16 or #18	7/16"	RED
2 to 4 #12	1 #12 w/1 to 4 #16 or #18	3 #14 w/1 to 3 #16 or #18		
2 to 6 #14	2 #12 w/1 to 4 #14	4 #14 w/1 to 2 #16		
3 to 9 #18	2 #12 w/1 to 3 #16 or #18	4 #14 w/1 to 3 #18		
1 #10 Sol w/1 #10 Str	3 #12 w/1 to 2 #16 or #18	5 #14 w/1 #16 or #18		
1 #10 w/1 to 3 #12 or #14	3 #12 w/2 to 3 #14			
1 #10 w/1 to 3 #16 or #18	4 #12 w/1 #14, #16 or #18			
2 #10 Sol w/2 #12 Sol				
2 #10 Sol w/2 #12 Str				
2 #10 w/1 or 2 #14				

# 5

Snap wall plate to frame.

There are three click-stops to adjust the fit of the wall plate to the outlet and the wall.

Enclencher la plaque murale dans le boîtier.

Trois arrêts par enclenchement sont disponibles pour permettre de choisir l'alignement de la plaque murale avec la surface frontale du dispositif.

Encastre la placa de pared al bastidor.

Hay tres toques de profundidad con clics para que pueda ajustar la alineación de la placa de pared con el tomacorriente y la pared.

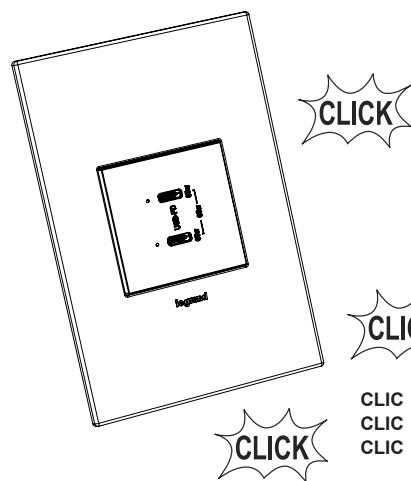

**NOTE** – To remove wall plate, insert a small, flat screwdriver in notches on wall plate and twist gently to pry from frame.

**REMARQUE** – Si la plaque murale doit être retirée, insérer un tournevis à tête plate dans les rainures situées à l'arrière de la plaque et les tourner lentement.

**NOTA:** Para quitar la placa de pared, inserte un destornillador plano pequeño en las muescas de la placa de pared y gírela suavemente para hacer palanca contra el bastidor.

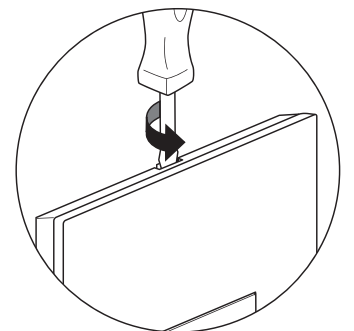

Never apply cleaner directly to the outlet or wall plate. Apply to a soft cloth and use cloth to remove any smudges from the product.

N'appliquer jamais de produit nettoyant directement sur le dispositif ou la plaque murale. Appliquer le produit nettoyant sur un chiffon doux et utiliser celui-ci pour enlever toute trace du produit.

Nunca aplique limpiador directamente en el tomacorriente o en la placa de pared. Use un paño suave para quitar cualquier mancha que pudiera haber en el producto.

#### FCC COMPLIANCE STATEMENT

**RULES:** Operation is subject to the following two conditions: (1) This device may not cause harmful interference, and (2) this device must accept any interference received, including interference that may cause undesired operation.

**WARNING:** Changes or modifications to this unit not expressly approved by the party responsible for compliance could void the user's authority to operate the equipment.

**NOTE:** This equipment has been tested and found to comply with the limits for a Class B digital device, pursuant to Part 15 of the FCC Rules. These limits are designed to provide reasonable protection against harmful interference in a residential installation. This equipment generates, uses, and can radiate radio frequency energy and, if not installed and used in accordance with the instructions, may cause harmful interference to radio communications. However, there is no guarantee that interference will not occur in a particular installation. If this equipment does cause harmful interference to radio or television reception, which can be determined by turning the equipment off and on, the user is encouraged to try to correct the interference by one or more of the following measures:

- Reorient or relocate the receiving antenna.
- Increase the separation between the equipment and receiver.
- Connect the equipment into an outlet on a circuit different from that to which the receiver is connected.
- Consult the dealer or an experienced radio TV technician for help.

#### DECLARATION DE CONFORMITE DE LA FCC

Cet appareil est conforme à la section 15 des règles de la FCC. L'opération est soumise aux deux conditions suivantes : (1) cet appareil ne doit pas causer d'interférences nuisibles, et (2) cet appareil doit accepter toute interférence reçue, y compris les interférences pouvant entraîner un fonctionnement indésirable.

**AVERTISSEMENT :** Tous changements ou modifications apportés à cet appareil, qui ne sont pas expressément approuvés par la partie responsable de la conformité, sont susceptibles d'annuler l'autorisation d'utilisation de cet équipement.

**REMARQUE :** Cet équipement a été testé et déclaré conforme aux limites imposées aux appareils numériques de classe B, conformément à la partie 15 des règles FCC. Ces limites sont destinées à assurer une protection raisonnable contre les interférences nuisibles dans une installation résidentielle. Cet équipement génère, utilise et peut émettre de l'énergie radioélectrique et, s'il n'est pas installé et utilisé conformément aux instructions, risque de causer des interférences nuisibles aux communications radio. Toutefois, il n'y a aucune garantie que des interférences ne se produiront pas dans une installation particulière. Si cet équipement provoque des interférences nuisibles à la réception radio ou télévision, ce qui peut être déterminé en mettant l'équipement hors et sous tension, il est conseillé à l'utilisateur d'essayer de corriger ces interférences en prenant l'une ou plusieurs des mesures suivantes :

- Réorienter ou déplacer l'antenne de réception.
- Augmenter la distance entre l'équipement et le récepteur.
- Connecter l'équipement à une prise sur un circuit différent de celui sur lequel le récepteur est branché.
- Consulter le revendeur ou un technicien radio TV / télévision qualifié pour obtenir de l'aide.

#### DECLARACION DE CONFORMIDAD FCC

Este dispositivo cumple con la parte 15 de las Reglas de la FCC. El funcionamiento está sujeto a las siguientes dos condiciones:

(1) Es posible que este dispositivo no cause interferencias dañinas y (2) este dispositivo debe aceptar cualquier interferencia que reciba, incluso la interferencia que pueda causar un funcionamiento no deseado.

**AVISO:** los cambios o modificaciones a esta unidad no expresamente autorizados por la parte responsable del cumplimiento, pueden revocar la autoridad del usuario para utilizar el equipo.

**NOTA:** este equipo ha sido probado y se ha determinado que cumple con los límites establecidos para un dispositivo digital de Clase B, en conformidad con la Parte 15 de las Reglas de la FCC (siglas en inglés de la Comisión Federal de Comunicaciones). Estos límites están concebidos para proporcionar protección razonable contra la interferencia perjudicial para las instalaciones residenciales. Este equipo genera, usa y puede irradiar energía de radiofrecuencia y, si no se instala y utiliza de conformidad con las instrucciones, puede causar interferencia perjudicial para las comunicaciones de radio. Sin embargo, no se garantiza que la interferencia no ocurrirá en una instalación especial. Si este equipo causase interferencia perjudicial para la recepción de radio o televisión, que puede determinarse apagando y encendiendo el equipo, se exhorta al usuario a tratar de corregir la interferencia aplicando una o varias de las siguientes medidas:

- Cambiando la orientación o ubicación de la antena de recepción.
- Incrementando la separación entre el equipo y el receptor.
- Conectando el equipo en un tomacorriente de un circuito diferente al que esté conectado el receptor.
- Consultando con el distribuidor o con un técnico de radio y TV experimentado y solicitándole ayuda.

**Technical Assistance:**  
(877) 295-3472  
www.adornemyhome.com/install

#### LIMITED LIFETIME WARRANTY

Limited lifetime warranty information for adorne® products is available at [www.adornemyhome.com/warranty](http://www.adornemyhome.com/warranty). Limited warranty information for adorne® products may also be obtained free of charge by sending a written request, along with your proof of purchase (including purchase date), to:

Legrand  
Attn: adorne Customer Service/Warranty Department  
50 Boyd Avenue  
Syracuse, NY 13209

**Assistance technique :**  
(877) 295-3472  
www.adornemyhome.com/install

#### GARANTIE A VIE LIMITEE

Les informations relatives à la garantie à vie limitée des produits adorne® sont disponibles sur le site [www.adornemyhome.com/warranty](http://www.adornemyhome.com/warranty). Les informations relatives à la garantie limitée des produits adorne® peuvent également être obtenues gratuitement en envoyant une demande écrite accompagnée de votre preuve d'achat (y compris la date d'achat), à l'adresse suivante :

Legrand  
Attn: adorne Customer Service/Warranty Department  
50 Boyd Avenue  
Syracuse, NY 13209

**Asistencia técnica:**  
(877) 295-3472  
www.adornemyhome.com/install

#### GARANTÍA LIMITADA DE POR VIDA

Si desea obtener información sobre la garantía limitada de por vida para los productos adorne®, visite [www.adornemyhome.com/warranty](http://www.adornemyhome.com/warranty). Si desea obtener información sin cargo sobre la garantía limitada para los productos adorne®, envíe un pedido por escrito, junto con una prueba de compra (que incluya la fecha de compra), a:

Legrand  
Attn: adorne Customer Service/Warranty Department  
50 Boyd Avenue  
Syracuse, NY 13209

No: 341447 11/25

© Copyright 2025 Legrand All Rights Reserved.  
© Copyright 2025 Tous droits réservés Legrand.  
© Copyright 2025 Legrand Todos los derechos reservados.

**Legrand, North America**  
60 Woodlawn Street  
West Hartford, CT 06110  
1.877.295-3472  
www.legrand.us

**Canada**  
1-844-977-3783  
www.legrand.ca

**legrand®**