



No: 27938 – 11/25 rev. 10

Wattstopper®

Low Voltage PIR Continuous Dimming Fixture Integrated Sensor with Bluetooth wireless technology

Basse Tension, Gradation Continue, Luminaire avec détecteur IRP intégré avec technologie Bluetooth sans fil

Bajo Voltaje, Atenuación Continua, Sensor PIR para fijturas con tecnología Bluetooth inalámbrica

Installation Instructions • Instructions d'Installation • Instrucciones de Instalación

Catalog Number • Numéro de Catalogue • Número de Catálogo: FSP-301

Country of Origin: Made in China • Pays d'origine: Fabriqué en Chine • País de origen: Hecho en China

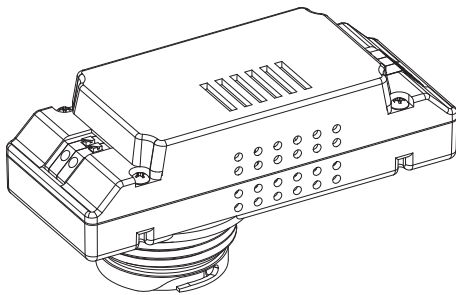

DESCRIPTION AND OPERATION

The FSP-301 is a motion sensor that dims lighting from high to low based on movement. This slim, low-profile sensor is designed for installation inside the bottom of a light fixture body. The PIR lens module connects to the FSP-301 through a 1.30" diameter hole in the bottom of the fixture.

The sensors use passive infrared (PIR) sensing technology that reacts to changes in infrared energy (moving body heat) within the coverage area. Once the sensor stops detecting movement and the time delay elapses, lights will go from high to low mode and eventually to an OFF position if it is desired. Sensors must directly "see" motion of a person or moving object to detect them, therefore careful consideration must be given to sensor luminaire placement and lens selection. Avoid placing the sensor where obstructions may block the sensor's line of sight.

The FSP-301 has a photocell that can read the light level and continuously raise or lower the dimming level of the lighting loads, based on the ambient light and desired light level setting.

The FSP-301 operates at 12–32 VDC. It is designed to be installed in indoor and outdoor environments.

NOTE: When the FSP-301 is powered up the first time, it will use factory default parameters to operate. If adjustments are needed, the Sensor Configuration mobile app must be used.

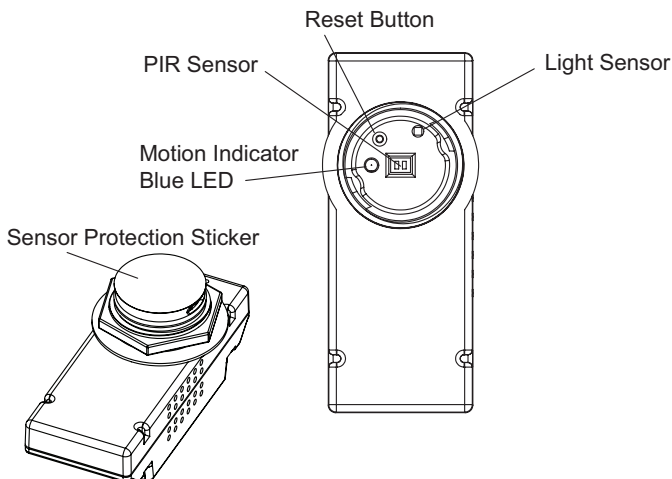

NOTE: Remove Sticker before use

SPECIFICATIONS

Voltage	12–32 VDC
Current Consumption	15 mA maximum
Wiring Terminals	
Primary Voltage	+VDC, Com, Ctrl, 16–18AWG
Control Output	100 mA maximum
Dimming Voltage ...Dim + (purple), Dim – (pink), 18–20 AWG	
Use Solid Copper Conductor	
Operating Temperature	-40°F (-40°C) to 167°F (75°C)
Tightening Nut Torque	25–30 in-lbs
Dimensions	
Collar	1.30" diameter (33.0mm)
Collar height	0.64" (16.3mm)
Body	3.72" x 1.6" x 1.66" (94.5mm x 41mm x 42.2mm)
Weight	2.1 oz (59 g)
Coverage	
FSP-L2 Lens @ 8' height	up to 44' diameter
FSP-L3 Lens @ 20' height	up to 40' diameter
FSP-L7 Lens @ 40' height	up to 100' diameter
Adjustments and Features	
High Mode	0–10 V
Low Mode	0–9 V, Disabled
Time Delay	30 seconds, 1 min – 30 min
Cut Off	Disabled, 1 min – 59 min, 1 hr – 5 hr
Sensitivity	On-Fix, Off-Fix, Low, Med, High
Hold Off	Auto, Disabled, 1 fc – 250 fc
Ramp Up	Disabled, 1 sec – 60 sec
Fade Down	Disabled, 1 sec – 60 sec
Photocell Setpoint for On/Off	Disabled, 1–250 fc
Continuous Dimming	Disabled, 0–250 fc
Factory Defaults	
High Mode	10 V
Low Mode	1 V
Time Delay	5 min
Cut Off	1 hr
Sensitivity	High
Hold Off	Disabled
Ramp Up	Disabled
Fade Down	Disabled
Photocell Setpoint for On/Off	Disabled
Continuous Dimming	Disabled

OPEN DEVICE for installation in a Listed Enclosure per Installation Instructions.

INSTALLATION

1. Determine an appropriate mounting location inside the light fixture minimizing the electric light contribution to the sensor's photocell. Allow a minimum distance of 0.2" (5.1mm) from the wiring end of the sensor to the wall of the fixture.
2. Drill a hole 1.30" (33.0mm) in diameter through the sheet metal in the bottom of the fixture.
3. Add the rubber gasket to the threaded collar, and install the sensor face down, parallel to the mounting surface. Ensure the rubber gasket touches the inside surface of the fixture. Install the nut (or optional collar) securely against the fixture to a torque of 25–30 in-lbs to ensure the lens is installed properly.
4. Align the locking features between the sensor and lens module and push the lens module forward until the o-ring seals firmly. Turn the lens module clockwise to ensure that it locks in place.
5. Connect wires as shown in the wiring diagram.
6. Restore power from the circuit breaker.

NOTE: An optional collar can be installed in place of the tightening nut. See the **Ordering Information** table on page 4 for details.

WARNING: TURN THE POWER OFF AT THE CIRCUIT BREAKER BEFORE WIRING.

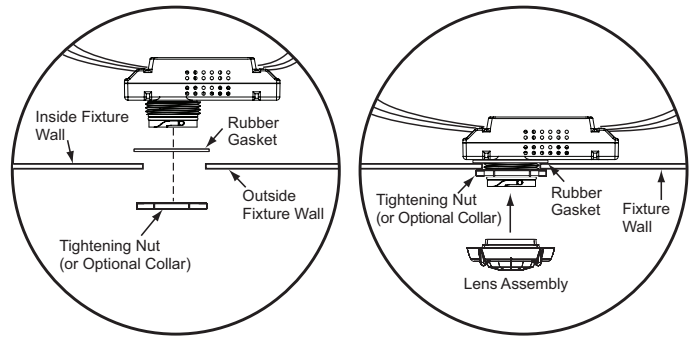

NOTE: The Outside Fixture Wall thickness should be no greater than 0.125" (3.18mm) for optimal sensor mounting and security.

LENS OPTIONS

Several lenses are available for use with the FSP-301. Lenses give coverage at mounting heights between 8' – 40' for applications such as offices, warehouses, and outdoor use. Density and range of the coverage is determined by the type of lens and mounting height. A lens with shroud option is also available. The shroud blocks light coming from the fixture, to prevent interference with the photocell function of the sensor. Lens modules are IP-66 rated when combined with an FSP-301 sensor mounted to an IP-66 rated outdoor fixture. See the FSP-Lx Coverage Guide for more information.

OUTDOORS—USE AT THE EXPOSED SENSOR COLLAR PART ONLY WHEN INSTALLED AT THE SPECIFIC LOCATION PER INSTALLATION INSTRUCTIONS WITH A LISTED OUTDOOR ENCLOSURE.

WIRING

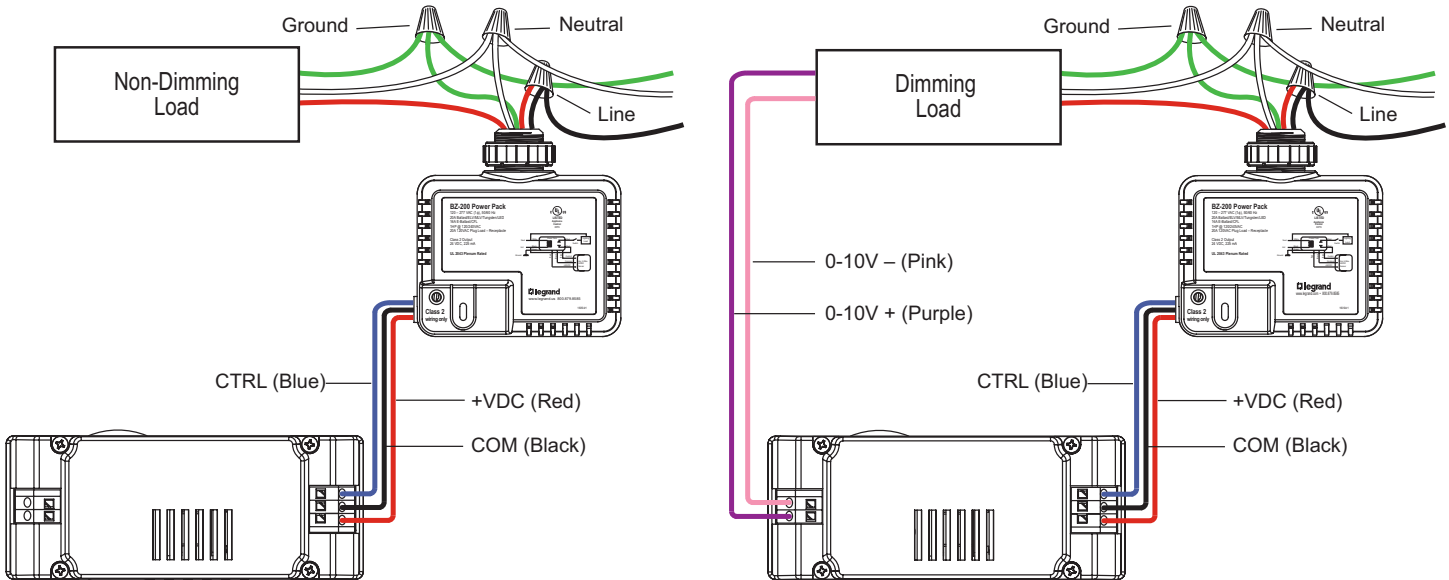

NOTE: Per UL, the 0-10V negative dimming wire color has been changed from gray to pink.

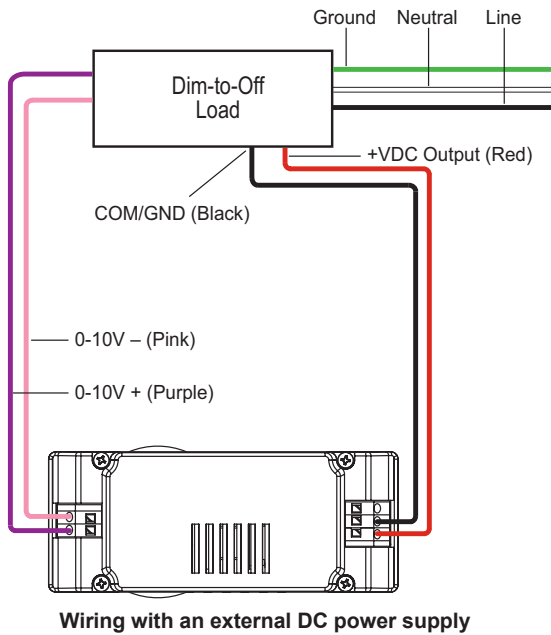

NAVIGATION

Navigation is achieved by selecting any of the desired parameters. Settings can be changed via number of inputs or sliders.

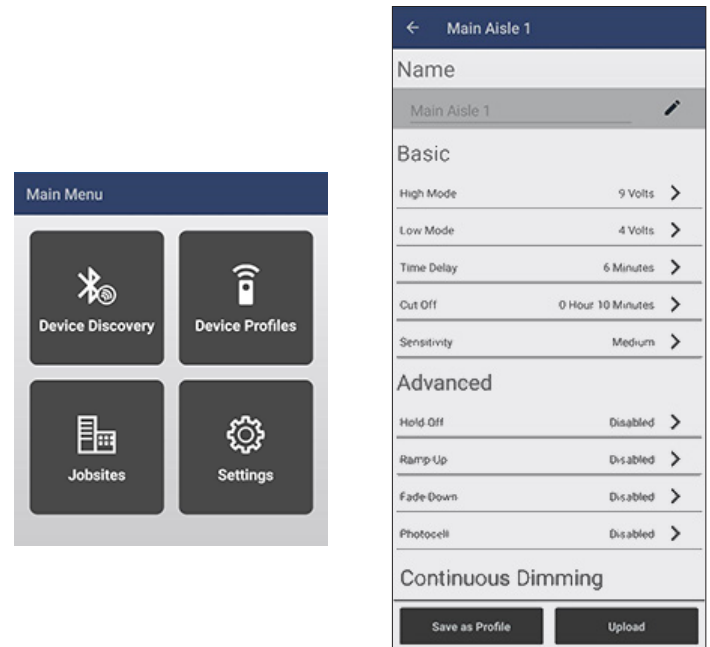

FSP-301 CONFIGURATION WITH THE SENSOR CONFIG APP

The Sensor Configuration App is available for both iOS® and Android® devices. Search “Wattstopper Sensor Config” on your device to download.

NOTE: Bluetooth communication ranges can vary depending on the device, as well as mobile carrier. Wattstopper recommends devices with Bluetooth 5.0. Iphone 8 and Samsung Galaxy S8 and later devices are recommended for optimal performance.

The Sensor Configuration tool is a mobile app for changing defaults and testing of the FSP-301. It provides wireless access to the FSP-301 sensors for parameter changes and testing. Within a certain mounting height of the sensor, the Sensor Configuration app allows modification of the system without requiring ladders or tools. **If no configuration steps are taken, the sensor will use its default parameter values.**

The Sensor Configuration app display shows menus and prompts to lead you through each process. The mobile app provides a simple way to navigate through the customization fields.

The Sensor Configuration app allows bi-directional communication between the FSP-301 and the mobile app. Simple menu screens let you see the current status of the sensor and make changes. It can change FSP-301 sensor parameters such as high/low mode, sensitivity, time delay, cut off and more. With the Sensor Configuration app you can also establish and store FSP-301 parameter profiles and enable continuous dimming.

The Sensor Configuration mobile app has the ability to detect multiple sensors based on signal strength or distance. Every time the commissioning tool establishes communication with the FSP-301, the controlled load will flash, providing a visual indication of which FSP-301 you are configuring.

For details on the features and operation, download the Config App User Guide from the wattstopper web site at :

<https://www.legrand.us/wattstopper.aspx>

IMPORTANT: We recommend that you secure the sensor with a **jobsite password**. Do not lose your jobsite password. Jobsite passwords are stored on the app on the phone that was used to commission the sensor. Forgetting the password or not sharing with the appropriate authority will require you to reset the FDP-301SR in order to communicate with it. **For Fixture manufacturers**, Wattstopper recommends that you do **not** create a Jobsite and Password when preprogramming devices at the assembly line.

NOTE: The Bluetooth wireless technology radio stops broadcasting after 7 days of being powered on if no password is set for the device. Cycling the power turns the Bluetooth radio back on.

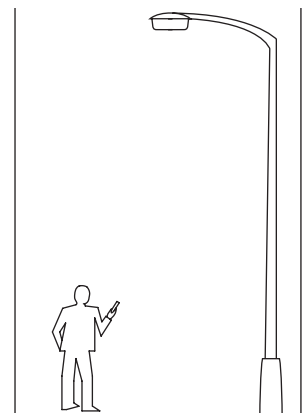

RESET BUTTON FUNCTIONALITY

The button on the FSP-301 is used to to reset the unit.

- **Press and Hold for 10 seconds** – Any jobsite passwords in which the device is bound will reset, then the device will reboot.
- **Press and Hold for 15 seconds** – A full reset returns sensor to factory default operation, then the device will reboot.

NOTE: If you press but do not hold the button, the load will toggle between On and Off.

END-OF-LINE TESTING

The sequence of operation shown below will occur during each power cycle of the device, until it has been commissioned with a set password using the Sensor Configuration App.

Notes:

- Bluetooth and Reset Button functionality is disabled during the startup sequence
- If the device is reset to default or if the password is reset, the device will begin the sequence of operation again.

Step	Action	Relay State	Output State	Ramp/Fade Time	Hold	Total Duration
1	Power On	Relay Closes	0V→10V	1s	2s	3s
2	Fade Down	Relay Opens	10V→0V	1s	1s	2s
3	Ramp Up	Relay Closes (at start)	0V→10V	2s	5s	7s
4	Fade Down	Relay Opens (at end)	10V→0V	2s	5s	7s
5	Ramp Up	Relay Closes (at start)	0V→5V	2s	5s	7s
6	Ramp Up	Closed (no change)	5V→10V	2s	1s	3s
7	Fade Down	Relay Opens (at end)	10V→0V	2s	1s	3s
8	Normal Sensor Operation	Closed	0V→10V	N/A	N/A	N/A

UPDATING SENSOR FIRMWARE

NOTE: When performing firmware updates, ensure your mobile device is not interrupted by other apps or processes. An interruption during an update could lead to an unrecoverable sensor failure. It is highly recommended to place your mobile device in airplane mode (with only Bluetooth enabled) to reduce risk of an interruption.

The Update Firmware option is also located within the Sensor Options screen. When you select this option, the screen displays the version of firmware within the specific sensor, and the version of firmware that is included with the app. If a newer version is available and you want to update the sensor, tap **Start Update**. A progress screen will show the progress of the update. Once complete, the display indicates completion and you can return to the **Sensor Options** screen.

NOTE: While the update is in progress, do **not** press the **Back** button. Doing so could result in an unrecoverable sensor failure.

NOTE: The app contains the latest versions of the firmware for each model sensor. If a new version of firmware is released, a new version of the app will be made available for download, containing the updated firmware.

TROUBLESHOOTING

Lights will not go to High Mode:

- Check all wire connections and verify the dimming wires are tightly secured.
- Make sure that the sensor is not obstructed.
- Check light level parameter, to find out the amount of light that the sensor is detecting. Cover the sensor lens to simulate darkness in the room. If the lights come **ON**, the setpoint needs to be adjusted. If set for minimum, more than 1 fc at the sensor of ambient light will cause the lights to be held **OFF**. See the new settings section for instructions.
- If lights still do not turn **ON**, call 800.879.8585 for technical support.

Lights will not go into Low Mode:

- The time delay can be set from a minimum of 30 seconds to a maximum of 30 minutes. Ensure that the time delay is set to the desired delay and that there is no movement within the sensor's view for that time period.
- To quickly test the unit operation, enable test mode and move out of the sensor's view. Lights should fade to low mode after 5 seconds.
- If lights still do not fade to Low Mode, call 800.879.8585 for technical support.

Lights will not turn OFF:

- Cut Off time may be set to "Disable."
- Ensure that the Cut Off is set to the desired time and that there is no movement within the sensor's view for that time period when the lights are in Low Mode.
- To quickly test the unit's operation, enable test mode and move out of the sensor's view. Lights should fade to low mode after 5 seconds and then turn **OFF** (if cut off is enabled) after 10 sec.
- If lights still do not turn **OFF**, call 800.879.8585 for technical support
- False Triggering may occur if the sensor is exposed to high ambient temperature conditions and the unit is set to maximum sensitivity for PIR detection.
- If this occurs, reduce the PIR sensitivity setting from maximum to a medium point and re-check unit operation.
- If experiencing false triggering during fade down/Off, try increasing the fade time.

Lights do not turn ON:

Check for blinking red LED. If the LED blinks with long pulses, as opposed to short pulses, the sensor has reached its Hold Off setpoint or Photocell Light Level setpoint.

Lights suddenly turn off and will not come back on:

Check for blinking red LED. If the LED blinks with long pulses, as opposed to short pulses, the sensor has reached its Hold Off setpoint or Photozell Light Level setpoint.

There is no communication with the Sensor Config App:

Perform a power cycle on the FSP-301.

ORDERING INFORMATION

Catalog #	Description
FSP-301	Digital Continuous Dimming PIR Fixture Integrated Sensor with Bluetooth
FSP-L2	360° lens, up to 44' diameter at 8' height
FSP-L2-S	360° lens, up to 44' diameter at 8' height, with shroud
FSP-L3	360° lens, up to 40' diameter at 20' height
FSP-L3-S	360° lens, up to 40' diameter at 20' height, with shroud
FSP-L7	360° lens, up to 100' diameter at 40' height
FSP-L7-S	360° lens, up to 100' diameter at 40' height, with shroud
FSP-C1	Small collar, for use with FSP-L2 and FSP-L3 lenses
FSP-C2	Large collar, for use with FSP-L7 lens
BZ-50	Power Pack: 120/277VAC, 50/60Hz, 20A ballast or incandescent
BZ-150	Power Pack: 120/277VAC, 50/60Hz, 20A ballast or incandescent, with Hold-On and Hold-Off capability
BZ-200	Power Pack: 120/277VAC, 50/60 Hz, 20A Ballast/ELV/MLV/Incandescent/LED, 16A, E-Ballast/CFL/Plug Load
BZ-250	Power Pack: 120/277VAC, 50/60 Hz, 20A, Ballast/ELV/MLV/Incandescent/LED, 16A E-Ballast/CFL/Plug Load, with Hold-On/Hold-Off capability
BZ-250-347	Power Pack: 120/347VAC, 50/60 Hz, 16A Ballast/ELV/MLV/Incandescent/LED/ E-Ballast/CFL, 15A Plug Load, with Hold-On/Hold-Off capability

Sensor is White.

FCC REGULATORY STATEMENTS

This device complies with part 15 of the FCC Rules. Operation is subject to the following two conditions: (1) This device may not cause harmful interference, and (2) this device must accept any interference received, including interference that may cause undesired operation.

NOTE: This equipment has been tested and found to comply with the limits for a Class A digital device, pursuant to part 15 of the FCC Rules. These limits are designed to provide reasonable protection against harmful interference when the equipment is operated in a commercial environment. This equipment generates, uses, and can radiate radio frequency energy and, if not installed and used in accordance with the instruction manual, may cause harmful interference to radio communications. Operation of this equipment in a residential area is likely to cause harmful interference in which case the user will be required to correct the interference at his own expense.

This device complies with FCC and IC safety levels of radio frequency (RF) exposure for Mobile devices.

This device is only authorized for use in a mobile application. At least 20 cm of separation distance between this device and the user's body must be maintained at all times.

Any changes or modifications not expressly approved by The Watt Stopper Inc. could void the user's authority to operate the equipment.

IC REGULATORY STATEMENTS

This device complies with Industry Canada licence-exempt RSS standard(s).

Operation is subject to the following two conditions: (1) This device may not cause interference, and (2) This device must accept any interference, including interference that may cause undesired operation of the device.

Hereby, LEGRAND declares that the radio equipment type FSP-301 is in compliance with Directive 2014/53/EU. The full text of the EU declaration of conformity is available at the following internet address: www.legrand.us



This marking indicates that this product should not be disposed with other household wastes throughout the EU. To prevent possible harm to the environment or human health from uncontrolled waste disposal, recycle it responsibly to promote the sustainable reuse of material resources. To return your used device, please use the return and collection systems or contact the retailer where the product was purchased. They can take this product for environmental safe recycling.

In order to enhance the security of our products, Legrand ships its products with all insecure ports closed and insecure protocols disabled. You are free to configure your device as needed, but in doing so note that you may be decreasing the security of your device and any information contained in the device. As you modify the device's default settings, keep in mind how this may impact the security of the device and your network. In addition, you should use caution in connecting your device to the Internet, especially if you have altered the default security settings. If you have any questions or concerns about how your modifications of the device may affect its security, please contact the Legrand customer service team at 1-800-879-8585 / <https://www.legrand.us/support/wattstopper.aspx>

DESCRIPTION ET FONCTIONNEMENT

Le FSP-301 est un détecteur de mouvements qui réduit l'éclairage selon le mouvement. Ce détecteur fin et à profil bas est conçu pour être installé dans le bas du corps d'un luminaire. Le module de lentille IRP se connecte au FSP-301 à travers un orifice de 3,30 cm (1,30 po) de diamètre.

Les détecteurs utilisent la technologie de détection par infrarouges passifs (IRP) qui réagit à des changements d'énergie infrarouge (chaleur de corps en mouvement) dans la zone de portée. Une fois que le détecteur détecte plus de mouvements et que le délai s'écoule, les lumières passeront du mode haut au mode bas et finiront par s'éteindre, selon les réglages souhaités. Les détecteurs doivent « voir » directement le mouvement d'un occupant ou d'un objet en mouvement pour le détecter, il est donc nécessaire de réfléchir soigneusement à l'emplacement du luminaire à détecteur et au choix de la lentille. Évitez de disposer le détecteur à un endroit où des obstacles pourraient bloquer le champ de vision du détecteur.

Le FSP-301 est doté d'une cellule photoélectrique capable de lire le niveau de lumière et d'augmenter ou de réduire en permanence le niveau de variation des charges lumineuses, en fonction de la lumière ambiante et du réglage souhaité du niveau de luminosité.

Le FSP-301 fonctionne à 12–32 VCC. Il est conçu pour être installé dans des environnements intérieurs et extérieurs.

REMARQUE: Lorsque le FSP-301 est activé pour la première fois, il utilisera les paramètres de fonctionnement par défaut. Si des ajustements sont nécessaires, l'application mobile Sensor Configuration doit être utilisée.

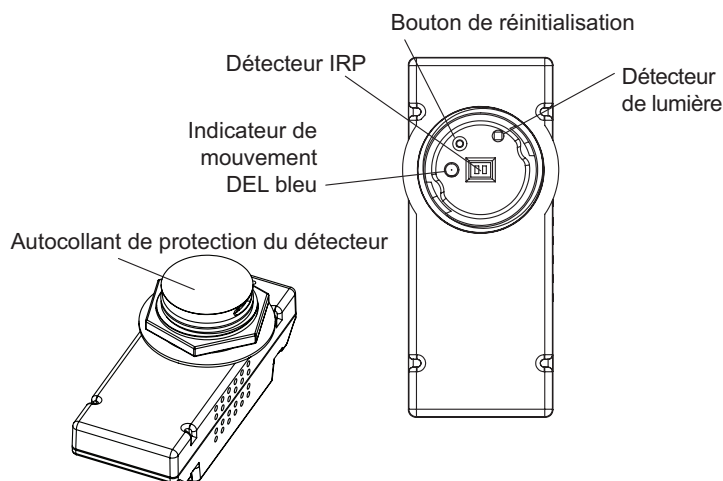

Remarque: Retirer l'autocollant avant utilisation

SPÉCIFICATIONS

Tension	12–32 VCC
Consommation de courant	15 mA maximum
Bornes de raccordement	
Tension d'entrée primaire	+VCC, Com, Ctrl, 16–18AWG
Sortie de régulation.....	100 mA maximum
Tension du gradateur.....	Dim + (violet), Dim – (rose), 18–20AWG
Utiliser un conducteur en cuivre solide	
Température de fonctionnement	-40 °C (-40 °F) à 75 °C (167 °F)
Couple de l'écrou de serrage	2,8–3,4 N m (25–30 po-lb)
Dimensions	
Col	33,0 mm de diamètre (1,30 po)
Hauteur du col	16,3 mm (0,64 po.)
Corps	94,5mm x 41mm x 42,2mm (3,72 x 1,6 x 1,66 po)
Poids	59 g (2,1 oz)
Portée	
Lentille FSP-L2 @ 2,4 m (8 pi) de hauteur.....	jusqu'à 13,4 m
.....	(44 pi) de diamètre
Lentille FSP-L3 @ 6 m (20 pi) de hauteur.....	jusqu'à 12,2 m
.....	(40 pi) de diamètre
Lentille FSP-L7 @ 12,2 m (40 pi) de hauteur.....	jusqu'à 30,4 m
.....	(100 pi) de diamètre
Réglages et caractéristiques	
Mode haut.....	0 V, –10 V
Mode bas	0 V – 9 V, Désactivé
Temporisation	30 secondes, 1 min – 30 min
Heure limite.....	Désactivé, 1 min – 59 min, 1 hr – 5 hr
Sensibilité	Allumé-Fixe, Éteint-Fixe, Faible, Moyen, Haute
Point de consigne de maintien.....	Auto, Désactivé, 1 fc – 250 fc
Augmentation lumineuse	Désactivé, 1 sec – 60 sec
Diminution lumineuse	Désactivé, 1 sec – 60 sec
Point de consigne de la cellule photovoltaïque pour la Marche/Arrêt	Désactivé, 1–250 fc
Gradation Continue.....	Désactivé, 0–250 fc

Réglages par défaut

Mode haut.....	+ 10 V
Mode bas	1 V
Temporisation	+ 5 min
Heure limite.....	1 hr
Sensibilité	Haute
Point de consigne de maintien.....	Désactivé
Augmentation lumineuse	Désactivé
Diminution lumineuse	Désactivé
Point de consigne de la cellule photovoltaïque pour la Marche/Arrêt	Désactivé
Gradation Continue.....	Désactivé

OUVREZ L'APPAREIL pour l'installer dans un boîtier classé selon les consignes d'installation.

OPTIONS DE LENTILLES

Plusieurs lentilles sont disponibles pour le FSP-301. Les lentilles offrent un champ d'action à des hauteurs de montage comprises entre 2,4 et 12,2 m (8 – 40 pi) pour des applications comprenant les bureaux, les entrepôts, et les environnements extérieurs. La densité et la portée de la zone de couverture est déterminée par le type de lentille et par la hauteur de montage. Une lentille avec obturateur est également disponible en option. L'obturateur bloque la lumière provenant du luminaire afin d'éviter toute interférence avec la fonction photocellule du capteur. Les modules de lentilles sont classés IP-66 lorsqu'ils sont combinés avec un détecteur FSP-301 monté sur un luminaire classé IP-66 pour l'extérieur. Consultez le Guide de couverture du FSP-Lx pour plus d'informations.

INSTALLATION

1. Déterminez un emplacement de montage approprié à l'intérieur du luminaire qui minimisera la contribution de la lumière électrique à la cellule photovoltaïque du détecteur. Laissez une distance minimale de 5,1 mm (0,2 po) entre l'extrémité du câblage du détecteur et la paroi du luminaire.
2. Percez un trou de 33 mm (1,30 po) de diamètre dans la tôle au bas du luminaire.
3. Ajoutez le joint en caoutchouc à la bague filetée, et installez le détecteur dirigé vers le bas, parallèle à la surface de montage. Assurez-vous que le joint en caoutchouc touche la surface interne du luminaire. Installez l'écrou (ou col optionnel) fermement contre le luminaire à un couple de 2,8–3,4 N m (25–30 po-lb) pour vous assurer que la lentille est correctement installée.
4. Alignez les dispositifs de blocage entre le détecteur et le module de lentille et poussez le module de lentille vers l'avant jusqu'à ce que le joint torique soit fermement scellé. Tournez le module de lentille dans le sens des aiguilles d'une montre pour vous assurer qu'il tient fermement en place.
5. Raccordez les fils comme indiqué dans le schéma de câblage.
6. Remettez le courant à l'aide du disjoncteur.

AVERTISSEMENT
COUPEZ L'ALIMENTATION À L'AIDE DU DISJONCTEUR AVANT D'INSTALLER LE DÉTECTEUR.

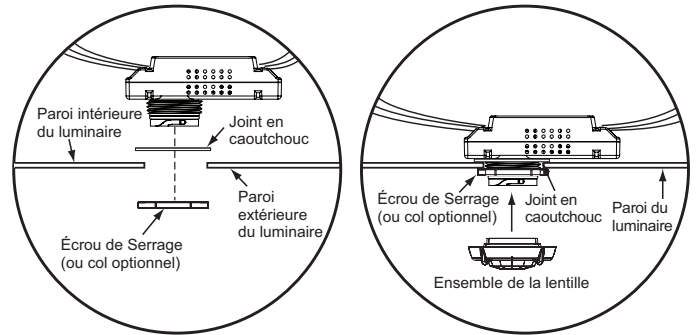

REMARQUE: Un col optionnel peut être installée à la place de l'écrou de serrage. Pour les détails, voir la table d'information de commande à la page 8.

REMARQUE: La paroi extérieure du luminaire ne doit pas dépasser 3,18 mm (0,125 po) d'épaisseur pour un montage et une sécurité optimale du détecteur.

L'UTILISATION EN EXTÉRIEUR À LA PIÈCE EXPOSÉE DE LA BAGUE DU DÉTECTEUR NE DOIT SE FAIRE QUE SI L'INSTALLATION EST FAITE À L'EMPLACEMENT SPÉCIFIÉ PAR LES CONSIGNES D'INSTALLATION AVEC UN BOÎTIER CLASSÉ POUR L'EXTÉRIEUR.

CÂBLAGE

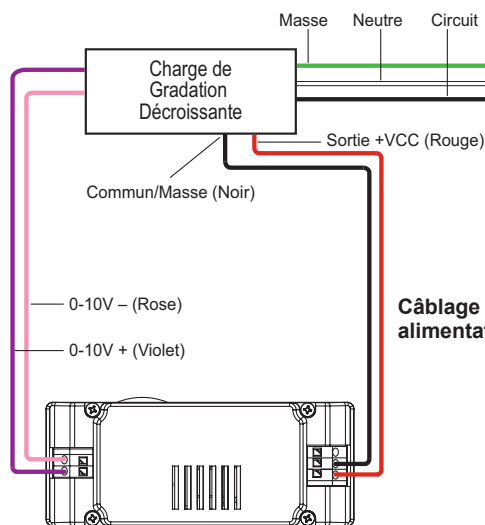
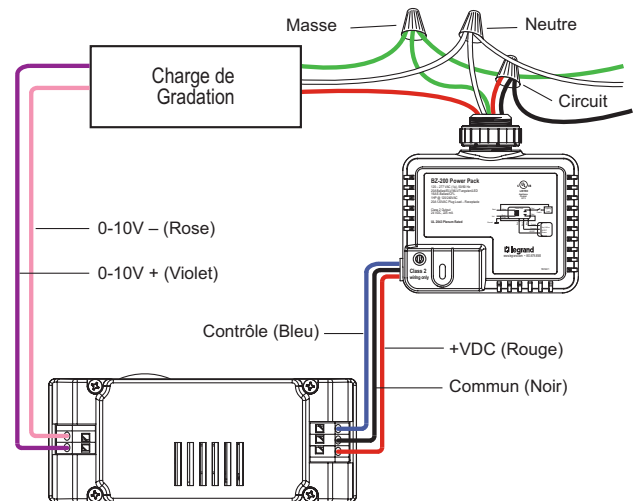
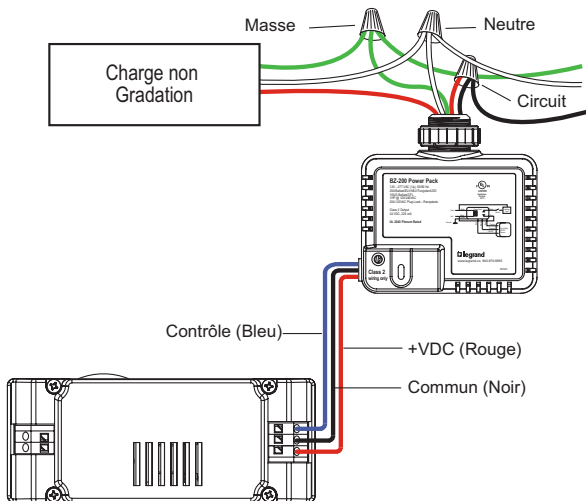

REMARQUE: Selon UL, la couleur du fil de gradation négative 0-10V est passée du gris au rose.

Câblage avec une alimentation CC externe

FSP-301 CONFIGURATION AVEC L'APPLICATION DE CONFIGURATION DU DÉTECTEUR

L'App Configuration du détecteur est disponible pour les appareils iOS® et Android®. Recherchez "Wattstopper Sensor Config" sur votre appareil pour le télécharger.



REMARQUE: La qualité du signal et la distance de communication Bluetooth peuvent varier en fonction de l'appareil et de l'opérateur mobile. Wattstopper recommande des appareils avec Bluetooth 5.0. Les appareils Iphone 8 et Samsung Galaxy S8 et versions ultérieures sont recommandés pour des performances optimales.

L'outil de configuration du détecteur est une application mobile pour modifier les valeurs par défaut et les tests du FSP-301. Il fournit un accès sans fil aux détecteurs FSP-301 pour les changements de paramètres et les tests. À l'intérieur d'une certaine hauteur de montage du détecteur, l'application de configuration du détecteur permet de modifier le système sans avoir besoin d'échelles ou d'outils. **Si aucune étape de configuration n'est prise, le détecteur utilisera ses valeurs de paramètres par défaut.**

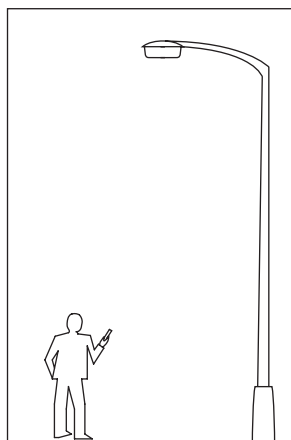

L'écran de l'application Configuration du détecteur affiche des menus et des instructions pour vous guider dans chaque processus. L'application mobile fournit un moyen simple de naviguer dans les champs de personnalisation.

L'application Configuration du détecteur permet une communication bidirectionnelle entre les FSP-301 et l'application mobile. Les écrans de menu simples vous permettent de voir l'état actuel du détecteur et de modifier. Il peut changer les paramètres du détecteur FSP-301 tels que le mode "HI/LO", la sensibilité, le délai, la coupure et plus encore. Avec l'application Configuration du détecteur, vous pouvez également créer et enregistrer des profils de paramètres FSP-301 et permettre une gradation continue.

L'application mobile Sensor Configuration permet de détecter plusieurs détecteurs en fonction de la puissance ou de la distance du signal. Chaque fois que l'outil de mise en service établit une communication avec le FSP-301, la charge contrôlée clignote, fournissant une indication visuelle du FSP-301 que vous configurez.

Pour plus d'informations sur les fonctionnalités et le fonctionnement, téléchargez le Guide de l'utilisateur de l'application Config à partir du site Web wattstopper à l'adresse suivante: <https://www.legrand.us/wattstopper.aspx>

IMPORTANT: nous vous recommandons de sécuriser le détecteur avec un **mot de passe du site**. Ne perdez pas votre mot de passe de projet. Les mots de passe du site sont stockés dans l'application du téléphone utilisé pour mettre en service le détecteur. Si vous oubliez le mot de passe ou ne partagez pas le contenu avec l'autorité appropriée, vous devrez réinitialiser le FDP-301SR afin de communiquer avec lui. **Pour les fabricants de luminaires, Wattstopper recommande de ne pas** créer de chantier et de mot de passe lors de la préprogrammation des dispositifs sur la chaîne de montage.

REMARQUE: Si aucun mot de passe n'est défini pour l'appareil dans un délai de 7 jours après que celui-ci ait été allumé, les ondes radio de la technologie Bluetooth sans fil cesseront d'émettre. Le redémarrage met la radio Bluetooth sous tension.

LA NAVIGATION

La navigation est atteinte en sélectionnant l'un des paramètres souhaités. Les paramètres peuvent être modifiés par le nombre d'entrées ou de curseurs.

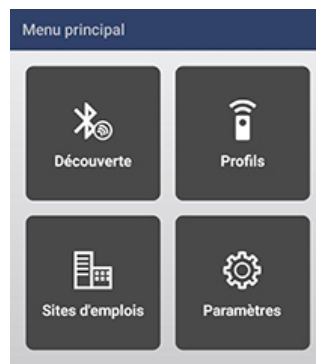

FONCTIONNALITÉ DU BOUTON RÉINITIALISATION

Le bouton du FSP-301 est utilisé pour réinitialiser l'unité.

- **Appuyez et maintenez pendant 10 secondes** – Tous les mots de passe de chantier auxquels l'appareil est lié seront réinitialisés, puis l'appareil redémarrera.
- **Appuyez et maintenez pendant 15 secondes** – Une réinitialisation complète rétablit le fonctionnement par défaut du détecteur, puis l'appareil redémarrera.

REMARQUE: Si vous appuyez sur le bouton mais ne le maintenez pas enfoncé, la charge basculera entre marche et arrêt.

TEST DE FIN DE LIGNE

La séquence de fonctionnement illustrée ci-dessous se produira pendant chaque cycle d'alimentation de l'appareil, jusqu'à ce qu'il ait été mis en service avec un mot de passe défini à l'aide de l'application de configuration du détecteur.

Remarques:

- La fonctionnalité Bluetooth et bouton de réinitialisation est désactivée pendant la séquence de démarrage
- Si le périphérique est réinitialisé à sa valeur par défaut ou si le mot de passe est réinitialisé, le périphérique recommencera la séquence de fonctionnement.

Étape	Action	État du relais	État de sortie	Temps de rampe / fondu	Temps de maintien	Durée totale
1	Mise sous tension	Relais se ferme	0V→10V	1s	2s	3s
2	Descente de la rampe	Ouverture du relais	10V→0V	1s	1s	2s
3	Montée en puissance	Relais se ferme (au démarrage)	0V→10V	2s	5s	7s
4	Descente de la rampe	Ouverture du relais (à la fin)	10V→0V	2s	5s	7s
5	Montée en puissance	Relais se ferme (au démarrage)	0V→5V	2s	5s	7s
6	Montée en puissance	Fermé (pas de changement)	5V→10V	2s	1s	3s
7	Descente de la rampe	Ouverture du relais (à la fin)	10V→0V	2s	1s	3s
8	Fonctionnement normal du détecteur	Fermé	0V→10V			

MISE À JOUR DU MICROLOGICIEL DU DÉTECTEUR

REMARQUE: Lorsque vous effectuez des mises à jour du micrologiciel, assurez-vous que votre appareil mobile n'est pas interrompu par d'autres applications ou processus. Une interruption pendant une mise à jour peut entraîner une défaillance irrécupérable du détecteur. Il est fortement recommandé de placer votre appareil mobile en mode avion (avec uniquement Bluetooth activé) pour réduire le risque d'interruption.

L'option Mettre à jour le micrologiciel se trouve dans l'écran Options du Détecteur. Lorsque vous sélectionnez cette option, l'écran affiche la version du micrologiciel du détecteur spécifique et la version du micrologiciel inclus avec l'application. Si une version plus récente est disponible et que vous souhaitez mettre à jour le détecteur, appuyez sur Démarrer la mise à jour (**Start Update**). Un écran de progression affichera la progression de la mise à jour. Une fois terminé, l'affichage indique la fin et vous pouvez revenir à l'écran Options du Détecteur (**Sensor Options**).

REMARQUE: Pendant que la mise à jour est en cours, **n'appuyez pas** sur le bouton "**Back**". Cela pourrait entraîner une défaillance irrécupérable du détecteur.

REMARQUE: L'application contient les dernières versions du micrologiciel pour chaque modèle de détecteur. Si une nouvelle version du micrologiciel est publiée, une nouvelle version de l'application sera disponible pour téléchargement, contenant le micrologiciel mis à jour.

DÉPANNAGE

Les lumières ne s'allument pas en mode haut:

- Vérifiez tous les raccordements des fils et vérifiez que les fils du gradateur sont solidement fixés.
- Assurez-vous que le détecteur n'est pas obstrué.
- Vérifiez le paramètre de niveau lumineux, pour trouver la quantité de lumière que le détecteur détecte. Couvrez la lentille du détecteur pour simuler l'obscurité dans la pièce. Si les lumières s'ALLUMENT, le point de consigne doit être ajusté. Si elle est réglée au minimum et s'il y a plus d'1 fc de lumière ambiante au détecteur, l'éclairage restera désactivé. Consultez la section nouveaux paramètres pour les instructions.
- Si les lumières ne s'ALLUMENT toujours pas, appelez le +1 800 879-8585 pour obtenir une assistance technique.

Les lumières ne s'allument pas en mode bas:

- la temporisation peut être comprise entre 30 secondes minimum et 30 minutes maximum. Assurez-vous que le délai défini répond à vos attentes et qu'aucun mouvement n'est effectué dans la zone couverte par le détecteur au cours de ce délai.
- Pour tester rapidement le fonctionnement du dispositif, activez le mode test et sortez de la zone couverte par le détecteur. Les lumières doivent normalement diminuer jusqu'au mode bas au bout de 5 secondes.
- Si les lumières ne diminuent toujours pas jusqu'au mode bas, appelez le +1 800 879-8585 pour obtenir une assistance technique.

Vérifiez que le fil de charge est solidement fixé:

- L'heure limite est peut-être réglée sur « Désactiver ».
- Assurez-vous que l'heure limite répond à vos attentes et qu'aucun mouvement n'est effectué dans la zone couverte par le détecteur au cours de ce délai quand les lumières sont en mode bas.
- Pour tester rapidement le fonctionnement du dispositif, activez le mode test et sortez de la zone couverte par le détecteur. Les lumières doivent diminuer jusqu'au mode bas après 5 secondes et puis s'éteindre (si l'heure limite est activée) après 10 sec.
- Si les lumières ne s'ÉTEIGNENT toujours pas, appelez le +1 800 879-8585 pour obtenir une assistance technique.

Un faux déclenchement peut survenir si le détecteur est exposé à une température ambiante élevée et est réglé sur sensibilité maximale pour la détection IRP.

- Si cela se produit, réduisez le paramètre de sensibilité IRP au maximum vers un point moyen et revérifiez le fonctionnement de l'appareil.
- Si un faux déclenchement se produit pendant la diminution/extinction, essayez d'augmenter le temps de diminution.

Les lumières ne S'ALLUMENT pas:

Regardez la DEL rouge clignotante. Si la DEL clignote par impulsions longues, et non par impulsions courtes, le détecteur a atteint son point de consigne de maintien ou son point de consigne de niveau de la cellule photovoltaïque.

Les lumières s'éteignent soudainement et ne se rallument pas:

Regardez la DEL rouge clignotante. Si la DEL clignote par impulsions longues, et non par impulsions courtes, le détecteur a atteint son point de consigne de maintien ou son point de consigne de niveau de la cellule photovoltaïque.

Pas de communication avec le Application de configuration du détecteur:

Effectuez un cycle de mise en route sur le FSP-301.

INFORMATIONS CONCERNANT LES COMMANDES

N° de référence	Description
FSP-301	Basse Tension, Gradation Continue, Luminaire avec détecteur IRP extérieur intégré avec Bluetooth
FSP-L2	Lentille 360°, jusqu'à 13,4 m (44 pi) de diamètre pour 2,4 m (8 pi) de hauteur
FSP-L2-S	Lentille 360°, jusqu'à 13,4 m (44 pi) de diamètre pour 2,4 m (8 pi) de hauteur, avec obturateur
FSP-L3	Lentille 360°, jusqu'à 12,2 m (40 pi) de diamètre pour 6 m (20 pi) de hauteur
FSP-L3-S	Lentille 360°, jusqu'à 12,2 m (40 pi) de diamètre pour 6 m (20 pi) de hauteur, avec obturateur
FSP-L7	Lentille 360°, jusqu'à 30,4 m (100 pi) de diamètre pour 12,2 m (40 pi) de hauteur
FSP-L7-S	Lentille 360°, jusqu'à 30,4 m (100 pi) de diamètre pour 12,2 m (40 pi) de hauteur, avec obturateur
FSP-C1	Petite col, à utiliser avec les lentilles FSP-L2 et FSP-L3
FSP-C2	Grand col, à utiliser avec la lentille FSP-L7
BZ-50	Bloc d'alimentation: 120/277VCA, 50/60Hz, ballast ou incandescent 20A
BZ-150	Bloc d'alimentation: 120/277VCA, 50/60Hz, ballast ou incandescent 20A, avec une capacité de Maintien de l'état marche/Maintien de l'arrêt
BZ-200	Bloc d'alimentation: 120/277VCA, 50/60 Hz, Ballast/ELV/MLV/Incandescent/DEL 20A, E-Ballast/CFL/Prise de courant 16A
BZ-250	Bloc d'alimentation: 120/277VCA, 50/60 Hz, Ballast/ELV/MLV/Incandescent/DEL 20A, E-Ballast/CFL/Prise de courant 16A, avec une capacité de Maintien de l'état marche/Maintien de l'arrêt
BZ-250-347	Bloc d'alimentation: 120/347VCA, 50/60 Hz, Ballast/ELV/MLV/Incandescent/DEL/ E-Ballast/CFL 16A, Prise de courant 15A, avec une capacité de Maintien de l'état marche/Maintien de l'arrêt

Le détecteur est blanc.

DÉCLARATION FCC

Ce dispositif est conforme à la section 15 des règlements de la FCC. On peut s'en servir sous réserve des deux conditions suivantes.

1) Ce dispositif ne provoque pas d'interférences nuisibles; 2) Il doit être en mesure d'accepter toute interférence reçue, y compris les interférences qui peuvent causer un fonctionnement indésirable.

REMARQUE: Ce matériel a été mis à l'essai et a été jugé conforme aux limites d'un dispositif numérique de classe A, conformément à la section 15 des règlements de la FCC. Ces limites visent à offrir une protection raisonnable contre les interférences nuisibles dans un environnement commercial. Ce matériel génère, utilise et peut émettre des radiofréquences et, s'il n'est pas installé ou utilisé conformément aux directives, peut causer des interférences nuisibles aux communications radio. L'utilisation de cet équipement dans une zone résidentielle est susceptible de provoquer des interférences nuisibles, dans un tel cas l'utilisateur devra corriger les interférences à ses frais.

Cet appareil est conforme aux niveaux de sécurité FCC et IC de l'exposition aux radiofréquences (RF) pour les appareils mobiles.

Cet appareil n'est autorisé que pour une application mobile. Au moins 20 cm de distance de séparation entre cet appareil et le corps de l'utilisateur doivent être maintenus en tout temps.

Tout changement ou modification non expressément approuvé par The Watt Stopper Inc. pourrait annuler le droit de l'utilisateur à utiliser l'équipement

DÉCLARATION ICC

Le présent appareil est conforme aux CNR d'Industrie Canada applicables aux appareils radio exempts de licence. L'exploitation est autorisée aux deux conditions suivantes: (1) l'appareil ne doit pas produire de brouillage, et (2) l'utilisateur de l'appareil doit accepter tout brouillage radioélectrique subi, même si le brouillage est susceptible d'en compromettre le fonctionnement.

Par la présente, LEGRAND déclare que le type d'équipement radio FSP-301 est conforme à la directive 2014/53 / UE. Le texte complet de la déclaration de conformité UE est disponible à l'adresse Internet suivante: www.legrand.us



Ce marquage indique que ce produit ne doit pas être éliminé avec les autres déchets ménagers dans l'UE. Pour éviter tout risque pour l'environnement ou la santé humaine d'une élimination incontrôlée des déchets, recyclez-le de manière responsable afin de promouvoir la réutilisation durable des ressources matérielles. Pour retourner votre appareil usagé, veuillez utiliser les systèmes de retour et de collecte ou contactez le revendeur chez qui vous avez acheté le produit. Ils peuvent prendre ce produit pour un recyclage sans danger pour l'environnement.

Afin d'améliorer la sécurité de nos produits, Legrand expédie ses produits avec tous les ports non sécurisés fermés et les protocoles non sécurisés désactivés. Vous êtes libre de configurer votre appareil selon vos besoins, mais ce faisant, notez que vous risquez de diminuer la sécurité de votre appareil et toute information contenue dans l'appareil. Lorsque vous modifiez les paramètres par défaut de l'appareil, gardez à l'esprit l'impact que cela peut avoir sur la sécurité de l'appareil et de votre réseau. De plus, vous devez faire preuve de prudence lors de la connexion de votre appareil à Internet, surtout si vous avez modifié les paramètres de sécurité par défaut. Si vous avez des questions ou des inquiétudes sur la façon dont vos modifications de l'appareil peuvent affecter sa sécurité, veuillez contacter l'équipe du service client de Legrand au 1-800-879-8585 / <https://www.legrand.us/support/wattstopper.aspx>

DESCRIPCIÓN Y FUNCIONAMIENTO

FSP-301 es un sensor de movimiento que regula la luz de alta a baja según el movimiento. Este sensor delgado de perfil bajo está diseñado para instalarse dentro de la parte inferior de una fixtura de luz. El módulo del lente PIR se conecta al FSP-301 a través de un orificio de 33 mm (1,30") de diámetro en la parte inferior de la fixtura.

Los sensores usan tecnología de detección de infrarrojo pasivo (PIR) que reacciona a los cambios de energía infrarroja (temperatura de movimiento corporal) dentro del área de cobertura. Una vez que el sensor deja de detectar movimiento y transcurre el tiempo de demora, las luces pasan del modo alto al bajo y eventualmente a la posición apagada si se desea. Los sensores deben "ver" directamente el movimiento de una persona o un objeto en movimiento para detectarlos, por lo que se debe prestar especial atención a la colocación del sensor y a la selección del lente. Evite colocar el sensor en lugares donde haya obstrucciones que puedan bloquear la línea de visión del sensor.

El FSP-301 tiene una fotocelda que puede leer el nivel de luz y aumentar o disminuir continuamente el nivel de atenuación de las cargas de iluminación, en función de la luz ambiental y la configuración deseada del nivel de luz.

El FSP-301 funciona de 12 a 32 V CC. Está diseñado para instalarse en ambientes interiores y exteriores.

NOTA: Cuando el FSP-301 recibe energía por primera vez, utilizará los parámetros predeterminados de fábrica para funcionar. Si se necesita realizar ajustes, debe utilizarse la aplicación móvil Sensor Configuration.

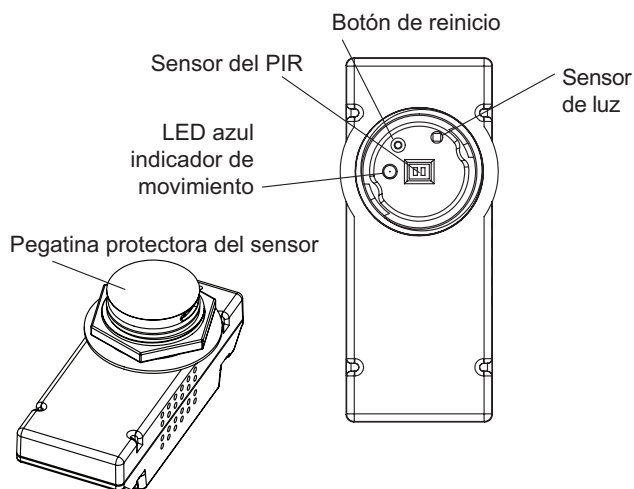

NOTA: Retire la pegatina antes de usar

ESPECIFICACIONES

Voltaje 12 a 32 V CC
Consumo de corriente 15 mA máximo

Terminales del cableado

Voltaje primario +VCC, Com, Ctrl, 16–18AWG

Salida de control 100 mA máximo

Voltaje de regulación .. Reg + (violeta), Reg – (rosa), 18–20AWG

Utilice un conductor de cobre sólido

Temperatura de funcionamiento..... -40 °C (-40 °F) a 75 °C (167 °F)

Par de apriete de tuerca..... 25 a 30 pulg.-lbs.

Dimensiones

Collarín..... 33 mm (1,30") de diámetro

Altura del collarín 16,3 mm (0.64")

Armazón..... 94,5mm x 41mm x 42,2mm (3,72" x 1,6" x 1,66")

Peso 59 g (2,1 oz)

Cobertura

Lente FSP-L2 a 2,43 m (8') de altura..... Hasta 13,41 m (44')

.....de diámetro

Lente FSP-L3 a 6,09 m (20') de altura..... Hasta 12,19 m (40')

.....de diámetro

Lente FSP-L7 a 12,19 m (40') de altura. Hasta 30,48 m (100')

.....de diámetro

Ajustes y funciones

Modo alto 0 V a 10 V

Modo bajo 0 V a 9 V, Desactivado

Tiempo de demora 30 segundos, 1 minuto a 30 minutos

Corte .. Desactivado, 1 minuto a 59 minutos, 1 hora a 5 horas

Sensibilidad Activada fija, Desactivada fija, Baja, Media, Alto

Punto de ajuste de mantener apagado..... Automático,

..... Desactivado, 1 fc a 250 fc

Aumento..... Desactivado, 1 segundo a 60 segundos

Atenuación Desactivado, 1 segundo a 60 segundos

Punto de ajuste de fotocelda para Encender/Apagar

..... Desactivado, 1 a 250 fc

Atenuación Continua..... Desactivado, 0 a 250 fc

Valores predeterminado de fábrica

Modo alto 10 V

Modo bajo 1 V

Tiempo de demora 5 minutos

Corte 1 hora

Sensibilidad Alto

Punto de ajuste de mantener apagado Desactivado

Aumento..... Desactivado

Atenuación Desactivado

Punto de ajuste de fotocelda para Encender/Apagar

..... Desactivado

Atenuación Continua..... Desactivado

DISPOSITIVO ABIERTO para instalación en un gabinete calificado según las Instrucciones de instalación.

OPCIONES DELENTE

Varios lentes están disponibles para usar con FSP-301. Los lentes brindan cobertura a alturas de montaje entre 2,43 m (8') y 12,19 m (40') para aplicaciones como oficinas, depósitos y uso en exteriores. La densidad y el rango de cobertura están determinados por el tipo de lente y la altura de montaje. Lentes con cubierta integrada también están disponibles. La cubierta bloquea la luz proveniente de la luminaria, para evitar interferencias con la función de fotocélula del sensor. Los módulos de lentes tiene clasificación IP-66 cuando se combinan con un sensor FSP-301 montado en un clasificación IP-66 fixtura para exteriores. Consulte la Guía de cobertura de FRSP-Lx para obtener más información.

INSTALACIÓN

1. Determine una ubicación de montaje apropiada dentro de la fixtura de luz que minimice la contribución de luz eléctrica a la fotocelda del sensor. Deje una distancia mínima de 5,1 mm (0,2") desde el extremo de cableado del sensor hasta la pared de la fixtura.
2. Taladre un orificio de 33 mm (1,30") de diámetro a través de la placa metálica en la parte inferior de la fixtura.
3. Agregue la junta de goma al collarín roscado e instale el sensor boca abajo, paralelo a la superficie de montaje. Asegúrese de que la junta de goma toque la superficie interior de la fixtura. Instale la tuerca (o collarín opcional) firmemente contra la fixtura con un par de 25 a 30 pulg.-lbs. para asegurarse de que la lente esté instalada correctamente.
4. Alinee las características de bloqueo entre el sensor y el lente, y empuje el módulo del lente hacia adelante hasta que la junta tórica se selle firmemente. Gire el módulo del lente en sentido de las agujas del reloj para garantizar que se bloquee en su lugar.
5. Conecte los cables como se muestra en el diagrama de cableado.
6. Restablezca la alimentación desde el disyuntor.

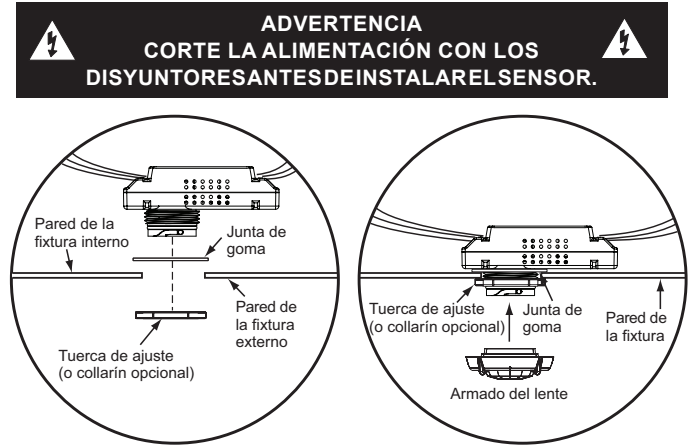

NOTA: Un collarín opcional se puede instalar en lugar de usar la tuerca de plástico. Consulte la table de información de pedidos en la página 12.

NOTA: El espesor de la pared de la fixtura externo no debe ser mayor a 3,18 mm (0,125") para optimizar el montaje del sensor y la seguridad.

USO EN EXTERIORES EN LA PARTE EXPUESTA DEL COLLARÍN DEL SENSOR SOLO CUANDO SE INSTALA EN LA UBICACIÓN ESPECÍFICA SEGÚN LAS INSTRUCCIONES DE INSTALACIÓN CON UN GABINETE PARA EXTERIORES CALIFICADO.

CABLEADO

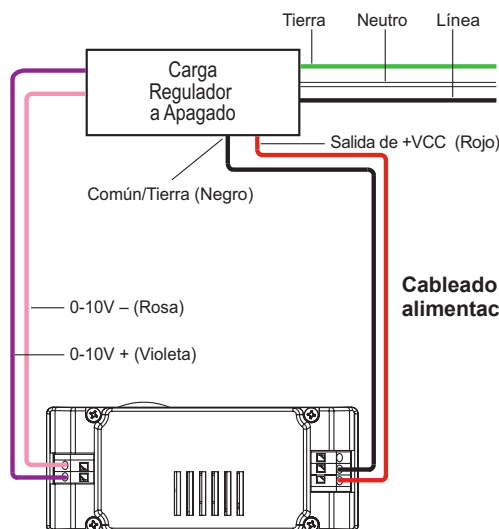
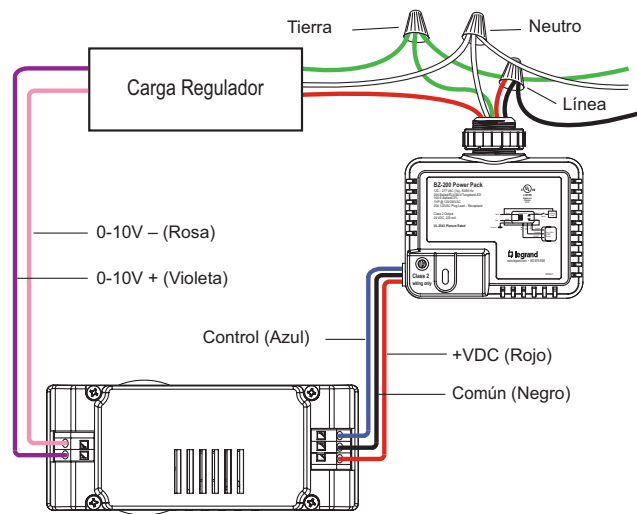
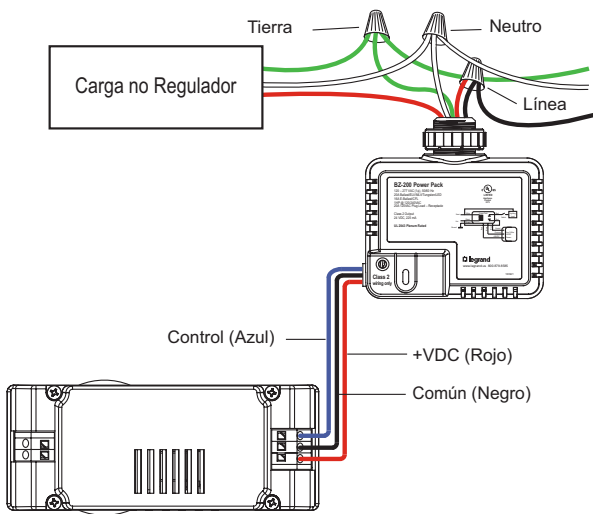

NOTA: Según UL, el color del cable de atenuación negativa de 0-10 V ha cambiado de gris a rosa.

Cableado con un suministro de alimentación externo de CC

CONFIGURACIÓN FSP-301 CON EL APLICACIÓN DE CONFIGURACIÓN DEL SENSOR

La aplicación de configuración del sensor está disponible para dispositivos iOS® y Android®. Busque "Wattstopper Sensor Config" en su dispositivo para descargar.



NOTA: Los rangos de comunicación Bluetooth pueden variar según el dispositivo, así como el operador de telefonía móvil. Wattstopper recomienda dispositivos con Bluetooth 5.0. El iPhone 8 y Samsung Galaxy S8 y dispositivos posteriores, son recomendados para un rendimiento óptimo.

La herramienta de configuración del sensor es una aplicación móvil para cambiar los valores predeterminados y las pruebas del FSP-301. Proporciona acceso inalámbrico a los sensores FSP-301 para los cambios de parámetros y las pruebas. Dentro de una determinada altura de montaje del sensor, la aplicación Sensor Configuration permite la modificación del sistema sin necesidad de escaleras ni herramientas. **Si no se toman medidas de configuración, el sensor utilizará sus valores de parámetros predeterminados.**

La pantalla de la aplicación Sensor Configuration muestra menús e indicaciones para guiarle a través de cada proceso. La aplicación para móviles proporciona una forma sencilla de navegar por los campos de personalización.

La aplicación Sensor Configuration permite la comunicación bidireccional entre la FSP-301 y la aplicación. Pantallas de menú simples le permiten ver el estado actual del sensor y realizar cambios. Puede cambiar los parámetros del sensor FSP-301 tales como modo alto / bajo, sensibilidad, tiempo de retardo, corte y más. Con la aplicación Sensor Configuration, usted también puede establecer y almacenar perfiles de parámetros del FSP-301 y habilitar la atenuación continua.

La aplicación móvil Sensor Configuration tiene la capacidad de detectar múltiples sensores basados en la intensidad o la distancia de la señal. Cada vez que la herramienta establece comunicación con el FSP-301, la carga controlada parpadeará, proporcionando una indicación visual de qué FSP-301 está configurando.

Para obtener más información sobre las características y el funcionamiento, descargue la Guía del usuario de la aplicación de configuración del sitio web de wattstopper en: <https://www.legrand.us/wattstopper.aspx>

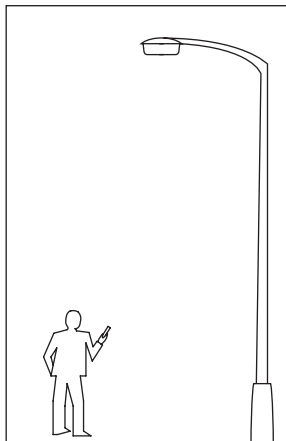

IMPORTANTE: Recomendamos que proteja su sensor con una **contraseña segura**. No pierda su contraseña, y asegúrese de compartirla con las autoridades apropiadas. Las contraseñas se almacenan en la aplicación en el teléfono que se utilizó para poner en marcha el sensor. Si olvida la contraseña o no la comparte con la autoridad correspondiente, tendrá que restablecer la contraseña del sensor FDP-301SR para comunicarse con él. Consulte cómo reiniciar el FDP-301SR en la página siguiente. **Para los fabricantes de luminarias**, Wattstopper **recomienda que no cree un Sitio de trabajo** y una contraseña cuando preprograma los dispositivos en la línea de ensamble.

NOTA: La radio con tecnología Bluetooth inalámbrica deja de transmitir 7 días después de haber encendido el dispositivo y no haber establecido una contraseña para el dispositivo. Apagar y prender la unidad, enciende de nuevo la radio Bluetooth.

NAVEGACIÓN

La navegación se logra seleccionando cualquiera de los parámetros deseados. Los ajustes se pueden cambiar a través del número de entradas o deslizadores.



FUNCIONALIDAD DEL BOTÓN DE REINICIO

El botón del FSP-301 se utiliza para restablecer la unidad.

Mantenga presionado durante 10 segundos – Cualquier contraseña del lugar de trabajo en la que esté vinculado el dispositivo se restablecerá, luego el dispositivo se reiniciará.

Mantenga presionado durante 15 segundos – Un restablecimiento completo devuelve el sensor a la operación predeterminada de fábrica, luego el dispositivo se reiniciará.

NOTA: Si presiona pero no mantiene presionado el botón, la carga alternará entre Encendido y Apagado.

PRUEBAS DE FINAL DE LÍNEA

La secuencia de operación que se muestra a continuación ocurrirá durante cada ciclo de encendido del dispositivo, hasta que se haya puesto en marcha con una contraseña establecida mediante la aplicación de configuración del sensor.

Notas:

- La funcionalidad del botón de reinicio y Bluetooth está deshabilitada durante la secuencia de inicio
- Si el dispositivo se restablece a los valores predeterminados o si se restablece la contraseña, el dispositivo comenzará la secuencia de funcionamiento nuevamente.

Paso	Acción	Estado de relé	Estado de salida	Tiempo de rampa / desvanecimiento	Tiempo de espera	Duración total
1	Encendido	El relé se cierra	0V→10V	1s	2s	3s
2	Desvanecerse	El relé se abre	10V→0V	1s	1s	2s
3	Rampa arriba	El relé se cierra (al inicio)	0V→10V	2s	5s	7s
4	Desvanecerse	El relé se abre (al final)	10V→0V	2s	5s	7s
5	Rampa arriba	El relé se cierra (al inicio)	0V→5V	2s	5s	7s
6	Rampa arriba	Cerrado (sin cambios)	5V→10V	2s	1s	3s
7	Desvanecerse	El relé se abre (al final)	10V→0V	2s	1s	3s
8	Operación normal del sensor	Cerrado	0V→10V			

ACTUALIZACIÓN DEL FIRMWARE DEL SENSOR

NOTA: Al realizar actualizaciones de firmware, asegúrese de que su dispositivo móvil no sea interrumpido por otras aplicaciones o procesos. Una interrupción durante una actualización podría provocar una falla irrecuperable del sensor. Se recomienda enfáticamente colocar su dispositivo móvil en modo avión (solo con Bluetooth habilitado) para reducir el riesgo de una interrupción.

La opción Actualizar firmware se encuentra dentro de la pantalla Opciones de Sensor. Cuando selecciona esta opción, la pantalla muestra la versión de firmware dentro del sensor específico y la versión de firmware que se incluye con la aplicación. Si hay una versión más nueva disponible y desea actualizar el sensor, toque Iniciar Actualización (**Start Update**). Una pantalla de progreso mostrará el progreso de la actualización. Una vez finalizado, la pantalla indica que ha finalizado y puede volver a la pantalla Opciones de Sensor (**Sensor Options**).

NOTA: Mientras la actualización está en progreso, **no presione** el botón **“Back”**. Si lo hace, podría provocar una falla irrecuperable del sensor.

NOTE: La aplicación contiene las últimas versiones del firmware para cada modelo de sensor. Si se lanza una nueva versión de firmware, una nueva versión de la aplicación estará disponible para su descargar, conteniendo el firmware actualizado.

SOLUCIÓN DE PROBLEMAS

Las luces no pasan al “Modo alto”:

- Revi todas las conexiones de cables y verifique que los cables de regulación estén bien ajustados.
- Asegúrese de que el sensor no esté bloqueado.
- Revise el parámetro de nivel de luz para conocer la cantidad de luz que el sensor está detectando. Cubra el lente del sensor para simular oscuridad en la habitación. Si la luz se enciende, se debe regular el punto de ajuste. Si se establece para el mínimo, más de 1 fc en el sensor de la luz ambiente provocará que las luces se mantengan apagadas. Consulte la sección de nueva configuración para obtener instrucciones.
- Si las luces todavía no se encienden, llame al 800.879.8585 para obtener soporte técnico.

Las luces no pasan al “Modo bajo”:

- El tiempo de demora puede ajustarse desde un mínimo de 30 segundos hasta un máximo de 30 minutos. Asegúrese de que el tiempo de demora esté configurado en la demora deseada y que no haya movimiento dentro de la visión del sensor durante ese período de tiempo.
- Para probar el funcionamiento de la unidad, active el “Modo de prueba” y salga de la visión del sensor. Las luces deben atenuarse al “Modo bajo” después de 5 segundos.
- Si las luces todavía no se atenúan al “Modo bajo”, llame al 800.879.8585 para obtener soporte técnico.

Las luces no se apagan:

- El tiempo de corte puede configurarse en “Desactivado”.
- Asegúrese de que el tiempo de corte esté configurado en el tiempo deseado y que no haya movimiento dentro de la visión del sensor durante ese período de tiempo en el que las luces estén en “Modo bajo”.
- Para probar el funcionamiento de la unidad, active el “Modo de prueba” y salga de la visión del sensor. Las luces deben atenuarse al “Modo bajo” después de 5 segundos y luego apagarse (si está activado el corte) después de 10 segundos.
- Si las luces todavía no se apagan, llame al 800.879.8585 para obtener soporte técnico.

Pueden ocurrir falsas activaciones si el sensor se ve expuesto a condiciones de temperatura ambiental elevada y la unidad tiene una configuración de máxima sensibilidad para la detección de PIR.

- Si esto ocurre, reduzca la configuración de sensibilidad de PIR de máxima a media y vuelva a controlar el funcionamiento de la unidad.
- Si experimenta falsas activaciones durante la atenuación/el apagado, intente aumentar el tiempo de atenuación.

Las luces no se encienden:

Revise el LED rojo parpadeante. Si el LED parpadea con pulsos largos, en lugar de pulsos cortos, el sensor ha alcanzado su punto de ajuste de mantener apagado o punto de ajuste de nivel de luz de fotocelda.

Las luces se apagan de repente y no se vuelven a encender:

Revise el LED rojo parpadeante. Si el LED parpadea con pulsos largos, en lugar de pulsos cortos, el sensor ha alcanzado su punto de ajuste de mantener apagado o punto de ajuste de nivel de luz de fotocelda.

No hay comunicación aplicación de configuración del sensor:

Realice un ciclo de encendido en FSP-301.

INFORMACIÓN PARA HACER PEDIDOS

N.º de catálogo	Descripción
FSP-301	Bajo Voltaje, Atenuación Continua, Sensor PIR para fijuras y uso exterior con Bluetooth
FSP-L2	Lente de 360°, hasta 13,41 m (44') de diámetro a 2,43 m (8') de altura
FSP-L2-S	Lente de 360°, hasta 13,41 m (44') de diámetro a 2,43 m (8') de altura, con cubierta
FSP-L3	Lente de 360°, hasta 12,19 m (40') de diámetro a 6,09 m (20') de altura
FSP-L3-S	Lente de 360°, hasta 12,19 m (40') de diámetro a 6,09 m (20') de altura, con cubierta
FSP-L7	Lente de 360°, hasta 30,48 m (100') de diámetro a 12,19 m (40') de altura
FSP-L7-S	Lente de 360°, hasta 30,48 m (100') de diámetro a 12,19 m (40') de altura, con cubierta
FSP-C1	Collarín chico para uso con FSP-L2 y FSP-L3
FSP-C2	Collarín grande para uso con FSP-L7
BZ-50	Fuente de alimentación: 120/277 V CA, 50/60Hz, balasto o carga incandescente de 20A
BZ-150	Fuente de alimentación: 120/277VAC, 50/60Hz, 20A ballast or incandescent, con capacidad de Mantener encendido/Mantener apagado
BZ-200	Fuente de alimentación: 120/277VAC, 50/60 Hz, 20A Balasto/ELV/MLV/Incandescente/LED, 16A, Balasto eléctrico/LFC/Carga del enchufe
BZ-250	Fuente de alimentación: 120/277VAC, 50/60 Hz, 20A, Balasto/ELV/MLV/Incandescente/LED, 16A Balasto eléctrico/LFC/Carga del enchufe, con capacidad de Mantener encendido/Mantener apagado
BZ-250-347	Fuente de alimentación: 120/347VAC, 50/60 Hz, 16A Balasto/ELV/MLV/Incandescente/LED/ Balasto eléctrico/LFC, 15A Carga del enchufe, con capacidad de Mantener encendido/Mantener apagado capability

El sensor es blanco.

DECLARACIONES REGLAMENTARIAS DE LA FCC

Este dispositivo cumple con la parte 15 de las reglas de la FCC. La Operación está sujeta a las dos condiciones siguientes. (1) Este dispositivo no puede causar interferencias perjudiciales, y (2) este dispositivo debe aceptar cualquier interferencia recibida, incluidas las interferencias que puedan causar una operación no deseada.

NOTA: Este equipo ha sido probado y cumple con los límites de dispositivos digitales Clase A, de acuerdo con la parte 15 de las Reglas de la FCC. Estos límites están diseñados para ofrecer una protección razonable contra la interferencia perjudicial en un entorno comercial. Este equipo genera, utiliza y puede irradiar energía de radiofrecuencia y, si no se instala y usa de acuerdo con el manual de instrucciones, puede causar interferencia perjudicial en las comunicaciones de radio. El funcionamiento de este equipo en una zona residencial puede causar interferencias perjudiciales, en cuyo caso el usuario deberá corregir la interferencia por su propia cuenta.

Este dispositivo cumple con los niveles de seguridad de exposición a radiofrecuencia (RF) la FCC e IC para dispositivos móviles.

Este dispositivo solo está autorizado para su uso en una aplicación móvil. Al menos 20 cm de distancia de separación entre este dispositivo y el cuerpo del usuario debe ser mantenido en todo momento.

Cualquier cambio o modificación que no esté expresamente aprobado por The Watt Stopper Inc. podría anular la autoridad del usuario para operar el equipo.

Por la presente, LEGRAND declara que el equipo de radio tipo FSP-301 cumple con la Directiva 2014/53 / UE. El texto completo de la declaración de conformidad de la UE está disponible en la siguiente dirección de Internet: www.legrand.us



Esta marca indica que este producto no debe desecharse con otros desechos domésticos en toda la UE. Recíclelo de manera responsable para promover la reutilización sustentable de los recursos materiales. Evite causar posibles daños al medio ambiente o a la salud humana por la eliminación no controlada de desechos. Para devolver su dispositivo usado, utilice los sistemas de devolución y recolección o póngase en contacto con el distribuidor donde adquirió el producto. Ellos pueden tomar este producto y reciclarlo de manera segura para el medio ambiente.

Para mejorar la seguridad de nuestros productos, Legrand envía sus productos con todos los puertos inseguros cerrados y los protocolos inseguros deshabilitados. Puede configurar su dispositivo según sea necesario, pero al hacerlo tenga en cuenta que puede estar disminuyendo la seguridad de su dispositivo y cualquier información contenida en el dispositivo. A medida que modifica la configuración predeterminada del dispositivo, tenga en cuenta cómo esto puede afectar la seguridad del dispositivo y su red. Además, debe tener precaución al conectar su dispositivo a Internet, especialmente si ha modificado la configuración de seguridad predeterminada. Si tiene alguna pregunta o inquietud acerca de cómo sus modificaciones del dispositivo pueden afectar su seguridad, comuníquese con el equipo de servicio al cliente de Legrand al 1-800-879-8585 / <https://www.legrand.us/support/wattstopper.aspx>

WARRANTY INFORMATION

Wattstopper warrants its products to be free of defects in materials and workmanship for a period of five (5) years. There are no obligations or liabilities on the part of Wattstopper for consequential damages arising out of, or in connection with, the use or performance of this product or other indirect damages with respect to loss of property, revenue or profit, or cost of removal, installation or reinstallation.

INFORMATIONS RELATIVES À LA GARANTIE

Wattstopper garantit que ses produits sont exempts de défauts de matériaux et de fabrication pour une période de cinq (5) ans. Wattstopper ne peut être tenu responsable de tout dommage consécutif causé par ou lié à l'utilisation ou à la performance de ce produit ou tout autre dommage indirect lié à la perte de propriété, de revenus, ou de profits, ou aux coûts d'enlèvement, d'installation ou de réinstallation.

INFORMACIÓN DE LA GARANTÍA

Wattstopper garantiza que sus productos están libres de defectos en materiales y mano de obra por un período de cinco (5) años. No existen obligaciones ni responsabilidades por parte de Wattstopper por daños consecuentes que se deriven o estén relacionados con el uso o el rendimiento de este producto u otros daños indirectos con respecto a la pérdida de propiedad, renta o ganancias, o al costo de extracción, instalación o reinstalación.
